



PROJETO BÁSICO

1. IDENTIFICAÇÃO DO PROJETO BÁSICO

1.1 REFORMA DA PRAÇA LOCALIZADA NA RUA MANOEL SEVERO, MUNICÍPIO DE BOM LUGAR / MA.

2. COMPONENTES

- a) Projeto Arquitetônico
- b) Memorial Descritivo
- c) Especificações Técnicas;
- d) Planilha Orçamentaria;
- e) Memórias de Cálculo;
- f) Relatório Analítico de Composições de Custo;
- g) Relatório Analítico de Composições de Custo Auxiliares;
- h) Cronograma Físico-Financeiro;
- i) Curva ABC de Serviços;
- j) Curva ABC de Insumos;
- k) Composição de Encargos Sociais;
- l) Composição do BDI
- m) Declaração de Parcelas;
- n) Nota Técnica da Composição do BDI;
- o) Declaração de Orçamento
- p) Anotação de Responsabilidade Técnica

3. VALOR ESTIMADO

R\$ 99.996,68 (noventa e nove mil, novecentos e noventa e seis reais e sessenta e oito centavos).

Bom Lugar / MA, 23 de setembro de 2024

Hayla Rocha dos Santos
Arquiteta e Urbanista - CAU A2980495



ESTADO DO MARANHÃO
PREFEITURA MUNICIPAL DE BOM LUGAR
Rua Manoel Severo, s/n, Centro Administrativo
C.N.P.J.: 01.611.400/0001-04



PROJETO ARQUITETÔNICO

**REFORMA DA PRAÇA LOCALIZADA NA RUA MANOEL
SEVERO, MUNICÍPIO DE BOM LUGAR / MA.**

Bom Lugar / MA

2024



PROJETO BÁSICO

REFORMA DA PRAÇA LOCALIZADA NA RUA MANOEL SEVERO, MUNICÍPIO DE BOM LUGAR / MA

1. IMPLANTAÇÃO
2. DETALHAMENTO
3. VEGETAÇÃO

IMPLANTAÇÃO

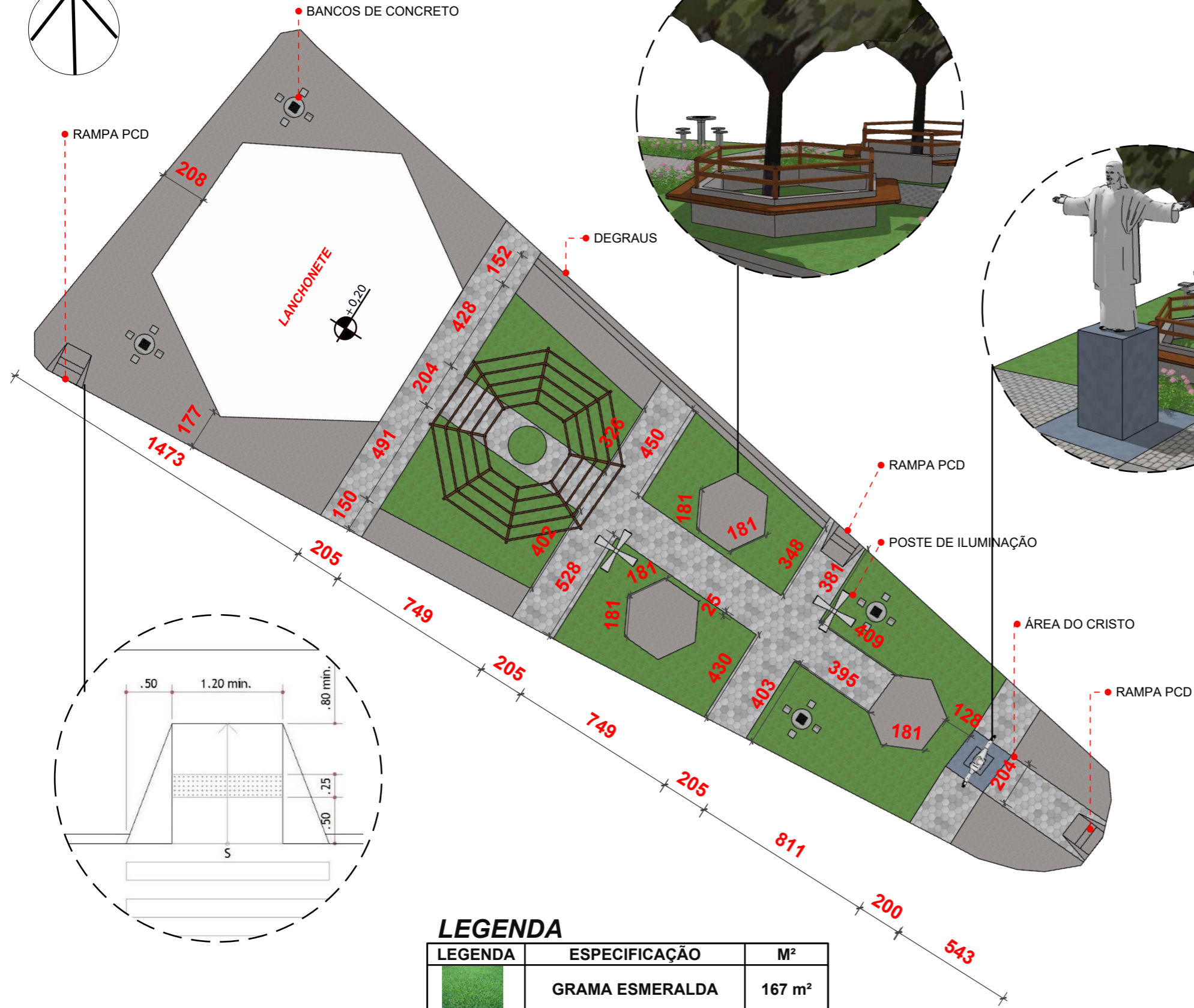
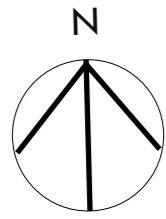

MEDIDAS BLOCO

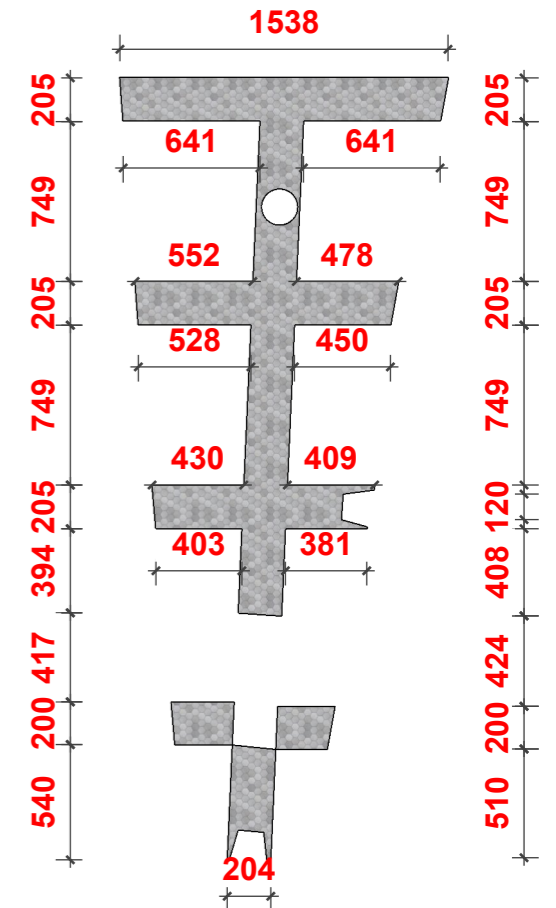
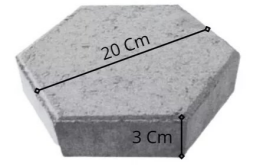

01 CAMINHOS
Escala 1/350

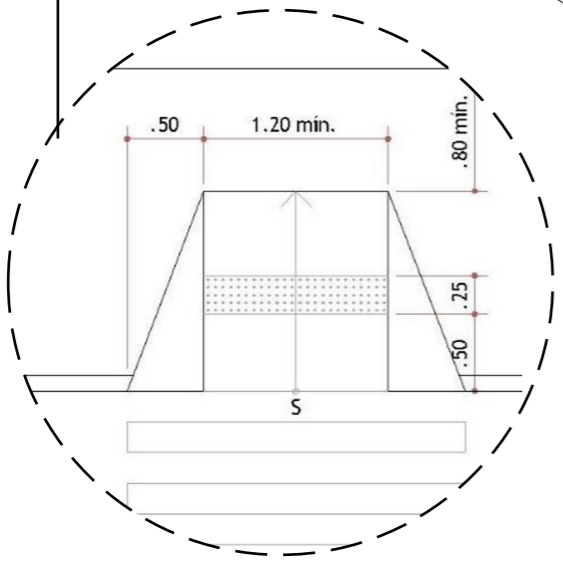

01 IMPLANTAÇÃO
Escala 1/200

LEGENDA

LEGENDA	ESPECIFICAÇÃO	M ²
	GRAMA ESMERALDA	167 m ²
	BLOCO DE CONCRETO SEXTAVADO	133 m ²
	PISO DE CONCRETO	171 m ²
	PASTILHA CERÂMICA OCEANS	10 m ²

Proprietário:
Município de Bom Lugar- MA

Endereço:
Rua Manuel Severo, Bom Lugar, MA

Assunto:
Projeto Paisagístico



Implantação Geral

Responsável Técnico:

Hayla Rocha dos Santos
Arquiteta e Urbanista - CAU A2980495

Data:
23 de Setembro 2024

02/05

Escala 1 : 100

DETALHAMENTO



MADEIRA ITAÚBA

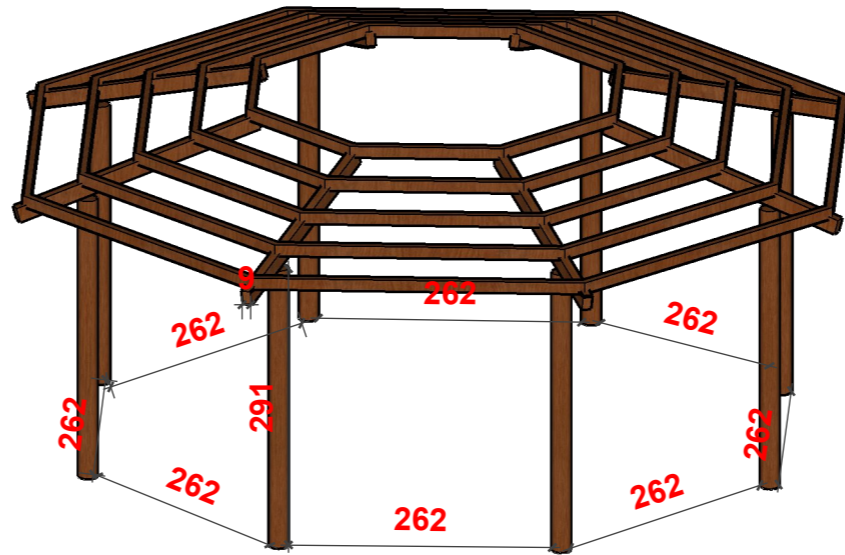
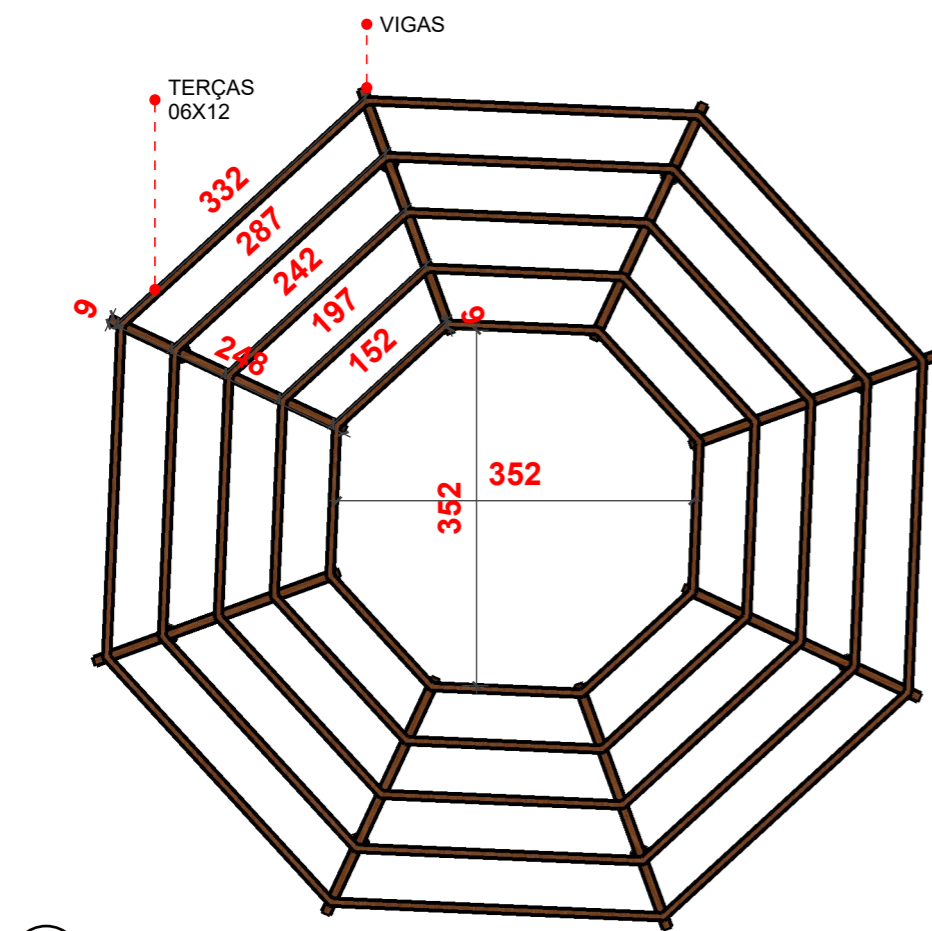

01 PERGOLADO- ISOMETRIA
Escala 1/50

01 PERGOLADO- SUPERIOR
Escala 1/50

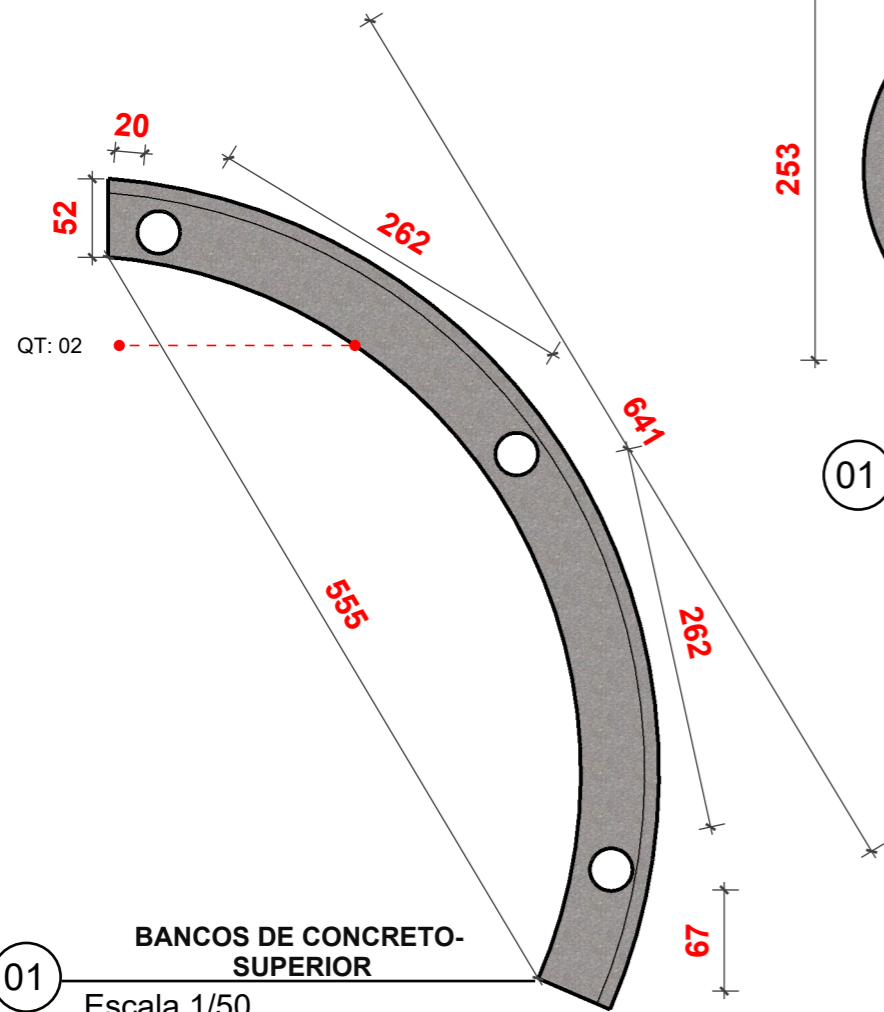

01 BANCOS DE CONCRETO- SUPERIOR
Escala 1/50

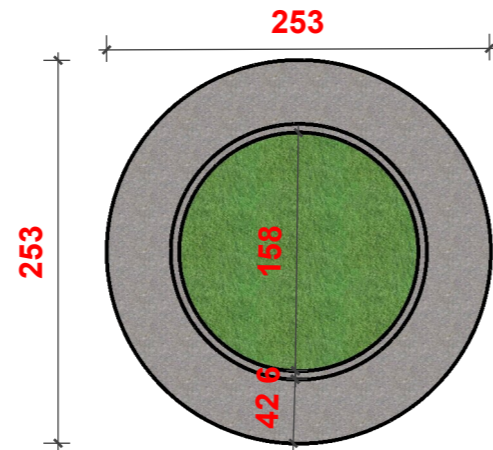

01 BANCOS CENTRAL - SUPERIOR
Escala 1/50

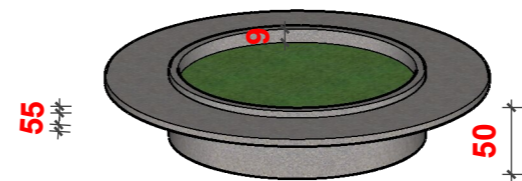

01 BANCOS CENTRAL - ISOMETRIA
Escala 1/50

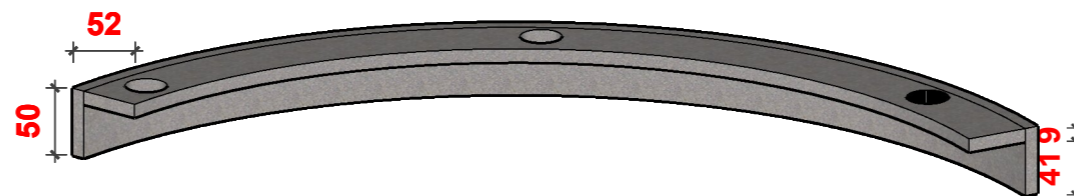

01 BANCOS DE CONCRETO- ISOMETRIA
Escala 1/50

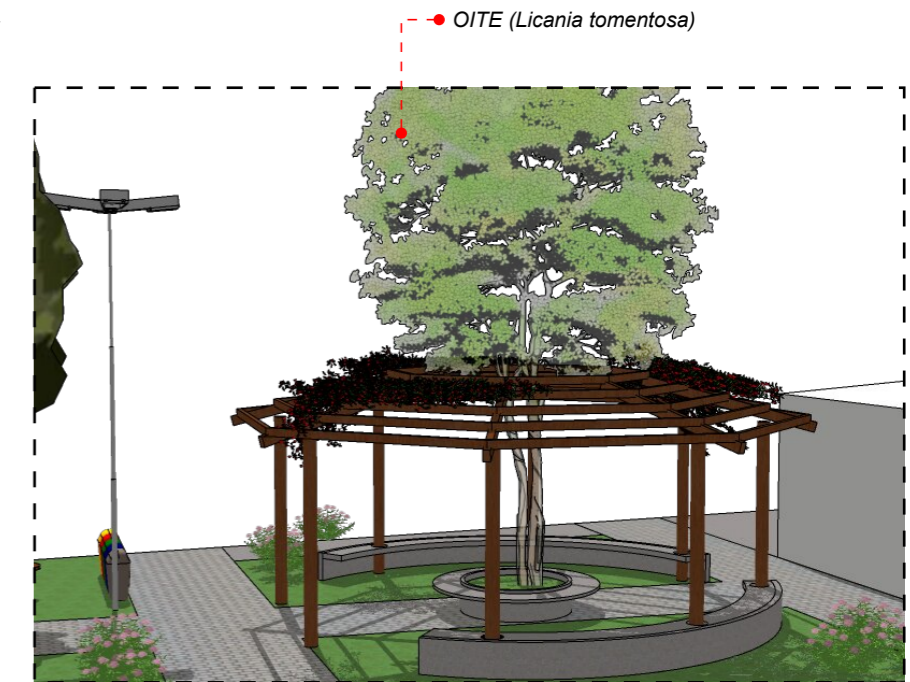
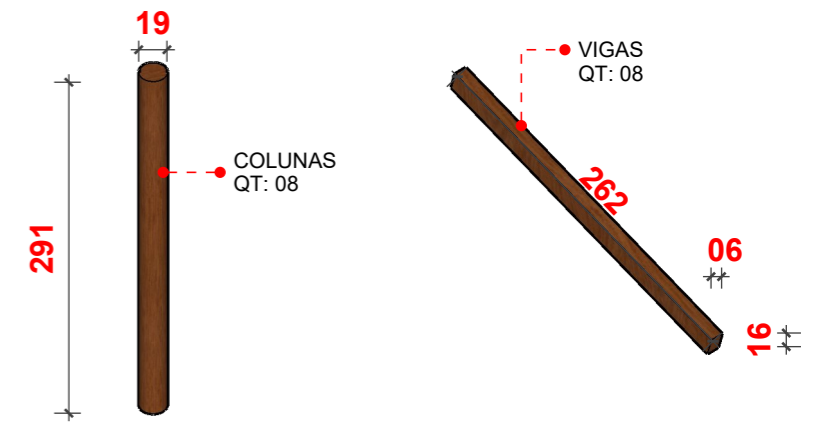

LIXEIRAS ECOLÓGICAS



Proprietário:
Município de Bom Lugar- MA

Endereço:
Rua Manuel Severo, Bom Lugar, MA

Assunto:
Projeto Paisagístico



Detalhamento

Responsável Técnico:
Hayla Rocha dos Santos
Arquiteta e Urbanista - CAU A2980495

Data:
23 de Setembro 2024

03/05

Escala 1 : 100

DETALHAMENTO

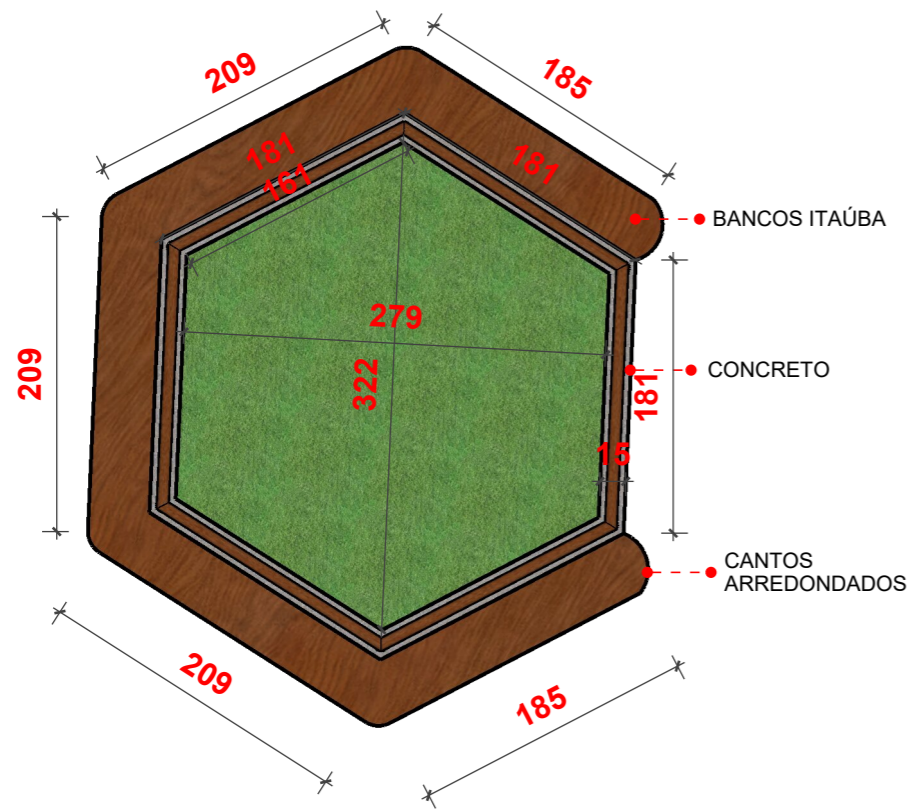

01 CANTEIRO COM BANCO - SUPERIOR
Escala 1/50

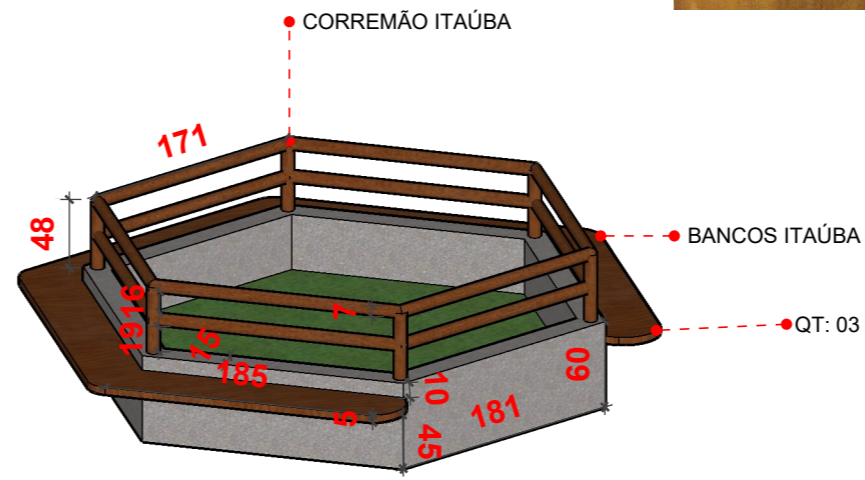

01 CANTEIRO COM BANCO - ISOMETRIA
Escala 1/50

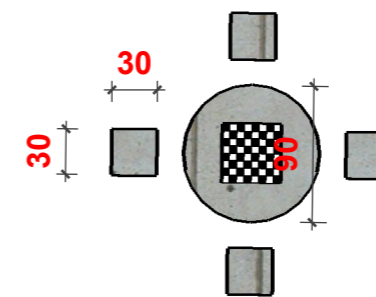
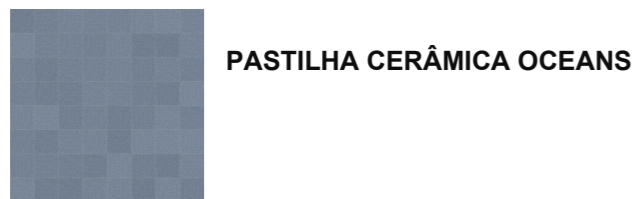

01 MOBILIÁRIO - SUPERIOR
Escala 1/50

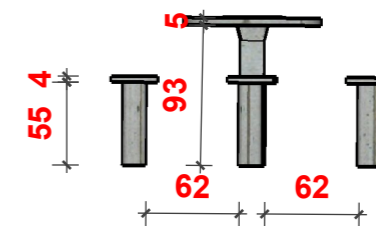

01 MOBILIÁRIO - FRENTE
Escala 1/50

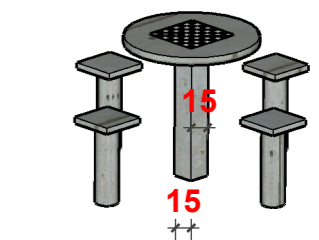

01 MOBILIÁRIO - ISOMETRIA
Escala 1/50

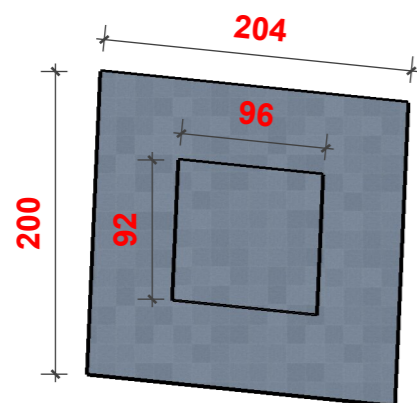

01 BASE DO CRISTO - SUPERIOR
Escala 1/50

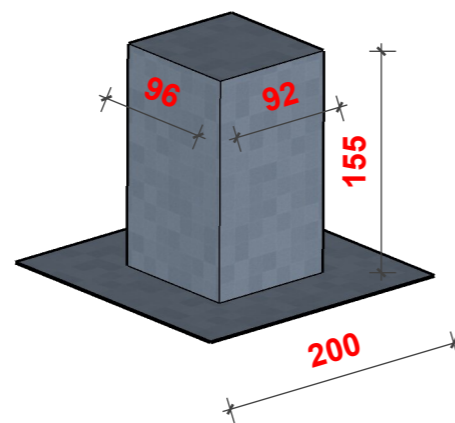

01 BASE DO CRISTO - ISOMETRIA
Escala 1/50



Proprietário:
Município de Bom Lugar- MA

Endereço:
Rua Manuel Severo, Bom Lugar, MA

Assunto:
Projeto Paisagístico



Detalhamento

Responsável Técnico:
Hayla Rocha dos Santos
Arquiteta e Urbanista - CAU A2980495

Data:
23 de Setembro 2024

04/05

Escala 1 : 100

VEGETAÇÃO

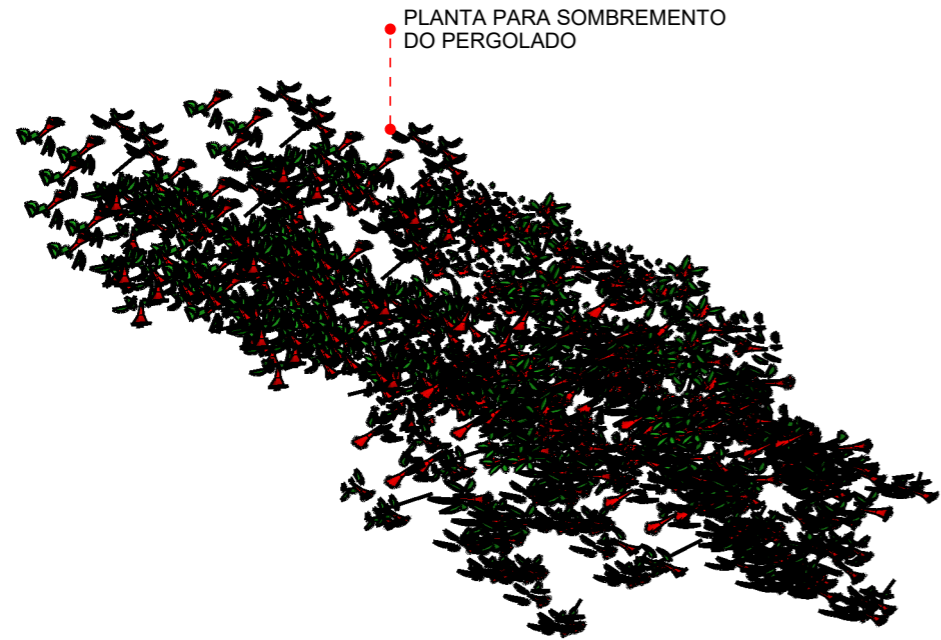

PLANTA PARA SOMBREMENTO DO PERGOLADO

01 BOUGAINVILLE
Escala 1/50

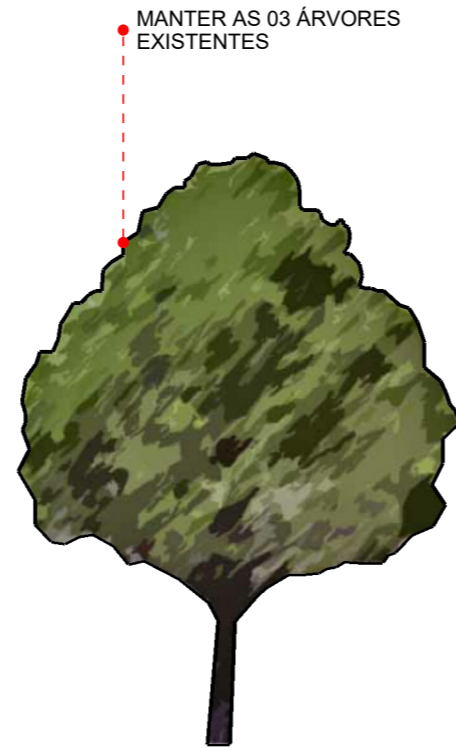

MANTER AS 03 ÁRVORES EXISTENTES

01 ÁRVORES EXISTENTES
Escala 1/50

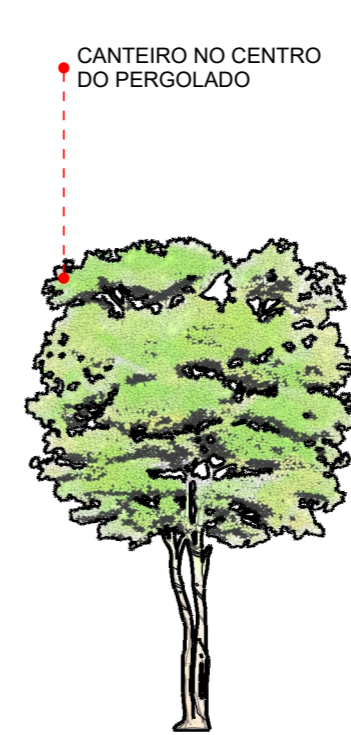

CANTEIRO NO CENTRO DO PERGOLADO

01 ÁRVORE OITI
Escala 1/50



ARBUSTOS PRA EXTREMIDADES DOS CAMINHOS

01 HIBISCO ROSA
Escala 1/50

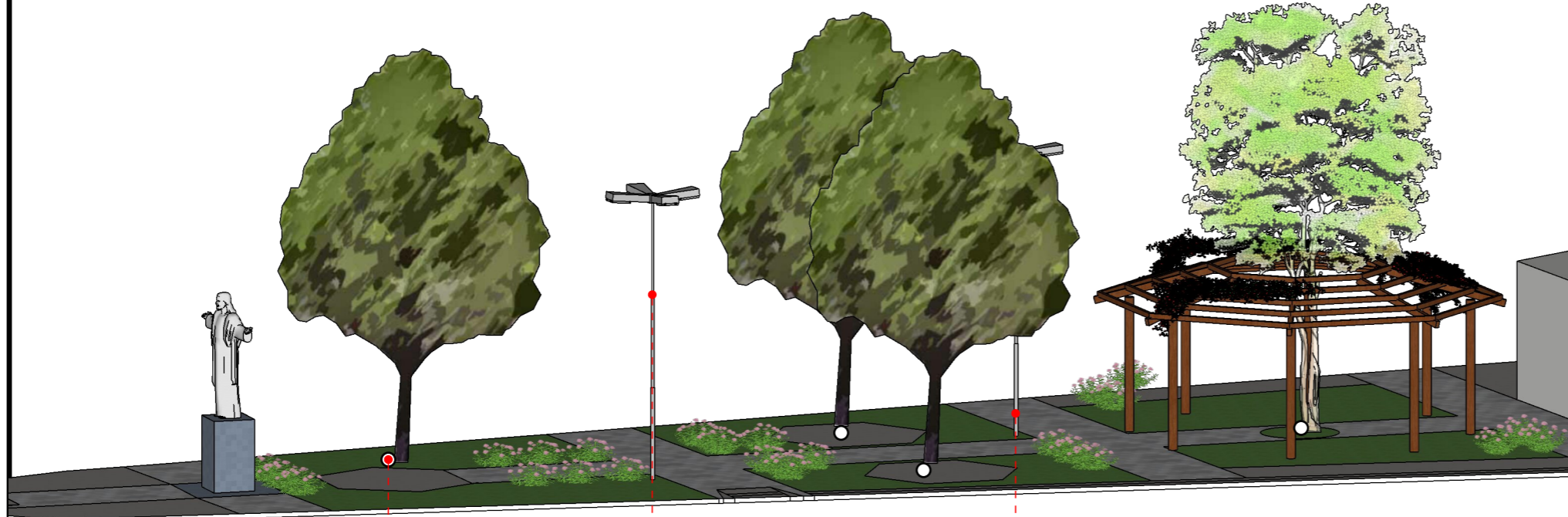

01 VEGETAÇÃO
Escala 1/125

BALIZADOR NOS TRONCOS DAS ÁRVORES

POSTE DE ILUMINAÇÃO LED COM 4 LUMINÁRIAS MÚLTIPLAS

POSTE DE ILUMINAÇÃO LED COM 4 LUMINÁRIAS MÚLTIPLAS



BALIZADOR 3000K 5W



POSTE DE ILUMINAÇÃO LED COM 4 LUMINÁRIAS MÚLTIPLAS 3000K 200W

Proprietário:
Município de Bom Lugar- MA

Endereço:
Rua Manuel Severo, Bom Lugar, MA

Assunto:
Projeto Paisagístico



Vegetação

Responsável Técnico:
Hayla Rocha dos Santos
Arquiteta e Urbanista - CAU A2980495

Data:
23 de Setembro 2024

05/05

Escala 1 : 100



ESTADO DO MARANHÃO
PREFEITURA MUNICIPAL DE BOM LUGAR
Rua Manoel Severo, s/n, Centro Administrativo
C.N.P.J.: 01.611.400/0001-04



MEMORIAL DESCRITIVO

**REFORMA DA PRAÇA LOCALIZADA NA RUA MANOEL
SEVERO, MUNICÍPIO DE BOM LUGAR / MA.**

Bom Lugar / MA
2024



ESTADO DO MARANHÃO
PREFEITURA MUNICIPAL DE BOM LUGAR
Rua Manoel Severo, s/n, Centro Administrativo
C.N.P.J.: 01.611.400/0001-04



1. OBJETO

- 1.1 REFORMA DA PRAÇA LOCALIZADA NA RUA MANOEL SEVERO, MUNICÍPIO DE BOM LUGAR / MA.

2. ENQUADRAMENTO DO OBJETO

- 2.1 Trata-se de alteração significativa, autônoma e independente, havendo acréscimo de volume significativo as benfeitorias, com grandes aumentos das suas características geométricas, necessitando de acompanhamento técnico de profissional diplomado e devidamente habilitado junto ao CREA/CAU, portanto o objeto enquadra-se como **OBRA**.
- 2.2 A execução da obra será com baixo grau de complexidade técnica, executadas corriqueiramente pela administração, conta com especificações e métodos usuais no mercado e existem diversas empresas aptas a se habilitarem no certame, portanto a obra enquadra-se como **COMUM**.
- 2.3 Portanto, o enquadramento do objeto será **OBRA COMUM**.

3. REGIME DE EXECUÇÃO DO OBJETO

- 3.1 Considerando a inviabilidade de definir previamente, com precisão, a quantidade total de unidades habitacionais a serem executadas, e que a obra em questão permite a medição por unidade habitacional concluída, este formato proporciona maior clareza tanto no processo de medição quanto na definição do formato de pagamento. Além disso, confere previsibilidade à administração dos recursos financeiros, permitindo que os dispêndios sejam ajustados conforme a conclusão de cada unidade habitacional. Esse regime também facilita o controle por parte das auditorias, garantindo maior transparência na gestão do contrato.
- 3.2 Neste sentido será adotado o Regime de Execução por **EMPREITADA POR PREÇO UNITÁRIO**.

4. GENERALIDADES

- 4.1 Este Memorial Descritivo tem o objetivo de proporcionar complementação para a perfeita compreensão do projeto e de orientação para a boa execução da obra. Os serviços deverão ser feitos rigorosamente de acordo com o projeto. Toda e qualquer alteração que por necessidade devem ser introduzidos no projeto ou nas especificações. Poderá a **FISCALIZAÇÃO** paralisar os serviços ou mesmo mandar refazê-los, quando eles não se apresentarem de acordo com as especificações, detalhes ou normas de boa técnica.
- 4.2 Nos projetos apresentados, entre as medidas tomadas em escala e medidas determinadas por cotas, prevalecerão sempre as últimas. Deve também manter serviço ininterrupto de vigilância da obra até a sua entrega definitiva, responsabilizando-se por quaisquer danos decorrentes da execução dela.
- 4.3 É de responsabilidade da **CONTRATADA** manter atualizados, no canteiro de obras, Alvará, Certidões e Licenças, evitando interrupções por embargo. Assim como ter um jogo completo, aprovado e atualizado, dos projetos, especificações, orçamento,



ESTADO DO MARANHÃO
PREFEITURA MUNICIPAL DE BOM LUGAR
Rua Manoel Severo, s/n, Centro Administrativo
C.N.P.J.: 01.611.400/0001-04



cronograma e demais elementos que interessam aos serviços, bem como os RDO's e Relatórios Fotográficos.

5. LOCAL

5.1 Rua Manoel Severo, Centro, Município de Bom Lugar / MA.

Figura 1: Localização Estado do Maranhão



Figura 2: Localização Bom Lugar



Figura 3: Localização da Obra



5.2 Coordenadas Geográficas de Referência: Latitude: -4.371622° Longitude: -45.031982°

6. OBJETIVOS

- 6.1 O objetivo principal da reforma da Praça localizada na Rua Manoel Severo é atender às necessidades da comunidade de Bom Lugar - MA, proporcionando um espaço público digno, seguro e funcional, que favoreça a convivência social e o lazer. A iniciativa visa requalificar a Praça, promovendo melhorias na infraestrutura e na estética do local, com foco na criação de um ambiente acolhedor e acessível para todos os cidadãos.
- 6.2 Este memorial descritivo tem como objetivo garantir que a reforma da Praça seja realizada de acordo com as normas técnicas vigentes, utilizando materiais de qualidade e métodos construtivos adequados. A execução dos projetos de paisagismo, mobiliário urbano e infraestrutura elétrica e hidráulica busca proporcionar um espaço que atenda plenamente às necessidades da população, promovendo a inclusão social e o uso sustentável dos recursos públicos. Além disso, a iniciativa pretende assegurar a durabilidade e a segurança das instalações, contribuindo para a valorização do espaço público e o bem-estar da comunidade.

7. JUSTIFICATIVA

- 7.1 A necessidade de reformar a Praça localizada na Rua Manoel Severo no município de Bom Lugar - MA é fundamentada em diversos aspectos cruciais para a promoção da qualidade de vida e bem-estar da população local.
- 7.2 A deterioração da infraestrutura da Praça, somada à falta de manutenção, evidencia a urgência de uma intervenção que atenda de forma eficaz às necessidades da comunidade. A carência de um espaço público adequado afeta diretamente a



ESTADO DO MARANHÃO
PREFEITURA MUNICIPAL DE BOM LUGAR
Rua Manoel Severo, s/n, Centro Administrativo
C.N.P.J.: 01.611.400/0001-04



- convivência social e o lazer dos cidadãos, ressaltando a importância de iniciativas que valorizem os espaços urbanos.
- 7.3 A revitalização da Praça representa uma resposta concreta às necessidades da população, proporcionando um ambiente que favoreça a interação social e o desenvolvimento de atividades culturais e recreativas. Um espaço público bem cuidado é essencial para a construção de laços comunitários e para a promoção da inclusão social.
- 7.4 Além de atender à demanda por um espaço de convivência, a reforma da Praça contribuirá para o desenvolvimento urbano e econômico do município. Um ambiente revitalizado atrai visitantes, incentiva a prática de atividades ao ar livre e pode beneficiar o comércio local.
- 7.5 O projeto de reforma da Praça também visa melhorar as condições de vida da população, proporcionando um espaço seguro e salubre para a realização de atividades cotidianas. A presença de áreas verdes e infraestrutura adequada impacta positivamente na saúde e no bem-estar dos cidadãos, promovendo um ambiente mais estável e propício para o convívio social.
- 7.6 A viabilidade do projeto está ancorada na otimização dos recursos públicos. Ao investir na reforma de um espaço público importante, o município de Bom Lugar assegura o uso eficiente dos recursos disponíveis, direcionando-os para uma área de grande impacto social.
- 7.7 Por fim, a reforma da Praça na Rua Manoel Severo é uma ação estratégica e necessária para assegurar a qualidade de vida, a dignidade e o desenvolvimento sustentável do município de Bom Lugar. A iniciativa reforça o compromisso da administração municipal com a melhoria das condições de convivência e com a promoção do bem-estar de toda a população.

8. PERÍODO DE EXECUÇÃO

- 8.1 Conforme Cronograma Físico-Financeiro: 02 meses

9. FAMÍLIAS BENEFICIADAS COM A OBRA

- 9.1 Para a execução do projeto de reforma da Praça localizada na Rua Manoel Severo, no município de Bom Lugar - MA, foi estimado um orçamento total de R\$ 99.996,68 (noventa e nove mil, novecentos e noventa e seis reais e sessenta e oito centavos). Este investimento é fundamental para alcançar os objetivos de proporcionar um espaço público digno e acessível a toda a comunidade.
- 9.2 Com a conclusão da reforma, toda a população de Bom Lugar será diretamente beneficiada. A revitalização da Praça proporcionará um local seguro e agradável para a prática de atividades recreativas, culturais e sociais, melhorando a qualidade de vida dos cidadãos.
- 9.3 As melhorias na infraestrutura da Praça permitirão que a população desfrute de um ambiente planejado, com áreas verdes, mobiliário urbano adequado e infraestrutura acessível. A entrega desse espaço revitalizado representa uma mudança significativa na experiência de lazer e convivência, promovendo a estabilidade social e o fortalecimento dos laços comunitários.
- 9.4 Além dos benefícios diretos para os cidadãos que frequentarão a Praça, a reforma terá um impacto positivo em toda a comunidade. A valorização do espaço público



impulsiona o desenvolvimento urbano, melhora a segurança do local e incentiva a prática de atividades ao ar livre. Isso pode, ainda, favorecer o comércio local e atrair novos investimentos para o município.

- 9.5 Com a realização deste projeto de revitalização, espera-se proporcionar um ambiente mais digno, seguro e funcional para toda a população de Bom Lugar - MA. O investimento realizado não só atenderá às necessidades imediatas da comunidade, mas também contribuirá para o desenvolvimento sustentável do município, garantindo um futuro mais próspero para todos os seus habitantes.

10. PARÂMETROS E SOLUÇÕES TÉCNICAS ADOTADOS E CARACTERÍSTICAS DA OBRA

- 10.1 Os parâmetros adotados para a reforma da Praça localizada na Rua Manoel Severo, no município de Bom Lugar - MA, visam assegurar que o espaço público seja durável, seguro e confortável para toda a comunidade. A seguir, estão descritas as principais características técnicas que compõem o padrão de revitalização deste espaço:
- a) **Serviços Preliminares:** A obra começará com a instalação da placa de obra e a elaboração da Anotação de Responsabilidade Técnica (ART), conforme exigido pelas normativas vigentes, garantindo a regularidade do projeto.
 - b) **Demolições e Retiradas:** Será realizada a demolição do piso existente para a implantação do gramado, além da remoção do revestimento da base que sustenta a imagem do Cristo, permitindo a execução de novos acabamentos e melhorias.
 - c) **Pisos:** O novo piso será composto por grama, com o reassentamento dos bloquetes existentes e a construção de rampas de acessibilidade, assegurando um acesso adequado para todos os usuários da praça.
 - d) **Pergolados:** Será executada a construção de um pergolado hexagonal em madeira, conforme projeto, proporcionando um espaço de sombra e conforto aos visitantes.
 - e) **Iluminação:** A implantação de postes para iluminação da praça e balizadores para as árvores garantirá segurança e conforto durante o uso noturno do espaço.
 - f) **Revestimentos:** O revestimento em pastilhas será aplicado na base que sustenta a imagem do Cristo, conferindo durabilidade e estética ao local.
 - g) **Mobiliário:** Serão instalados caneiros com bancos, além de bancos de concreto e madeira, proporcionando locais adequados para descanso e convivência da comunidade.
 - h) **Arborização:** A implantação de arbustos será realizada para embelezar o espaço, melhorar a qualidade do ar e proporcionar sombra.
 - i) **Pinturas de Piso:** A pintura sobre os pisos existentes será realizada para garantir um acabamento adequado e melhorar a estética do local.
- 10.2 A adoção dessas etapas e soluções técnicas assegurará que a Praça atenda às necessidades da comunidade, oferecendo um espaço público seguro, acessível e agradável. A escolha dos materiais e técnicas de revitalização visa não apenas a durabilidade do espaço, mas também a eficiência no uso dos recursos públicos.
- 10.3 Os parâmetros adotados refletem o compromisso com a qualidade e a sustentabilidade da obra realizada, alinhando-se às diretrizes do Programa Habitacional "Minha Casa Chegou". Com a aplicação desses critérios, busca-se garantir que a nova praça seja um espaço de convivência saudável e digno para a população de Bom Lugar - MA.
- 10.4 As soluções técnicas adotadas neste projeto têm como objetivo proporcionar um espaço público revitalizado e funcional, contribuindo para o desenvolvimento social e urbano do município e promovendo a melhoria das condições de vida de seus habitantes.



11. REQUISITOS GERAIS

11.1 Generalidades

- 11.1.1 A não observação deste memorial juntamente com as especificações técnicas acarretará a emissão de um Relatório de Não Conformidade (RNC), que deverá ser sanado o mais rápido possível.
- 11.1.2 Deverá ter uma cópia deste memorial no canteiro de obras, bem como a rubrica nas páginas que abrangerem serviços que estão sendo executados.
- 11.1.3 Utilizar ferramentas apropriadas na execução de cada tipo de trabalho.
- 11.1.4 ART/RRT e Laudos: Devem conter a descrição sumária das atividades executadas, com coordenadas em GPS do ponto de captação, profundidade do poço, volume e altura do reservatório, potência da bomba e tipo de acionamento.

11.2 Normas Aplicáveis

- 11.2.1 As normas técnicas e regulamentadoras referenciadas devem ser consideradas na sua última revisão e apresentadas nas seções referentes a cada sistema e/ou disciplina constantes neste documento.
- 11.2.2 Os serviços a serem executados devem obedecer rigorosamente:
 - a) Devem-se observar as Normas Regulamentadoras de Segurança e Saúde no Trabalho – MTE que forem aplicáveis a cada caso.
 - b) As normas da ABNT – Associação Brasileira de Normas Técnicas – aplicáveis;
 - c) Prescrições e Recomendações dos fabricantes;
 - d) Normas internacionais consagradas, na ausência de normais da ABNT.

11.3 Visita Técnica

- 11.3.1 A contratada deverá apresentar declaração formal e expressa de que conhece o local da obra e as peculiaridades inerentes à natureza dos trabalhos a serem realizados.
- 11.3.2 Não será aceita nenhuma justificativa ou alegação por parte da CONTRATADA o desconhecimento dos locais dos serviços, ou das dificuldades a eles inerentes, com o intuito de eximir-se de responsabilidades.
- 11.3.3 A localização onde deverá ocorrer as atividades estão no escopo deste projeto básico.
- 11.3.4 Eventuais dúvidas quanto à localização para realização da visita técnica deverão ser consultadas junto à CONTRATANTE.

11.4 Relatório Diário de Obra

- 11.4.1 Caberá à CONTRATADA o fornecimento e manutenção de "Diário de Obras" (RDO) devidamente numerado e rubricado pela FISCALIZAÇÃO e pela CONTRATADA diariamente, que permanecerá disponível para escrituração no local da obra e terá as seguintes características:
 - a) O RDO será único, com páginas numeradas, em 3 (três) vias, sendo a primeira da CONTRATANTE e a segunda da CONTRATADA e a terceira deverá ficar no local da obra integrando o Livro de Ordem;



ESTADO DO MARANHÃO
PREFEITURA MUNICIPAL DE BOM LUGAR
Rua Manoel Severo, s/n, Centro Administrativo
C.N.P.J.: 01.611.400/0001-04



- b) Todas as folhas dos Diários de Obras deverão ser assinadas pelo RESPONSÁVEL TÉCNICO da CONTRATADA, no máximo, um dia após a referida data de entrada de dados.
- c) O RDO deverá, a qualquer tempo, permitir a reconstituição dos fatos relevantes ocorridos na obra e que tenham influenciado de alguma forma seu andamento ou execução, contendo, no mínimo, os seguintes campos: nome da contratada, nome do contratante, número de contrato, data, prazo contratual, prazo decorrido, prazo restante, condições do tempo, máquinas e equipamentos, número e categoria de empregados, campo de ocorrências da CONTRATADA, campo de observações da FISCALIZAÇÃO, campo para assinaturas do CONTRATADO e da FISCALIZAÇÃO.
- d) A ART/RRT do responsável pela execução do serviço deverá ser a capa do Livro de Ordem, os RDO's deveram ser seu corpo e, no fim, deverá ser a anexada a baixa na ART/RRT.

11.4.2 Serão obrigatoriamente registrados no "Diário de Obras", pela CONTRATADA:

- a) Serviços executados;
- b) Falhas nos serviços próprios ou de terceiros não sujeitos à sua ingerência;
- c) Consultas à FISCALIZAÇÃO;
- d) Datas de conclusão de etapas caracterizadas, de acordo com o cronograma aprovado;
- e) Acidentes ocorridos no decurso dos trabalhos;
- f) Respostas às interpelações da FISCALIZAÇÃO;
- g) Eventual escassez de material que resulte em dificuldade para a obra ou serviço;
- h) Outros fatos que, a juízo da CONTRATADA, devem ser objeto de registro.

11.4.3 Caberá à CONTRATADA o fornecimento e manutenção de "Relatório Fotográfico de Medição" (RFM) devidamente numerado e rubricado pela FISCALIZAÇÃO e pela CONTRATADA a cada medição, que permanecerá disponível para escrituração no local da obra e terá as seguintes características:

- a) Duas fotografias por página em tamanho aproximado de 10 cm x 15 cm;
- b) Fotografias coloridas e datadas;
- c) A legenda deverá indicar a descrição serviço de acordo com o item da planilha orçamentária sintética.
- d) A capa deverá ser uma foto única da Placa de Obra para cada relatório, juntamente com os dizeres "Relatório Fotográfico de Medição" e demais dados da obra.

11.4.4 Os Relatórios Diários de Obras e o Relatório Fotográfico de Medição são documentos anexos da Planilha de Medição.

11.5 Segurança, Higiene e Medicina do Trabalho

11.5.1 Fica estabelecido que seja de responsabilidade da CONTRATADA:

- a) Cumprir e fazer cumprir as disposições legais e regulamentares sobre segurança e medicina do trabalho;



ESTADO DO MARANHÃO
PREFEITURA MUNICIPAL DE BOM LUGAR
Rua Manoel Severo, s/n, Centro Administrativo
C.N.P.J.: 01.611.400/0001-04



- b) Esclarecer o conteúdo e cientificar, formalmente, os empregados quanto à obrigatoriedade de cumprimento das normas regulamentadoras sobre segurança, higiene e medicina do trabalho.
- 11.5.2 A CONTRATADA é obrigada a fornecer aos empregados gratuitamente equipamentos de proteção individual e coletivos adequado ao risco envolvido e em perfeito estado de conservação e funcionamento.
- 11.5.3 A observância em todos os locais de trabalho das obrigações básicas atrás relacionadas, com referência à segurança, higiene e medicina do trabalho, não desobriga a CONTRATADA do cumprimento de outras disposições relativas ao mesmo assunto, incluídas em Código de Obras e/ou regulamentos sanitários da Administração Pública em que se situe o estabelecimento, bem como daquelas oriundas de convenções coletivas de trabalhos.
- 11.5.4 Na execução dos trabalhos, deverá haver plena proteção contra risco de acidente com o pessoal da CONTRATADA, do CONTRATANTE e com terceiros, independentemente da transferência daquele risco para Companhias Seguradoras ou Institutos Seguradores.
- 11.5.5 A CONTRATADA será responsabilizada por danos pessoais ou materiais havidos em consequência de erros, falhas ou negligências, por ação ou omissão no cumprimento dos regulamentos e determinações relativas à segurança em geral.
- 11.6 Canteiro de Obras**
- 11.6.1 O canteiro de obras deverá respeitar todas as determinações constantes da NR18.
- 11.6.2 A Contratada será responsável, entre outras, até o final da obra, pela conservação das condições visuais, higiênicas e de segurança do canteiro.
- 11.6.3 A CONTRATADA deverá manter no canteiro:
- a) 01 (uma) via do Edital do Objeto;
 - b) 01 (uma) cópia completa dos projetos;
 - c) 01 (uma) cópia do contrato;
 - d) 01 (uma) cópia do Livro de Ordem;
 - e) O cronograma físico-financeiro onde se possam visualizar facilmente as programações e as posições atualizadas dos serviços.
- 11.6.4 A Contratada obriga-se a manter e apresentar, sempre que requisitado pela FISCALIZAÇÃO, o quadro atualizado de todo o pessoal que esteja intervindo na obra.
- 11.6.5 A CONTRATADA fica obrigada a fornecer e obrigar o uso, por seus empregados ou subcontratados, de uniformes e identidade funcional (crachá) com fotografia, nome do empregado, cargo, nome da empresa ou subcontratada, caso houver especialidade também deve ser acrescentado ao crachá, devendo ser visível na altura do peito.
- 11.6.6 Correrão exclusivamente por conta da CONTRATADA todas as despesas com relação à implantação, manutenção e administração do seu canteiro de obras.
- 11.6.7 A CONTRATANTE, em hipótese alguma, responderá por eventuais danos ou perdas de materiais e equipamentos da CONTRATADA que venham a ocorrer.
- 11.6.8 Todas as instalações provisórias deverão ser desmontadas e retiradas do local, ao término da obra, quando convier a FISCALIZAÇÃO.
- 11.6.9 Ressalta-se aqui a importância do uso do EPI's e EPC's, além da uniformização dos colaboradores com identificação da CONTRATADA.



11.7 Materiais a Empregar

- 11.7.1 A não ser quando especificado em contrário, os materiais a empregar serão novos, e obedecerão às prescrições das Normas da ABNT (Associação Brasileira de Normas Técnicas).
- 11.7.2 É expressamente vedado o uso de material improvisado em substituição ao especificado, assim como não será tolerado adaptar peças, seja por corte ou outro processo, a fim de usá-las em substituição a peças recomendadas e de dimensões adequadas.
- 11.7.3 A FISCALIZAÇÃO examinará todos os materiais recebidos no canteiro da obra, bem como suas notas fiscais, antes de sua utilização e poderá impugnar o emprego daqueles que, a seu juízo, forem julgados inadequados. Neste caso, em presença do responsável pela obra, serão retiradas amostras, para a realização de ensaios de características da qualidade dos materiais.
- 11.7.4 A CONTRATADA retirará do canteiro da obra todos os materiais rejeitados.
- 11.7.5 A não observância das especificações deste projeto levará a emissão de uma RNC (Relatório de Não Conformidade), que sempre que apresentado deverá ser sanado o mais rápido possível, a fim de evitar atrasos nas medições.

11.8 Transporte e Armazenamento de Materiais e Equipamentos

- 11.8.1 Todos os materiais e equipamentos utilizados na execução dos serviços deverão ser transportados, manuseados e armazenados com o maior cuidado possível, evitando-se choques, pancadas ou quedas.
- 11.8.2 Os materiais e equipamentos sujeitos a danos por ação da luz, calor, umidade ou chuva, deverão ser guardados em ambientes adequados à sua proteção, até o momento de sua utilização.
- 11.8.3 O transporte horizontal e vertical de todos os materiais e equipamentos, do local de armazenagem do Canteiro até os locais de montagem no campo, serão de responsabilidade da CONTRATADA. Para tanto, a CONTRATADA deverá prover todos os veículos, equipamentos, dispositivos e pessoal, necessários à tarefa.
- 11.8.4 Os veículos, equipamentos e dispositivos providos pela CONTRATADA devem estar em bom estado de conservação e funcionamento.

11.9 Normas Ambientais

- 11.9.1 A contratada deverá cumprir os procedimentos de proteção ambiental, responsabilizando-se pelos danos causados ao meio ambiente e ao patrimônio histórico e cultural, nos termos da legislação pertinente, independentemente do detalhamento e/ou da especificação do projeto.
- 11.9.2 A contratada responderá pelos crimes ambientais que praticar nos termos da legislação vigente.
- 11.9.3 A contratada deverá observar, sempre que houver, os procedimentos estabelecidos nos estudos apresentados para o licenciamento, bem como as condicionantes estabelecidas pelos órgãos de Proteção Ambiental, nas esferas Federal, Estadual e Municipal, quando couber.



ESTADO DO MARANHÃO
PREFEITURA MUNICIPAL DE BOM LUGAR
Rua Manoel Severo, s/n, Centro Administrativo
C.N.P.J.: 01.611.400/0001-04



- 11.9.4 Os prejuízos causados por embargos pelo órgão ou entidade de controle ambiental, devido a danos decorrentes da execução dos serviços, serão de responsabilidade da contratada, bem como os autos de infração lavrados que gerarem pagamentos de multas.
- 11.9.5 As licenças ambientais existentes para a obra não dispensam nem substituem a obtenção, pela contratada, de certidões ou outras licenças, de qualquer natureza, exigidas pela legislação federal, estadual ou municipal no decorrer do contrato.

12. DISPOSIÇÕES FINAIS

- 12.1 Caberá à CONTRATADA a admissão de todo pessoal necessário ao bom desempenho dos serviços contratados, correndo por sua conta todos os encargos necessários e demais exigências das leis trabalhistas, previdenciárias, fiscais e outras de qualquer natureza.
- 12.2 Só deverão ser admitidos aos serviços os candidatos que se apresentem munidos de seus documentos.
- 12.3 Só poderão ser mantidos em serviços os empregados que demonstrem capacidade para executá-los adequadamente.
- 12.4 Os funcionários admitidos pela CONTRATADA deverão ser atenciosos e educados no tratamento dado ao munícipe, bem como cuidadosos com o bem público e com a população servida.
- 12.5 A FISCALIZAÇÃO, terá o direito de exigir a dispensa, a qual deverá ocorrer no prazo máximo de 48 (quarenta e oito) horas, de todo empregado cuja conduta seja, comprovadamente, prejudicial ao bom andamento dos serviços.
- 12.6 Se a dispensa der origem à ação judicial, a CONTRATANTE não terá, em nenhum caso, qualquer responsabilidade.
- 12.7 Durante a execução dos serviços é terminantemente vedado ao pessoal da CONTRATADA, a execução de outras atividades que não às relacionados com o objeto do CONTRATO.
- 12.8 Qualquer modificação nos serviços aqui propostos, somente poderá ser efetuada com a anuência da FISCALIZAÇÃO e da CONTRATANTE.
- 12.9 A LICITANTE deverá compatibilizar os valores do BDI para a realidade da empresa, visto os valores aqui adotados serem valores parametrizados com o acórdão 2.622/2013 do TCU. Devendo esta consideração ser respeitada, bem com a observância da Desoneração da Folha de Pagamento, caso opte por esse regime de tributação.
- 12.10 Para os encargos sociais, devido a adoção de diferentes bases, caberá a LICITANTE a compatibilização dos encargos sociais e valores da mão de obra conforme a realidade da empresa, em conformidade com as determinações federais, estaduais, municipais e de convenções coletivas de trabalho, bem como adoção das parcelas as quais está sujeito ao recolhimento conforme o regime tributário da empresa.

Bom Lugar/ MA, 23 de setembro de 2024

Hayla Rocha dos Santos
Arquiteta e Urbanista - CAU A2980495



ESTADO DO MARANHÃO
PREFEITURA MUNICIPAL DE BOM LUGAR
Rua Manoel Severo, s/n, Centro Administrativo
C.N.P.J.: 01.611.400/0001-04



ESPECIFICAÇÕES TÉCNICAS

**REFORMA DA PRAÇA LOCALIZADA NA RUA MANOEL
SEVERO, MUNICÍPIO DE BOM LUGAR / MA.**

Bom Lugar / MA

2024

	ESPECIFICAÇÕES			
	OBRA:	REFORMA DA PRAÇA LOCALIZADA NA RUA MANOEL SEVERO, MUNICÍPIO DE BOM LUGAR / MA.	DATA : 23/09/2024	L.S. Hora: 112,68%
	LOCAL:	PRAÇA DA RUA MANOEL SEVERO, CENTRO, BOM LUGAR / MA. CEP 65.704-000	BDI : 20,70%	L.S. Mês: 69,90%
	RRT:	14779004	FONTE	VERSÃO
		ORSE	2024/06	
		SINAPI	2024/08 SEM DESONERAÇÃO	
		CPU	PRÓPRIA	

1. SERVIÇOS PRELIMINARES

1.1. 103689 FORNECIMENTO E INSTALAÇÃO DE PLACA DE OBRA COM CHAPA GALVANIZADA E ESTRUTURA DE MADEIRA. AF_03/2022_PS (M2)

A) PROCEDIMENTOS

- 1) FABRICAÇÃO DE MOLDURA DE MADEIRA COMPOSTA POR SARRAFOS EM TODO PERÍMETRO DA PLACA, INCLUINDO UM SARRAFO FIXADO NO MEIO DELA, A FIM DE SE OBTER MAIOR RIGIDEZ DO CONJUNTO;
- 2) POSTERIORMENTE ESTE QUADRO DE MADEIRA É TRATADO COM PINTURA IMUNIZANTE PARA MADEIRA, E PREGADO NA PLACA COM PREGOS;
- 3) EM SEGUIDA, A PLACA É FIXADA NA ESTRUTURA SUPORTE DA OBRA COM PREGOS.

B) CRITÉRIOS DE MEDIÇÃO

ÁREA DA PLACA DE OBRA, EM METROS QUADRADOS, A SER EFETIVAMENTE INSTALADA.

1.2. AML001 EMISSÃO DE A.R.T. DE EXECUÇÃO DE OBRAS/SERVIÇOS COM VALOR ACIMA DE R\$ 15.000,00 (2024) (UN)

A) PROCEDIMENTO.

- 1) A CONTRATADA DEVERÁ PROCEDER A EMISSÃO DE 01 (UMA) ART – ANOTAÇÃO DE RESPONSABILIDADE TÉCNICA, PARA A EXECUÇÃO DOS SERVIÇOS, DEVIDAMENTE PREENCHIDA PELO RESPONSÁVEL TÉCNICO DETENTOR DOS ATESTADOS DE CAPACIDADE TÉCNICA APRESENTADOS EM CERTAME OU, SE APÓS ASSINATURA DO CONTRATO, POR OUTRO COM IGUAL OU MAIOR EXPERIÊNCIA DEVIDAMENTE COMPROVADA POR NOVOS ATESTADOS DE CAPACIDADE TÉCNICA E APROVADOS PELA FISCALIZAÇÃO.
- 2) A OBRA SÓ DEVERÁ INICIAR APÓS A EMISSÃO DA ART DE EXECUÇÃO, CONFORME RESOLUÇÕES DO CONFEA.

B) CRITÉRIO DE MEDIÇÃO.

- 1) APRESENTAÇÃO DA ART DE EXECUÇÃO DEVIDAMENTE PREENCHIDA PARA A FISCALIZAÇÃO.

2. DEMOLIÇÕES E RETIRADAS

2.1. 104789 DEMOLIÇÃO DE PISO DE CONCRETO SIMPLES, DE FORMA MANUAL, SEM REAPROVEITAMENTO. AF_09/2023 (M3)

A) PROCEDIMENTOS

- 1) DELIMITAR E SINALIZAR A ÁREA DE TRABALHO PARA ASSEGURAR A SEGURANÇA DOS TRABALHADORES E PROTEGER AS ÁREAS ADJACENTES CONTRA DANOS E SUJEIRA.
- 2) UTILIZAR MARRETAS, PICARETAS E OUTRAS FERRAMENTAS MANUAIS ADEQUADAS PARA QUEBRAR E REMOVER O PISO DE CONCRETO DE FORMA CONTROLADA, INICIANDO DE UM PONTO DE CONTROLE E AVANÇANDO SISTEMATICAMENTE.
- 3) GARANTIR O USO DE EQUIPAMENTOS DE PROTEÇÃO INDIVIDUAL (EPIS) ADEQUADOS, COMO CAPACETES, ÓCULOS DE PROTEÇÃO, LUVAS, BOTAS E MÁSCARAS CONTRA POEIRA, DURANTE TODO O PROCESSO DE DEMOLIÇÃO.
- 4) RECOLHER E REMOVER TODOS OS RESÍDUOS E ENTULHOS GERADOS PELA DEMOLIÇÃO, TRANSPORTANDO-OS PARA O LOCAL DE DESCARTE AUTORIZADO, SEGUINDO AS NORMAS AMBIENTAIS VIGENTES, E LIMPAR O LOCAL DA OBRA, DEIXANDO-O PRONTO PARA A PRÓXIMA ETAPA DE TRABALHO.

B) CRITÉRIO DE MEDIÇÃO

- 1) VOLUME DE PISO EFETIVAMENTE DEMOLIDO, MEDIDA EM METROS CÚBICOS (M³), E APROVADA PELA FISCALIZAÇÃO.

2.2. 97633 DEMOLIÇÃO DE REVESTIMENTO CERÂMICO, DE FORMA MANUAL, SEM REAPROVEITAMENTO.

	ESPECIFICAÇÕES			
	OBRA:	REFORMA DA PRAÇA LOCALIZADA NA RUA MANOEL SEVERO, MUNICÍPIO DE BOM LUGAR / MA.	DATA : 23/09/2024	L.S. Hora: 112,68%
	LOCAL:	PRAÇA DA RUA MANOEL SEVERO, CENTRO, BOM LUGAR / MA. CEP 65.704-000	BDI : 20,70%	L.S. Mês: 69,90%
	RRT:	14779004	FONTE	VERSÃO
		ORSE	2024/06	
		SINAPI	2024/08 SEM DESONERAÇÃO	
		CPU	PRÓPRIA	

AF_09/2023 (M2)

A) PROCEDIMENTOS

- 1) CHECAR SE OS EPC NECESSÁRIOS ESTÃO INSTALADOS.
- 2) USAR OS EPI EXIGIDOS PARA A ATIVIDADE.
- 3) REMOVER O REVESTIMENTO CERÂMICO COM AUXÍLIO DE MARRETA E TALHADEIRA.

B) CRITÉRIO DE MEDIÇÃO

- 1) ÁREA GEOMÉTRICA DE REVESTIMENTO CERÂMICO DEMOLIDOS, DEVIDAMENTE APROVADO PELA FISCALIZAÇÃO

3. PISOS

3.1. 103946 PLANTIO DE GRAMA ESMERALDA OU SÃO CARLOS OU CURITIBANA, EM PLACAS. AF_07/2024 (M2)

A) PROCEDIMENTOS

- 1) COM O SOLO PREVIAMENTE PREPARADO, ESPALHAM-SE AS PLACAS DE GRAMA PELO TERRENO;
- 2) OS PLANTIOS DEVEM SER FEITOS COM AS PLACAS DE GRAMA ALINHADAS.

B) CRITÉRIOS DE MEDIÇÃO

- 1) ÁREA GEOMÉTRICA DE GRAMA PLANTADA, APROVADO PELA FISCALIZAÇÃO.

3.2. 101857 REASSENTAMENTO DE BLOCOS SEXTAVADO PARA PISO INTERTRAVADO, ESPESSURA DE 6 CM, EM CALÇADA, COM REAPROVEITAMENTO DOS BLOCOS SEXTAVADOS - INCLUSO RETIRADA E COLOCAÇÃO DO MATERIAL. AF_12/2020 (M2)

A) PROCEDIMENTOS.

- 1) O ARRANCAMENTO DEVE SER EXECUTADO COM AUXÍLIO DE ALAVANCA DE DEMAIS FERRAMENTAS APROPRIADAS;
- 2) OS BLOCOS INTERTRAVADOS ARRANCADOS DEVERÃO SER LIMPOS E DEVIDAMENTE ARMAZENADOS ATÉ O TÉRMINO DO SERVIÇO;
- 3) APÓS OS SERVIÇOS FINALIZADOS (REATERRO, RECOMPOSIÇÃO DE BASE E OU SUB-BASE, NÃO CONTEMPLADOS NESTA COMPOSIÇÃO) REALIZA-SE O COLCHÃO DE AREIA POR MEIO DO LANÇAMENTO E ESPALHAMENTO DE UMA CAMADA SOLTA E UNIFORME DE AREIA OU PÓ DE PEDRA, NIVELANDO O MATERIAL DA CAMADA;
- 4) TERMINADO O COLCHÃO DE AREIA, INICIA-SE A CAMADA DE REVESTIMENTO, QUE É FORMADA PELAS SEGUINTE ATIVIDADES:
- 5) REASSENTAMENTO MANUAL DOS BLOCOS INTERTRAVADOS;
- 6) REJUNTAMENTO FEITO COM PÓ DE PEDRA, QUE É ESPALHADO SOBRE A ÁREA DO PAVIMENTO E VARRIDO, PARA O PREENCHIMENTO DAS JUNTAS ENTRE OS BLOCOS INTERTRAVADOS, E REMOÇÃO DOS EXCESSOS;
- 7) COMPRESSÃO DA ÁREA DO PAVIMENTO COM O EMPREGO DA PLACA VIBRATÓRIA;
- 8) APÓS A COMPRESSÃO, É REALIZADO UM NOVO LANÇAMENTO DE PÓ DE PEDRA E REMOÇÃO DOS EXCESSOS.

B) CRITÉRIO DE MEDIÇÃO.

- 1) ÁREA TOTAL DA VIA/ESTACIONAMENTO COM BLOCO SEXTAVADO, DEVIDAMENTE EXECUTADO E APROVADO PELA FISCALIZAÇÃO.

3.3. 105004 RAMPA DE ACESSIBILIDADE EM CONCRETO MOLDADO IN LOCO, EM CALÇADA NOVA COM LARGURA MENOR À 3,00 M, FCK 25MPA, COM PISO PODOTÁTIL. AF_03/2024 (M2)

A) PROCEDIMENTOS

- 1) MONTAGEM DO GABARITO;
- 2) LIMPEZA DA BASE;

	ESPECIFICAÇÕES			
	OBRA:	REFORMA DA PRAÇA LOCALIZADA NA RUA MANOEL SEVERO, MUNICÍPIO DE BOM LUGAR / MA.	DATA : 23/09/2024	L.S. Hora: 112,68%
	LOCAL:	PRAÇA DA RUA MANOEL SEVERO, CENTRO, BOM LUGAR / MA. CEP 65.704-000	BDI : 20,70%	L.S. Mês: 69,90%
	RRT:	14779004	FONTE	VERSÃO
		ORSE	2024/06	
		SINAPI	2024/08 SEM DESONERAÇÃO	
		CPU	PROPRIA	

- 3) POSICIONAMENTO DO GABARITO;
- 4) EXECUÇÃO DA CAMADA DE BRITA;
- 5) PREPARAÇÃO, LANÇAMENTO, ESPALHAMENTO E DESEMPENO DO CONCRETO;
- 6) REMOÇÃO DAS ESTACAS DE POSICIONAMENTO DO GABARITO;
- 7) INSTALAÇÃO DO PISO PODOTÁTIL.

B) CRITÉRIOS DE MEDIÇÃO

- 1) ÁREA GEOMÉTRICA, EM METROS QUADRADOS, DE RAMPA CONSTRUÍDA.

4. PERGOLADOS

4.1. 105095 PILAR DE MADEIRA ROLIÇA, EUCALIPTO OU EQUIVALENTE DA REGIÃO, FIXADO COM VERGALHÃO, DIÂMETRO DE 16 A 20 CM, APOIO ARTICULADO, COMPRIMENTO DE 3 M. AF_03/2024 (M)

A) PROCEDIMENTOS

- 1) TRANSPORTAR O PILAR PARA O LOCAL DE INSTALAÇÃO;
- 2) FURAR A BASE DO PILAR PARA O ENCAIXÁ-LO NA BASE;
- 3) IÇAR O PILAR;
- 4) ENCAIXAR O PILAR NA BASE;
- 5) FIXAR O PILAR;
- 6) VERIFICAR O PRUMO;
- 7) REALIZAR O ACABAMENTO DO PILAR PARA AJUSTÁ-LO AO SEU COMPRIMENTO FINAL.

B) CRITÉRIO DE MEDIÇÃO

- 1) COMPRIMENTO DO PILAR DE MADEIRA, EM METROS, EFETIVAMENTE EXECUTADO.

4.2. 105081 VIGA DE MADEIRA SERRADA, MAÇARANDUBA OU EQUIVALENTE DA REGIÃO, APARELHADA, SEÇÃO RETANGULAR 6 X 16 CM. AF_03/2024 (M)

A) PROCEDIMENTOS

- 1) TRANSPORTAR A VIGA PARA O LOCAL DE INSTALAÇÃO;
- 2) REALIZAR O ENTALHE NO PILAR DE MADEIRA ONDE SERÁ FEITA A INSTALAÇÃO DA VIGA;
- 3) IÇAR A VIGA;
- 4) ENCAIXAR A VIGA NO PILAR;
- 5) FIXAR A VIGA NO PILAR.

B) CRITÉRIO DE MEDIÇÃO

- 1) COMPRIMENTO DA VIGA DE MADEIRA, EM METROS, EFETIVAMENTE EXECUTADO.

4.3. 105080 VIGA DE MADEIRA SERRADA, MAÇARANDUBA OU EQUIVALENTE DA REGIÃO, APARELHADA, SEÇÃO RETANGULAR 6 X 12 CM. AF_03/2024 (M)

A) PROCEDIMENTOS

- 1) TRANSPORTAR A VIGA (TERÇA) PARA O LOCAL DE INSTALAÇÃO;
- 2) REALIZAR O ENTALHE NA VIGA DE MADEIRA TRANSVERSAL ONDE SERÁ FEITA A INSTALAÇÃO DA VIGA;
- 3) IÇAR A VIGA;
- 4) ENCAIXAR A VIGA (TERÇA) NO ENTALHE DA VIGA TRANSVERSAL;
- 5) FIXAR A VIGA (TERÇA) NA VIGA TRANSVERSAL.

B) CRITÉRIO DE MEDIÇÃO

- 1) COMPRIMENTO DA VIGA (TERÇA) DE MADEIRA, EM METROS, EFETIVAMENTE EXECUTADO.

5. ILUMINAÇÃO



ESPECIFICAÇÕES

OBRA:	REFORMA DA PRAÇA LOCALIZADA NA RUA MANOEL SEVERO, MUNICÍPIO DE BOM LUGAR / MA.	DATA : 23/09/2024	L.S. Hora: 112,68%
LOCAL:	PRAÇA DA RUA MANOEL SEVERO, CENTRO, BOM LUGAR / MA. CEP 65.704-000	BDI : 20,70%	L.S. Mês: 69,90%
RRT:	14779004		
		FONTE	VERSÃO
		ORSE	2024/06
		SINAPI	2024/08 SEM DESONERAÇÃO
		CPU	PRÓPRIA

5.1. AML002 BALIZADOR DE EMBUTIR NO SOLO EM LED 5W BIVOLT 3000K (UN)

A) PROCEDIMENTOS

- 1) LOCAÇÃO DA BASE DO EQUIPAMENTO;
- 2) ESCAVAÇÃO DA VALA;
- 3) EXECUÇÃO DO LASTRO DE BRITA;
- 4) CHUMBAMENTO DA BASE DO EQUIPAMENTO NA VALA;
- 5) POSICIONAMENTO DO EQUIPAMENTO SOBRE A BASE;
- 6) REATERRO DA BASE DO EQUIPAMENTO.

B) CRITÉRIOS DE MEDIÇÃO

- 1) QUANTIDADE DE EQUIPAMENTO EFETIVAMENTE INSTALADO.

5.2. AML003 POSTE DECORATIVO COM 04 PÉTALAS, EM AÇO GALVANIZADO COM DIFUSOR EM VIDRO TRANSPARENTE TEMPERADO, COM 3M/4M, INCLUSIVE LUMINÁRIAS DE LED 200W 300K. (UN)

A) PROCEDIMENTOS

- 1) INICIA-SE COM A PASSAGEM DE CABO DE COBRE DENTRO DO POSTE PARA POSTERIOR ATERRAMENTO;
- 2) COM A CAIXA DE ELÉTRICA JÁ INSTALADA NO PISO, EXECUTAM-SE OS FUROS;
- 3) PROSSEGUE-SE COM A COLOCAÇÃO MANUAL DO POSTE NO LOCAL DEFINIDO;
- 4) EM SEGUIDA, FIXA-SE O POSTE À CAIXA ATRAVÉS DE CHUMBADORES;
- 5) INSTALAM-SE AS LUMINÁRIAS EM LED.

B) CRITÉRIOS DE MEDIÇÃO

- 1) QUANTIDADE DE POSTES COM QUATRO LUMINÁRIAS A SER INSTALADO.

5.3. 97886 CAIXA ENTERRADA ELÉTRICA RETANGULAR, EM ALVENARIA COM TIJOLOS CERÂMICOS MACIÇOS, FUNDO COM BRITA, DIMENSÕES INTERNAS: 0,3X0,3X0,3 M. AF_12/2020 (UN)

A) PROCEDIMENTOS

- 1) APÓS A EXECUÇÃO DA ESCAVAÇÃO E, SE NECESSÁRIO, DA CONTENÇÃO DA CAVA, DEVE-SE PREPARAR O FUNDO COM UMA CAMADA DE BRITA;
- 2) EM SEGUIDA, SOBRE A CAMADA DE BRITA, OS TIJOLOS DEVEM SER ASSENTADOS UTILIZANDO ARGAMASSA APLICADA COM COLHER DE PEDREIRO, OBSERVANDO O CORRETO POSICIONAMENTO DOS TUBOS DE ENTRADA E SAÍDA;
- 3) COM A ALVENARIA DA CAIXA FINALIZADA, PROCEDER AO REVESTIMENTO INTERNO DAS PAREDES COM CHAPISCO E REBOCO, E EXTERNAMENTE APENAS COM CHAPISCO;
- 4) PARA CONCLUIR, INSTALAR A TAMPA PRÉ-MOLDADA SOBRE A CAIXA.

B) CRITÉRIO DE MEDIÇÃO

- 1) A MEDIÇÃO SERÁ REALIZADA PELA QUANTIDADE DE CAIXAS EFETIVAMENTE CONSTRUÍDAS.

5.4. 97667 ELETRODUTO FLEXÍVEL CORRUGADO, PEAD, DN 50 (1 1/2"), PARA REDE ENTERRADA DE DISTRIBUIÇÃO DE ENERGIA ELÉTRICA - FORNECIMENTO E INSTALAÇÃO. AF_12/2021 (M)

A) PROCEDIMENTOS

- 1) MEDIR O COMPRIMENTO DO TRECHO DA INSTALAÇÃO;
- 2) CORTAR O COMPRIMENTO NECESSÁRIO DO ELETRODUTO DA BOBINA;
- 3) INSTALAR O ELETRODUTO NO LOCAL PREVIAMENTE DEFINIDO;
- 4) DEIXAR AS EXTREMIDADES DO ELETRODUTO LIVRES PARA FUTURA CONEXÃO.

B) CRITÉRIOS DE MEDIÇÃO

- 1) MEDIÇÃO DO COMPRIMENTO DO ELETRODUTO PEAD, EM METROS, CONFORME EXECUÇÃO EFETIVA.

5.5. 91928 CABO DE COBRE FLEXÍVEL ISOLADO, 4 MM², ANTI-CHAMA 450/750 V, PARA CIRCUITOS TERMINAIS - FORNECIMENTO E INSTALAÇÃO. AF_03/2023 (M)

	ESPECIFICAÇÕES			
	OBRA:	REFORMA DA PRAÇA LOCALIZADA NA RUA MANOEL SEVERO, MUNICÍPIO DE BOM LUGAR / MA.	DATA : 23/09/2024	L.S. Hora: 112,68%
	LOCAL:	PRAÇA DA RUA MANOEL SEVERO, CENTRO, BOM LUGAR / MA. CEP 65.704-000	BDI : 20,70%	L.S. Mês: 69,90%
	RRT:	14779004	FONTE	VERSÃO
		ORSE	2024/06	
		SINAPI	2024/08 SEM DESONERAÇÃO	
		CPU	PRÓPRIA	

A) PROCEDIMENTOS

- 1) UMA VEZ QUE O ELETRODUTO ESTEJA INSTALADO NA LOCALIZAÇÃO ESPECIFICADA, COMEÇA-SE A PASSAGEM DOS CABOS;
- 2) REALIZA-SE A EMENDA DAS EXTREMIDADES DOS CABOS UTILIZANDO FITA ISOLANTE; PARA DISTÂNCIAS MAIORES, É ACONSELHÁVEL O USO DE FITA GUIA;
- 3) COM OS CABOS DEVIDAMENTE UNIDOS, SEJA POR FITA ISOLANTE OU GUIA, PROCEDE-SE COM A INSERÇÃO ATRAVÉS DOS ELETRODUTOS ATÉ ALCANÇAR A EXTREMIDADE OPOSTA;
- 4) APÓS OS CABOS SEREM PASSADOS DE UM PONTO AO OUTRO, MANTÊM-SE SEGMENTOS DE CABO EXPOSTOS NOS PONTOS ELÉTRICOS PARA SIMPLIFICAR CONEXÕES FUTURAS.

B) CRITÉRIO DE MEDIÇÃO

- 1) MEDIÇÃO DOS COMPRIMENTOS DOS CABOS DE COBRE, COM SEÇÃO TRANSVERSAL DE 4 MM², QUE FORAM PASSADOS PELOS ELETRODUTOS INSTALADOS DESDE O(S) QUADRO(S) DE DISTRIBUIÇÃO ATÉ OS CIRCUITOS TERMINAIS, SOB A APROVAÇÃO DA FISCALIZAÇÃO.

6. REVESTIMENTOS

6.1. 104616 REVESTIMENTO CERÂMICO PARA PAREDES INTERNAS COM PLACAS TIPO PASTILHA DE DIMENSÕES 2,5 X 2,5 CM (PLACAS DE 30 X 30 CM) CM APLICADAS NA ALTURA INTEIRA DAS PAREDES. AF_02/2023 (M2)

A) PROCEDIMENTOS

- 1) APLICAR E ESTENDER A ARGAMASSA DE ASSENTAMENTO SOBRE A BASE TOTALMENTE LIMPA, SECA E CURADA, UTILIZANDO O LADO LISO DA DESEMPENADEIRA PARA FORMAR UMA CAMADA UNIFORME DE 3 MM A 4 MM SOBRE A ÁREA, DE MANEIRA A FACILITAR A COLOCAÇÃO DAS PLACAS DE PASTILHA, RESPEITANDO O TEMPO DE ABERTURA, CONFORME AS CONDIÇÕES ATMOSFÉRICAS E O TIPO DE ARGAMASSA UTILIZADA.
- 2) UTILIZAR O LADO DENTEADO DA DESEMPENADEIRA COM UM ÂNGULO DE APROXIMADAMENTE 60 GRAUS EM RELAÇÃO À SUPERFÍCIE DO SUBSTRATO, FORMANDO CORDÕES E SULCOS ADEQUADOS PARA A ADERÊNCIA DAS PASTILHAS.
- 3) APLICAR UMA CAMADA DE ARGAMASSA COLANTE COM ESPESSURA DE 1 MM A 2 MM NO DORSO DAS PLACAS DE PASTILHA, USANDO O LADO LISO DA DESEMPENADEIRA PARA GARANTIR UMA APLICAÇÃO UNIFORME.
- 4) ASSENTAR CADA PLACA DE PASTILHA, COMPRIMINDO MANUALMENTE OU UTILIZANDO PEQUENOS IMPACTOS COM UM MARTELO DE BORRACHA, ASSEGURANDO O NIVELAMENTO E ALINHAMENTO CORRETOS.
- 5) APÓS O ASSENTAMENTO, LIMPAR A ÁREA COM UM PANO UMEDECIDO PARA REMOVER OS RESÍDUOS DE ARGAMASSA E MANTER A SUPERFÍCIE LIVRE DE SUJEIRAS.

B) CRITÉRIOS DE MEDIÇÃO

- 1) ÁREA DE REVESTIMENTO CERÂMICO EFETIVAMENTE EXECUTADO, CONSIDERANDO A SUPERFÍCIE COBERTA E EM CONFORMIDADE COM OS PROCEDIMENTOS ESPECIFICADOS.

7. MOBILIÁRIO

7.1. AML004 CANTEIRO HEXAGONAL EM CONCRETO, COM CORRIMÃO E BANCOS EM MADEIRA, CONFORME PROJETO. (UN)

A) PROCEDIMENTOS

- 1) EXECUTAR A MARCAÇÃO DO LOCAL CONFORME AS DIMENSÕES DO PROJETO;
- 2) PREPARAR O TERRENO PARA RECEBER A FUNDAÇÃO DO CANTEIRO, REALIZANDO A ESCAVAÇÃO NECESSÁRIA, CONSIDERANDO AS ESPECIFICAÇÕES DE PROFUNDIDADE E LARGURA, E COMPACTANDO O SOLO PARA ASSEGURAR ESTABILIDADE;
- 3) MONTAR A FORMA PARA A CONCRETAGEM DA BASE DO CANTEIRO;



ESPECIFICAÇÕES			
OBRA:	REFORMA DA PRAÇA LOCALIZADA NA RUA MANOEL SEVERO, MUNICÍPIO DE BOM LUGAR / MA.	DATA : 23/09/2024	L.S. Hora: 112,68%
LOCAL:	PRAÇA DA RUA MANOEL SEVERO, CENTRO, BOM LUGAR / MA. CEP 65.704-000	BDI : 20,70%	L.S. Mês: 69,90%
RRT:	14779004	FONTE	VERSÃO
		ORSE	2024/06
		SINAPI	2024/08 SEM DESONERAÇÃO
		CPU	PRÓPRIA

- 4) CONCRETAR A BASE HEXAGONAL DO CANTEIRO, UTILIZANDO CONCRETO DE ACORDO COM A RESISTÊNCIA ESPECIFICADA EM PROJETO. AGUARDAR O TEMPO DE CURA RECOMENDADO;
- 5) INSTALAR O CORRIMÃO EM MADEIRA AO REDOR DO PERÍMETRO DO CANTEIRO, FIXANDO-O ADEQUADAMENTE NA ESTRUTURA DE CONCRETO E GARANTINDO SUA ESTABILIDADE E SEGURANÇA CONFORME AS NORMAS APLICÁVEIS;
- 6) FIXAR OS BANCOS DE MADEIRA AO REDOR DO CANTEIRO UTILIZANDO MÃOS FRANCESAS METÁLICAS;
- 7) APÓS A FINALIZAÇÃO DA MONTAGEM, REALIZAR A LIMPEZA DA ÁREA E DOS ELEMENTOS INSTALADOS, REMOVENDO RESÍDUOS DE MATERIAIS E GARANTINDO UM ACABAMENTO LIMPO E ADEQUADO.

B) CRITÉRIOS DE MEDIÇÃO

- 1) QUANTIDADE DE CANTEIRO EFETIVAMENTE EXECUTADA, CONSIDERANDO A BASE EM CONCRETO, CORRIMÃO E BANCOS DE MADEIRA INSTALADOS DE ACORDO COM AS ESPECIFICAÇÕES DO PROJETO.

7.2. AML005 MESA DE CONCRETO POLIDO DN = 95 CM COM 5 CM DE ESPESSURA, COM TABULEIRO EM PASTILHA CERÂMICA, BASE EM PILAR DE CONCRETO DN = 150 MM, BANCOS EM PILAR DE CONCRETO TUBO DE CONCRETO DN 150 MM, ASSENTO EM CONCRETO 30X30X4 CM, CONCRETO FCK = 25 MPA. (UN)

A) PROCEDIMENTOS

- 1) FABRICAÇÃO OU AQUISIÇÃO DOS MATERIAIS PRÉ-MOLDADOS;
- 2) LOCAÇÃO DA BASE DO MOBILIÁRIO EM CONCRETO PRÉ-FABRICADO;
- 3) ESCAVAÇÃO DA VALA;
- 4) EXECUÇÃO DO LASTRO DE BRITA;
- 5) CHUMBAMENTO DA BASE DO MOBILIÁRIO NA VALA;
- 6) POSICIONAMENTO DO MOBILIÁRIO SOBRE A BASE;
- 7) REATERRO DA BASE DO MOBILIÁRIO.

B) CRITÉRIOS DE MEDIÇÃO

- 1) MOBILIÁRIO EFETIVAMENTE INSTALADO, CONFORME ESPECIFICAÇÕES DO PROJETO E PROCEDIMENTOS ESTABELECIDOS.

7.3. AML006 CONJUNTO COM 06 LIXEIRAS EM FIBRA DE VIDRO, COM CAPACIDADE 50L CADA, COM TAMPA VAI E VEM. (UN)

A) PROCEDIMENTOS

- 1) LOCAÇÃO DA BASE DO EQUIPAMENTO;
- 2) ESCAVAÇÃO DA VALA;
- 3) EXECUÇÃO DO LASTRO DE BRITA;
- 4) CHUMBAMENTO DA BASE DO EQUIPAMENTO NA VALA;
- 5) POSICIONAMENTO DO EQUIPAMENTO SOBRE A BASE;
- 6) REATERRO DA BASE DO EQUIPAMENTO.

B) CRITÉRIOS DE MEDIÇÃO

- 1) EQUIPAMENTO EFETIVAMENTE INSTALADO, CONFORME ESPECIFICAÇÕES DO PROJETO E PROCEDIMENTOS ESTABELECIDOS.

7.4. AML009 CANTEIRO CIRCULAR EM CONCRETO, COM BANCOS EM CONCRETO, CONFORME PROJETO. (UN)

A) PROCEDIMENTOS

- 1) EXECUTAR A MARCAÇÃO DO LOCAL CONFORME AS DIMENSÕES DO PROJETO;
- 2) PREPARAR O TERRENO PARA RECEBER A FUNDAÇÃO DO CANTEIRO, REALIZANDO A ESCAVAÇÃO NECESSÁRIA, CONSIDERANDO AS ESPECIFICAÇÕES DE PROFUNDIDADE E LARGURA, E COMPACTANDO O SOLO PARA ASSEGURAR ESTABILIDADE;

	ESPECIFICAÇÕES			
	OBRA:	REFORMA DA PRAÇA LOCALIZADA NA RUA MANOEL SEVERO, MUNICÍPIO DE BOM LUGAR / MA.	DATA : 23/09/2024	L.S. Hora: 112,68%
	LOCAL:	PRAÇA DA RUA MANOEL SEVERO, CENTRO, BOM LUGAR / MA. CEP 65.704-000	BDI : 20,70%	L.S. Mês: 69,90%
	RRT:	14779004	FONTE	VERSÃO
		ORSE	2024/06	
		SINAPI	2024/08 SEM DESONERAÇÃO	
		CPU	PRÓPRIA	

- 3) MONTAR A FORMA PARA A CONCRETAGEM DA BASE DO CANTEIRO;
- 4) CONCRETAR A BASE CIRCULAR DO CANTEIRO, UTILIZANDO CONCRETO DE ACORDO COM A RESISTÊNCIA ESPECIFICADA EM PROJETO. AGUARDAR O TEMPO DE CURA RECOMENDADO;
- 5) APÓS A FINALIZAÇÃO DA MONTAGEM, REALIZAR A LIMPEZA DA ÁREA E DOS ELEMENTOS INSTALADOS, REMOVENDO RESÍDUOS DE MATERIAIS E GARANTINDO UM ACABAMENTO LIMPO E ADEQUADO.

B) CRITÉRIOS DE MEDIÇÃO

- 1) QUANTIDADE DE CANTEIRO EFETIVAMENTE EXECUTADA, CONSIDERANDO A BASE EM CONCRETO, INSTALADOS DE ACORDO COM AS ESPECIFICAÇÕES DO PROJETO.

7.5. AML010 BANCO SEMICIRCULAR EM CONCRETO, CONFORME PROJETO. (UN)

A) PROCEDIMENTOS

- 1) REALIZAR A DEMARCAÇÃO DO LOCAL DE ACORDO COM AS DIMENSÕES ESTABELECIDAS NO PROJETO, ATENTANDO-SE AOS FUROS PARA A PASSAGEM DOS PILARES DO PERGOLADO;
- 2) PREPARAR O SOLO PARA A FUNDAÇÃO DO BANCO, EFETUANDO A ESCAVAÇÃO CONFORME AS MEDIDAS DE PROFUNDIDADE E LARGURA ESPECIFICADAS, E COMPACTAR O TERRENO PARA GARANTIR ESTABILIDADE;
- 3) CONSTRUIR A FÔRMA PARA A CONCRETAGEM DA BASE DO BANCO;
- 4) EFETUAR A CONCRETAGEM DA BASE DO BANCO, UTILIZANDO UM CONCRETO QUE ATENDA À RESISTÊNCIA DETERMINADA PELO PROJETO. ESPERAR O PERÍODO DE CURA INDICADO;
- 5) CONCLUIR A MONTAGEM COM A LIMPEZA DO LOCAL E DOS ELEMENTOS INSTALADOS, ELIMINANDO DETRITOS DE MATERIAIS E ASSEGURANDO UM ACABAMENTO LIMPO E APROPRIADO.

B) CRITÉRIOS DE MEDIÇÃO

- 1) A MEDIÇÃO SERÁ BASEADA NA QUANTIDADE DE BANCOS CONCRETADOS EFETIVAMENTE, CONFORME A BASE ESTABELECIDA EM PROJETO E SEGUINDO AS ESPECIFICAÇÕES TÉCNICAS.

8. ARBORIZAÇÃO

8.1. AML007 PLANTA - HIBISCO VERMELHO (HIBISCUS ROSA-SINENSIS), FORNECIMENTO E PLANTIO. (UN)

A) PROCEDIMENTOS

- 1) REALIZA-SE A ESCAVAÇÃO MANUAL EM SOLO PREVIAMENTE PREPARADO;
- 2) A ÁRVORE ORNAMENTAL É ENTÃO CUIDADOSAMENTE POSICIONADA NA CAVIDADE;
- 3) PROCEDE-SE AO REATERRO DA CAVIDADE UTILIZANDO O SOLO LOCAL;

B) CRITÉRIOS DE MEDIÇÃO

- 1) ÁRVORE ORNAMENTAL COMO EFETIVAMENTE PLANTADA QUANDO ESTIVER DE ACORDO COM AS ESPECIFICAÇÕES DO PROJETO E OS PROCEDIMENTOS PREVIAMENTE DEFINIDOS.

8.2. AML008 PLANTA - PRIMAVERA (BOUGAINVILLEA SPECTABILIS), FORNECIMENTO E PLANTIO. (UN)

A) PROCEDIMENTOS

- 1) REALIZA-SE A ESCAVAÇÃO MANUAL EM SOLO PREVIAMENTE PREPARADO;
- 2) A ÁRVORE ORNAMENTAL É ENTÃO CUIDADOSAMENTE POSICIONADA NA CAVIDADE;
- 3) PROCEDE-SE AO REATERRO DA CAVIDADE UTILIZANDO O SOLO LOCAL;
- 4) OS GALHOS SÃO DISPOSTOS SOBRE O PERGOLADO DE FORMA A OFERECER SOMBRA E ESTÉTICA AO LOCAL.

B) CRITÉRIOS DE MEDIÇÃO

	ESPECIFICAÇÕES										
	OBRA:	REFORMA DA PRAÇA LOCALIZADA NA RUA MANOEL SEVERO, MUNICÍPIO DE BOM LUGAR / MA.	DATA : 23/09/2024	L.S. Hora: 112,68%							
	LOCAL:	PRAÇA DA RUA MANOEL SEVERO, CENTRO, BOM LUGAR / MA. CEP 65.704-000	BDI : 20,70%	L.S. Mês: 69,90%							
RRT:	14779004	<table border="1"> <thead> <tr> <th>FORNE</th> <th>VERSÃO</th> </tr> </thead> <tbody> <tr> <td>ORSE</td> <td>2024/06</td> </tr> <tr> <td>SINAPI</td> <td>2024/08 SEM DESONERAÇÃO</td> </tr> <tr> <td>CPU</td> <td>PRÓPRIA</td> </tr> </tbody> </table>		FORNE	VERSÃO	ORSE	2024/06	SINAPI	2024/08 SEM DESONERAÇÃO	CPU	PRÓPRIA
FORNE	VERSÃO										
ORSE	2024/06										
SINAPI	2024/08 SEM DESONERAÇÃO										
CPU	PRÓPRIA										

1) ÁRVORE ORNAMENTAL COMO EFETIVAMENTE PLANTADA QUANDO ESTIVER DE ACORDO COM AS ESPECIFICAÇÕES DO PROJETO E OS PROCEDIMENTOS PREVIAMENTE DEFINIDOS.

8.3. 98511 PLANTIO DE ÁRVORE ORNAMENTAL COM ALTURA DE MUDA MAIOR QUE 2,00 M E MENOR OU IGUAL A 4,00 M . AF_07/2024 (UN)

A) PROCEDIMENTOS

- 1) COM O SOLO PREVIAMENTE PREPARADO, FAZ-SE A ESCAVAÇÃO MANUAL;
- 2) EM SEGUIDA, A ÁRVORE ORNAMENTAL É POSICIONADA NO FURO;
- 3) É FEITO O REATERRO DO FURO COM O SOLO LOCAL.

B) CRITÉRIOS DE MEDIÇÃO

1) ÁRVORE ORNAMENTAL EFETIVAMENTE PLANTADA, CONFORME ESPECIFICAÇÕES DO PROJETO E PROCEDIMENTOS ESTABELECIDOS.

9. PINTURAS

PINTURAS

9.1. 102492 PINTURA DE PISO COM TINTA ACRÍLICA, APLICAÇÃO MANUAL, 3 DEMÃOS, INCLUSO FUNDO PREPARADOR. AF_05/2021 (M2)

A) PROCEDIMENTOS.

- 1) CERTIFICAR-SE QUE O PISO CIMENTADO FOI EXECUTADO HÁ PELO MENOS 28 DIAS;
- 2) ANTES DE INICIAR A PINTURA CERTIFICAR-SE QUE O PISO ESTEJA, LIMPO, SECO, SEM POEIRA, GORDURA, GRAXA, SABÃO OU BOLOR;
- 3) DELIMITAR A ÁREA DE PINTURA COM FITA CREPE, APLICANDO-A EM TODO O PERÍMETRO;
- 4) DILUIR FUNDO PREPARADOR COM ÁGUA, 10% DO VOLUME;
- 5) APLICAR UMA DEMÃO DE FUNDO PREPARADOR COM TRINCHA OU ROLO DE LÃ;
- 6) DILUIR TINTA ACRÍLICA COM ÁGUA, 10% DO VOLUME;
- 7) APLICAR 1ª DEMÃO DA TINTA ACRÍLICA DILUÍDA COM ROLO DE LÃ (ESPERAR DE 1 A 4 HORAS APÓS APLICAÇÃO DO FUNDO PREPARADOR);
- 8) FAZER RETOQUES E CANTOS COM TRINCHA;
- 9) APLICAR 2ª DEMÃO DE TINTA ACRÍLICA SEM NENHUMA DILUIÇÃO COM ROLO DE LÃ (ESPERAR 4 HORAS APÓS APLICAÇÃO DA 1ª DEMÃO);
- 10) APLICAR A 2ª DEMÃO DE TINTA A 90° DA 1ª DEMÃO (APLICAÇÃO CRUZADA);
- 11) APLICAR 3ª DEMÃO DE TINTA ACRÍLICA SEM NENHUMA DILUIÇÃO COM ROLO DE LÃ (ESPERAR 4 HORAS APÓS APLICAÇÃO DA 2ª DEMÃO);
- 12) APLICAR A 3ª DEMÃO DE TINTA A 90° DA 2ª DEMÃO (APLICAÇÃO CRUZADA);
- 13) REMOVER FITAS APÓS SECAGEM.

B) CRITÉRIO DE MEDIÇÃO.

1) ÁREA REAL DE APLICAÇÃO DA TINTA, DEVIDAMENTE EXECUTADA E COM APROVAÇÃO DA FISCALIZAÇÃO.

9.2. 102223 PINTURA VERNIZ (INCOLOR) ALQUÍDICO EM MADEIRA, USO INTERNO E EXTERNO, 3 DEMÃOS. AF_01/2021 (M2)

A) PROCEDIMENTOS

- 1) DILUIR O PRODUTO;
- 2) COM A SUPERFÍCIE JÁ PREPARADA (FUNDO E LIXAMENTO), APLICAR O VERNIZ COM USO DE TRINCHA OU ROLO;
- 3) APÓS AGUARDAR O TEMPO DE SECAGEM ESTABELECIDO PELO FABRICANTE, APLICAR A SEGUNDA DEMÃO;
- 4) APÓS A SECAGEM DA SEGUNDA DEMÃO, APLICAR A TERCEIRA DEMÃO.

B) CRITÉRIOS DE MEDIÇÃO



ESPECIFICAÇÕES

OBRA:	REFORMA DA PRAÇA LOCALIZADA NA RUA MANOEL SEVERO, MUNICÍPIO DE BOM LUGAR / MA.	DATA : 23/09/2024	L.S. Hora: 112,68%
LOCAL:	PRAÇA DA RUA MANOEL SEVERO, CENTRO, BOM LUGAR / MA. CEP 65.704-000	BDI : 20,70%	L.S. Mês: 69,90%
RRT:	14779004	FONTE	VERSÃO
		ORSE	2024/06
		SINAPI	2024/08 SEM DESONERAÇÃO
		CPU	PRÓPRIA

1) EXECUÇÃO DE 03 CAMADAS DE VERNIZ EFETIVAMENTE APLICADAS, CONFORME ESPECIFICAÇÕES DO PROJETO E PROCEDIMENTOS ESTABELECIDOS.

Hayla Rocha dos Santos
Arquiteta e Urbanista - CAU A2980495



ESTADO DO MARANHÃO
PREFEITURA MUNICIPAL DE BOM LUGAR
Rua Manoel Severo, s/n, Centro Administrativo
C.N.P.J.: 01.611.400/0001-04



PLANILHAS ORÇAMENTÁRIAS

**REFORMA DA PRAÇA LOCALIZADA NA RUA MANOEL
SEVERO, MUNICÍPIO DE BOM LUGAR / MA.**

Bom Lugar / MA

2024



RESUMO DO ORÇAMENTO

OBRA:	REFORMA DA PRAÇA LOCALIZADA NA RUA MANOEL SEVERO, MUNICÍPIO DE BOM LUGAR / MA.	DATA : 23/09/2024	L.S. Hora: 112,68%
LOCAL:	PRAÇA DA RUA MANOEL SEVERO, CENTRO, BOM LUGAR / MA. CEP 65.704-000	BDI : 20,70%	L.S. Mês: 69,90%
RRT:	14779004	FONTE	VERSÃO
		ORSE	2024/06
		SINAPI	2024/08 SEM DESONERAÇÃO
		CPU	PRÓPRIA

CÓDIGO	DESCRIÇÃO	PREÇO TOTAL	%
1	SERVIÇOS PRELIMINARES	R\$ 1.956,27	1,96%
2	DEMOLIÇÕES E RETIRADAS	R\$ 2.498,27	2,50%
3	PISOS	R\$ 11.286,83	11,29%
4	PERGOLADOS	R\$ 11.978,49	11,98%
5	ILUMINAÇÃO	R\$ 13.228,99	13,23%
6	REVESTIMENTOS	R\$ 4.095,30	4,10%
7	MOBILIÁRIO	R\$ 38.996,80	39,00%
8	ARBORIZAÇÃO	R\$ 1.389,47	1,39%
9	PINTURAS	R\$ 14.566,26	14,57%

VALOR BDI TOTAL: R\$ 17.144,19 100,00%

VALOR ORÇAMENTO: R\$ 82.852,49

VALOR TOTAL: R\$ 99.996,68

NOVENTA E NOVE MIL NOVECENTOS E NOVENTA E SEIS REAIS E SESENTA E OITO CENTAVOS

Hayla Rocha dos Santos
Arquiteta e Urbanista - CAU A2980495



PLANILHA ORÇAMENTÁRIA

OBRA:	REFORMA DA PRAÇA LOCALIZADA NA RUA MANOEL SEVERO, MUNICÍPIO DE BOM LUGAR / MA.	DATA : 23/09/2024	FONTE	VERSÃO
LOCAL:	PRAÇA DA RUA MANOEL SEVERO, CENTRO, BOM LUGAR / MA. CEP 65.704-000	BDI : 20,70%	ORSE	2024/06
RRT:	14779004	L.S. Hora: 112,68%	SINAPI	2024/08 SEM DESONERAÇÃO
		L.S. Mês: 69,90%	CPU	PRÓPRIA

ITEM	CÓDIGO	DESCRIÇÃO	FONTE	UNIDADE	QTD	VALOR UNITÁRIO R\$		PREÇO TOTAL R\$	PESO (%)
						SEM BDI	COM BDI		
1	SERVIÇOS PRELIMINARES							R\$ 1.956,27	1,96%
1.1	103689	FORNECIMENTO E INSTALAÇÃO DE PLACA DE OBRA COM CHAPA GALVANIZADA E ESTRUTURA DE MADEIRA. AF_03/2022_PS	SINAPI	M2	2,88	R\$ 467,96	R\$ 564,82	R\$ 1.626,68	1,63%
1.2	AML001	EMISSÃO DE A.R.T. DE EXECUÇÃO DE OBRAS/SERVIÇOS COM VALOR ACIMA DE R\$ 15.000,00 (2024)	CPU	UN	1,00	R\$ 273,07	R\$ 329,59	R\$ 329,59	0,33%
2	DEMOLIÇÕES E RETIRADAS							R\$ 2.498,27	2,50%
2.1	104789	DEMOLIÇÃO DE PISO DE CONCRETO SIMPLES, DE FORMA MANUAL, SEM REAPROVEITAMENTO. AF_09/2023	SINAPI	M3	8,35	R\$ 218,09	R\$ 263,23	R\$ 2.197,97	2,20%
2.2	97633	DEMOLIÇÃO DE REVESTIMENTO CERÂMICO, DE FORMA MANUAL, SEM REAPROVEITAMENTO. AF_09/2023	SINAPI	M2	10,00	R\$ 24,88	R\$ 30,03	R\$ 300,30	0,30%
3	PISOS							R\$ 11.286,83	11,29%
3.1	103946	PLANTIO DE GRAMA ESMERALDA OU SÃO CARLOS OU CURITIBANA, EM PLACAS. AF_07/2024	SINAPI	M2	167,00	R\$ 21,92	R\$ 26,45	R\$ 4.417,15	4,42%
3.2	101857	REASSENTAMENTO DE BLOCOS SEXTAVADO PARA PISO INTERTRAVADO, ESPESSURA DE 6 CM, EM CALÇADA, COM REAPROVEITAMENTO DOS BLOCOS SEXTAVADOS - INCLUSIVE RETIRADA E COLOCAÇÃO DO MATERIAL. AF_12/2020	SINAPI	M2	133,00	R\$ 36,99	R\$ 44,64	R\$ 5.937,12	5,94%
3.3	105004	RAMPA DE ACESSIBILIDADE EM CONCRETO MOLDADO IN LOCO, EM CALÇADA NOVA COM LARGURA MENOR À 3,00 M, FCK 25MPA, COM PISO PODOTÁTIL. AF_03/2024	SINAPI	M2	6,12	R\$ 126,25	R\$ 152,38	R\$ 932,56	0,93%
4	PERGOLADOS							R\$ 11.978,49	11,98%
4.1	105095	PILAR DE MADEIRA ROLIÇA, EUCALIPTO OU EQUIVALENTE DA REGIÃO, FIXADO COM VERGALHÃO, DIÂMETRO DE 16 A 20 CM, APOIO ARTICULADO, COMPRIMENTO DE 3 M. AF_03/2024	SINAPI	M	23,28	R\$ 87,33	R\$ 105,40	R\$ 2.453,71	2,45%
4.2	105081	VIGA DE MADEIRA SERRADA, MAÇARANDUBA OU EQUIVALENTE DA REGIÃO, APARELHADA, SEÇÃO RETANGULAR 6 X 16 CM. AF_03/2024	SINAPI	M	20,96	R\$ 75,52	R\$ 91,15	R\$ 1.910,50	1,91%
4.3	105080	VIGA DE MADEIRA SERRADA, MAÇARANDUBA OU EQUIVALENTE DA REGIÃO, APARELHADA, SEÇÃO RETANGULAR 6 X 12 CM. AF_03/2024	SINAPI	M	96,80	R\$ 65,17	R\$ 78,66	R\$ 7.614,28	7,61%
5	ILUMINAÇÃO							R\$ 13.228,99	13,23%
5.1	AML002	BALIZADOR DE EMBUTIR NO SOLO EM LED 5W BIVOLT 3000K	CPU	UN	4,00	R\$ 223,21	R\$ 269,41	R\$ 1.077,64	1,08%
5.2	AML003	POSTE DECORATIVO COM 04 PÉTALAS, EM AÇO GALVANIZADO COM DIFUSOR EM VIDRO TRANSPARENTE TEMPERADO, COM 3M/4M, INCLUSIVE LUMINÁRIAS DE LED 200W 300K.	CPU	UN	2,00	R\$ 4.372,02	R\$ 5.277,02	R\$ 10.554,04	10,55%
5.3	97886	CAIXA ENTERRADA ELÉTRICA RETANGULAR, EM ALVENARIA COM TIJOLOS CERÂMICOS MACIÇOS, FUNDO COM BRITA, DIMENSÕES INTERNAS: 0,3X0,3X0,3 M. AF_12/2020	SINAPI	UN	2,00	R\$ 177,86	R\$ 214,67	R\$ 429,34	0,43%
5.4	97667	ELETRODUTO FLEXÍVEL CORRUGADO, PEAD, DN 50 (1 1/2"), PARA REDE ENTERRADA DE DISTRIBUIÇÃO DE ENERGIA ELÉTRICA - FORNECIMENTO E INSTALAÇÃO. AF_12/2021	SINAPI	M	35,86	R\$ 9,32	R\$ 11,24	R\$ 403,06	0,40%



PLANILHA ORÇAMENTÁRIA

OBRAS:	REFORMA DA PRAÇA LOCALIZADA NA RUA MANOEL SEVERO, MUNICIPIO DE BOM LUGAR / MA.	DATA : 23/09/2024	FONTE	VERSÃO
LOCAL:	PRAÇA DA RUA MANOEL SEVERO, CENTRO, BOM LUGAR / MA. CEP 65.704-000	BDI : 20,70%	ORSE	2024/06
RRT:	14779004	L.S. Hora: 112,68%	SINAPI	2024/08 SEM DESONERAÇÃO
		L.S. Mês: 69,90%	CPU	PROPRIA

ITEM	CÓDIGO	DESCRIÇÃO	FONTE	UNIDADE	QTD	VALOR UNITÁRIO R\$		PREÇO TOTAL R\$	PESO (%)
						SEM BDI	COM BDI		
5.5	91928	CABO DE COBRE FLEXÍVEL ISOLADO, 4 MM², ANTI-CHAMA 450/750 V, PARA CIRCUITOS TERMINAIS - FORNECIMENTO E INSTALAÇÃO. AF_03/2023	SINAPI	M	87,72	R\$ 7,23	R\$ 8,72	R\$ 764,91	0,76%
6	REVESTIMENTOS							R\$ 4.095,30	4,10%
6.1	104616	REVESTIMENTO CERÂMICO PARA PAREDES INTERNAS COM PLACAS TIPO PASTILHA DE DIMENSÕES 2,5 X 2,5 CM (PLACAS DE 30 X 30 CM) CM APLICADAS NA ALTURA INTEIRA DAS PAREDES. AF_02/2023	SINAPI	M2	10,00	R\$ 339,30	R\$ 409,53	R\$ 4.095,30	4,10%
7	MOBILIÁRIO							R\$ 38.996,80	39,00%
7.1	AML004	CANTEIRO HEXAGONAL EM CONCRETO, COM CORRIMÃO E BANCOS EM MADEIRA, CONFORME PROJETO.	CPU	UN	3,00	R\$ 7.377,12	R\$ 8.904,18	R\$ 26.712,54	26,71%
7.2	AML005	MESA DE CONCRETO POLIDO DN = 95 CM COM 5 CM DE ESPESSURA, COM TABULEIRO EM PASTILHA CERÂMICA, BASE EM PILAR DE CONCRETO DN = 150 MM, BANCOS EM PILAR DE CONCRETO TUBO DE CONCRETO DN 150 MM, ASSENTO EM CONCRETO 30X30X4 CM, CONCRETO FCK = 25 MPA.	CPU	UN	4,00	R\$ 729,33	R\$ 880,30	R\$ 3.521,20	3,52%
7.3	AML006	CONJUNTO COM 06 LIXEIRAS EM FIBRA DE VIDRO, COM CAPACIDADE 50L CADA, COM TAMPA VAI E VEM.	CPU	UN	1,00	R\$ 1.019,46	R\$ 1.230,48	R\$ 1.230,48	1,23%
7.4	AML009	CANTEIRO CIRCULAR EM CONCRETO, COM BANCOS EM CONCRETO, CONFORME PROJETO.	CPU	UN	1,00	R\$ 1.608,72	R\$ 1.941,72	R\$ 1.941,72	1,94%
7.5	AML010	BANCO SEMICIRCULAR EM CONCRETO, CONFORME PROJETO.	CPU	UN	2,00	R\$ 2.316,02	R\$ 2.795,43	R\$ 5.590,86	5,59%
8	ARBORIZAÇÃO							R\$ 1.389,47	1,39%
8.1	AML007	PLANTA - HIBISCO VERMELHO (HIBISCUS ROSA-SINENSIS), FORNECIMENTO E PLANTIO.	CPU	UN	24,00	R\$ 28,72	R\$ 34,66	R\$ 831,84	0,83%
8.2	AML008	PLANTA - PRIMAVERA (BOUGAINVILLEA SPECTABILIS), FORNECIMENTO E PLANTIO.	CPU	UN	4,00	R\$ 41,40	R\$ 49,96	R\$ 199,84	0,20%
8.3	98511	PLANTIO DE ÁRVORE ORNAMENTAL COM ALTURA DE MUDA MAIOR QUE 2,00 M E MENOR OU IGUAL A 4,00 M . AF_07/2024	SINAPI	UN	1,00	R\$ 296,43	R\$ 357,79	R\$ 357,79	0,36%
9	PINTURAS							R\$ 14.566,26	14,57%
9.1	102492	PINTURA DE PISO COM TINTA ACRÍLICA, APLICAÇÃO MANUAL, 3 DEMÃOS, INCLUSO FUNDO PREPARADOR. AF_05/2021	SINAPI	M2	304,00	R\$ 29,06	R\$ 35,07	R\$ 10.661,28	10,66%
9.2	102223	PINTURA VERNIZ (INCOLOR) ALQUÍDICO EM MADEIRA, USO INTERNO E EXTERNO, 3 DEMÃOS. AF_01/2021	SINAPI	M2	95,29	R\$ 33,96	R\$ 40,98	R\$ 3.904,98	3,91%

VALOR BDI TOTAL: R\$ 17.144,19

VALOR ORÇAMENTO: R\$ 82.852,49

VALOR TOTAL: R\$ 99.996,68

NOVENTA E NOVE MIL NOVECENTOS E NOVENTA E SEIS REAIS E SESSENTA E OITO CENTAVOS

Hayla Rocha dos Santos
Arquiteta e Urbanista - CAU A2980495



MEMÓRIAS DE CÁLCULO

OBRA:	REFORMA DA PRAÇA LOCALIZADA NA RUA MANOEL SEVERO, MUNICÍPIO DE BOM LUGAR / MA.	DATA : 23/09/2024	L.S. Hora: 112,68%
LOCAL:	PRAÇA DA RUA MANOEL SEVERO, CENTRO, BOM LUGAR / MA. CEP 65.704-000	BDI : 20,70%	L.S. Mês: 69,90%
RRT:	14779004	FONTE	VERSÃO
		ORSE	2024/06
		SINAPI	2024/08 SEM DESONERAÇÃO
		CPU	PRÓPRIA

1.1. 103689 FORNECIMENTO E INSTALAÇÃO DE PLACA DE OBRA COM CHAPA GALVANIZADA E ESTRUTURA DE MADEIRA. AF_03/2022_PS (M2)

		Altura	Largura	QTD
Área de Placa	Altura*Largura	1,200	2,400	2,88
				2,88

1.2. AML001 EMISSÃO DE A.R.T. DE EXECUÇÃO DE OBRAS/SERVIÇOS COM VALOR ACIMA DE R\$ 15.000,00 (2024) (UN)

			QTD
Quantidade	1	1,000	1,00
			1,00

2.1. 104789 DEMOLIÇÃO DE PISO DE CONCRETO SIMPLES, DE FORMA MANUAL, SEM REAPROVEITAMENTO. AF_09/2023 (M3)

		Área	Espessura	QTD
Volume Total de Concreto (Área de Grama a Implantar)	Área*Espessura	167,000	0,050	8,35
				8,35

2.2. 97633 DEMOLIÇÃO DE REVESTIMENTO CERÂMICO, DE FORMA MANUAL, SEM REAPROVEITAMENTO. AF_09/2023 (M2)

		Área	QTD
Área de Plastilhas a Implantar	Área	10,000	10,00
			10,00

3.1. 103946 PLANTIO DE GRAMA ESMERALDA OU SÃO CARLOS OU CURITIBANA, EM PLACAS. AF_07/2024 (M2)

			QTD
Área	167	167,000	167,00
			167,00

3.2. 101857 REASSENTAMENTO DE BLOCOS SEXTAVADO PARA PISO INTERTRAVADO, ESPESSURA DE 6 CM, EM CALÇADA, COM REAPROVEITAMENTO DOS BLOCOS SEXTAVADOS - INCLUSIVE RETIRADA E COLOCAÇÃO DO MATERIAL. AF_12/2020 (M2)

			QTD
Área Total	133	133,000	133,00
			133,00

3.3. 105004 RAMPA DE ACESSIBILIDADE EM CONCRETO MOLDADO IN LOCO, EM CALÇADA NOVA COM LARGURA MENOR À 3,00 M, FCK 25MPA, COM PISO PODOTÁTIL. AF_03/2024 (M2)

		Área	Quantidade	QTD
Área Total	Quantidade*Área	2,040	3,000	6,12
				6,12

4.1. 105095 PILAR DE MADEIRA ROLIÇA, EUCALIPTO OU EQUIVALENTE DA REGIÃO, FIXADO COM VERGALHÃO, DIÂMETRO DE 16 A 20 CM, APOIO ARTICULADO, COMPRIMENTO DE 3 M. AF_03/2024 (M)

		Altura	Quantidade	QTD
Comprimento Total	Altura*Quantidade	2,910	8,000	23,28
				23,28

4.2. 105081 VIGA DE MADEIRA SERRADA, MAÇARANDUBA OU EQUIVALENTE DA REGIÃO, APARELHADA, SEÇÃO RETANGULAR 6 X 16 CM. AF_03/2024 (M)



MEMÓRIAS DE CÁLCULO

OBRA:	REFORMA DA PRAÇA LOCALIZADA NA RUA MANOEL SEVERO, MUNICÍPIO DE BOM LUGAR / MA.	DATA : 23/09/2024	L.S. Hora: 112,68%
LOCAL:	PRAÇA DA RUA MANOEL SEVERO, CENTRO, BOM LUGAR / MA. CEP 65.704-000	BDI : 20,70%	L.S. Mês: 69,90%
RRT:	14779004	FONTES	VERSÃO
		ORSE	2024/06
		SINAPI	2024/08 SEM DESONERAÇÃO
		CPU	PRÓPRIA

	Compriment	Quantidade	QTD
Comprimento*Quantidade	2,620	8,000	20,96
			20,96

4.3. 105080 VIGA DE MADEIRA SERRADA, MAÇARANDUBA OU EQUIVALENTE DA REGIÃO, APARELHADA, SEÇÃO RETANGULAR 6 X 12 CM. AF_03/2024 (M)

	Compriment	Quantidade	QTD
Terça T1	1,520	8,000	12,16
Terça T2	1,970	8,000	15,76
Terça T3	2,420	8,000	19,36
Terça T4	2,870	8,000	22,96
Terça T5	3,320	8,000	26,56
			96,80

5.1. AML002 BALIZADOR DE EMBUTIR NO SOLO EM LED 5W BIVOLT 3000K (UN)

		QTD
Quantidade	4	4,00
		4,00

5.2. AML003 POSTE DECORATIVO COM 04 PÉTALAS, EM AÇO GALVANIZADO COM DIFUSOR EM VIDRO TRANSPARENTE TEMPERADO, COM 3M/4M, INCLUSIVE LUMINÁRIAS DE LED 200W 300K. (UN)

		QTD
Quantidade	2	2,00
		2,00

5.3. 97886 CAIXA ENTERRADA ELÉTRICA RETANGULAR, EM ALVENARIA COM TIJOLOS CERÂMICOS MACIÇOS, FUNDO COM BRITA, DIMENSÕES INTERNAS: 0,3X0,3X0,3 M. AF_12/2020 (UN)

		QTD
Quantidade	2	2,00
		2,00

5.4. 97667 ELETRODUTO FLEXÍVEL CORRUGADO, PEAD, DN 50 (1 1/2"), PARA REDE ENTERRADA DE DISTRIBUIÇÃO DE ENERGIA ELÉTRICA - FORNECIMENTO E INSTALAÇÃO. AF_12/2021 (M)

		QTD
Comprimento Total	14,73+2,05+7,49+2,05+7,49+2,05	35,860
		35,86

5.5. 91928 CABO DE COBRE FLEXÍVEL ISOLADO, 4 MM², ANTI-CHAMA 450/750 V, PARA CIRCUITOS TERMINAIS - FORNECIMENTO E INSTALAÇÃO. AF_03/2023 (M)

		QTD
Comprimento Total de Eletroduto + Altura do Poste	(14,73+2,05+7,49+2,05+7,49+2,05)*2+(4+4)*2	87,720
		87,72

6.1. 104616 REVESTIMENTO CERÂMICO PARA PAREDES INTERNAS COM PLACAS TIPO PASTILHA DE DIMENSÕES 2,5 X 2,5 CM (PLACAS DE 30 X 30 CM) CM APLICADAS NA ALTURA INTEIRA DAS PAREDES. AF_02/2023 (M2)

		QTD
Área	10	10,000
		10,00



MEMÓRIAS DE CÁLCULO

OBRA:	REFORMA DA PRAÇA LOCALIZADA NA RUA MANOEL SEVERO, MUNICÍPIO DE BOM LUGAR / MA.	DATA : 23/09/2024	L.S. Hora: 112,68%
LOCAL:	PRAÇA DA RUA MANOEL SEVERO, CENTRO, BOM LUGAR / MA. CEP 65.704-000	BDI : 20,70%	L.S. Mês: 69,90%
RRT:	14779004	FONTE	VERSÃO
		ORSE	2024/06
		SINAPI	2024/08 SEM DESONERAÇÃO
		CPU	PRÓPRIA

7.1. AML004 CANTEIRO HEXAGONAL EM CONCRETO, COM CORRIMÃO E BANCOS EM MADEIRA, CONFORME PROJETO. (UN)

			QTD
Quantidade	3	3,000	3,00
			3,00

7.2. AML005 MESA DE CONCRETO POLIDO DN = 95 CM COM 5 CM DE ESPESSURA, COM TABULEIRO EM PASTILHA CERÂMICA, BASE EM PILAR DE CONCRETO DN = 150 MM, BANCOS EM PILAR DE CONCRETO TUBO DE CONCRETO DN 150 MM, ASSENTO EM CONCRETO 30X30X4 CM, CONCRETO FCK = 25 MPA. (UN)

			QTD
Quantidade	4	4,000	4,00
			4,00

7.3. AML006 CONJUNTO COM 06 LIXEIRAS EM FIBRA DE VIDRO, COM CAPACIDADE 50L CADA, COM TAMPA VAI E VEM. (UN)

			QTD
Quantidade	1	1,000	1,00
			1,00

7.4. AML009 CANTEIRO CIRCULAR EM CONCRETO, COM BANCOS EM CONCRETO, CONFORME PROJETO. (UN)

			QTD
Quantidade	1	1,000	1,00
			1,00

7.5. AML010 BANCO SEMICIRCULAR EM CONCRETO, CONFORME PROJETO. (UN)

			QTD
Quantidade	2	2,000	2,00
			2,00

8.1. AML007 PLANTA - HIBISCO VERMELHO (HIBISCUS ROSA-SINENSIS), FORNECIMENTO E PLANTIO. (UN)

			QTD
Quantidade	24	24,000	24,00
			24,00

8.2. AML008 PLANTA - PRIMAVERA (BOUGAINVILLEA SPECTABILIS), FORNECIMENTO E PLANTIO. (UN)

			QTD
Quantidade	4	4,000	4,00
			4,00

8.3. 98511 PLANTIO DE ÁRVORE ORNAMENTAL COM ALTURA DE MUDA MAIOR QUE 2,00 M E MENOR OU IGUAL A 4,00 M . AF_07/2024 (UN)

			QTD
Quantidade	1	1,000	1,00
			1,00

9.1. 102492 PINTURA DE PISO COM TINTA ACRÍLICA, APLICAÇÃO MANUAL, 3 DEMÃOS, INCLUSO FUNDO PREPARADOR. AF_05/2021 (M2)

		Área	QTD
Área de Blocos	Área	133,000	133,00
Área de Piso Concreto	Área	171,000	171,00
			304,00



MEMÓRIAS DE CÁLCULO

OBRA:	REFORMA DA PRAÇA LOCALIZADA NA RUA MANOEL SEVERO, MUNICÍPIO DE BOM LUGAR / MA.	DATA : 23/09/2024	L.S. Hora: 112,68%
LOCAL:	PRAÇA DA RUA MANOEL SEVERO, CENTRO, BOM LUGAR / MA. CEP 65.704-000	BDI : 20,70%	L.S. Mês: 69,90%
RRT:	14779004	FONTE	VERSÃO
		ORSE	2024/06
		SINAPI	2024/08 SEM DESONERAÇÃO
		CPU	PRÓPRIA

9.2. 102223 PINTURA VERNIZ (INCOLOR) ALQUÍDICO EM MADEIRA, USO INTERNO E EXTERNO, 3 DEMÃOS. AF_01/2021 (M2)

		Largura	Altura	Compriment	Quantidade	QTD
Vigas Pergolado	$(2 \times (\text{Largura} + \text{Altura})) \times \text{Comprimento} \times \text{Quantidade}$	0,060	0,160	2,620	8,000	9,22
Pilares Pergolado	$3,14 \times \text{Largura} \times \text{Comprimento} \times \text{Quantidade}$	0,190	0,000	2,910	8,000	13,89
Terças Pergolado (1,52 + 1,97 + 2,42 + 2,87 + 3,32)	$(2 \times (\text{Largura} + \text{Altura})) \times \text{Comprimento} \times \text{Quantidade}$	0,060	0,120	12,100	8,000	34,85
Corrimãos Canteiros (1,81 + 1,85 + 1,85 + 2,09 + 2,09 + 2,09)	$3,14 \times \text{Largura} \times \text{Comprimento} \times \text{Quantidade}$	0,150	0,000	11,780	6,000	33,29
Pilares Corrimãos Canteiros	$3,14 \times \text{Largura} \times \text{Comprimento} \times \text{Quantidade}$	0,150	0,000	0,480	18,000	4,07
						95,29

Hayla Rocha dos Santos
Arquiteta e Urbanista - CAU A2980495



RELATÓRIO ANALÍTICO - COMPOSIÇÕES DE CUSTOS

OBRA:	REFORMA DA PRAÇA LOCALIZADA NA RUA MANOEL SEVERO, MUNICÍPIO DE BOM LUGAR / MA.	DATA : 23/09/2024	L.S. Hora: 112,68%
LOCAL:	PRAÇA DA RUA MANOEL SEVERO, CENTRO, BOM LUGAR / MA. CEP 65.704-000	BDI : 20,70%	L.S. Mês: 69,90%
RRT:	14779004	 FONTE	 VERSÃO
		ORSE	2024/06
		SINAPI	2024/08 SEM DESONERAÇÃO
		CPU	PRÓPRIA

1.1. 103689 FORNECIMENTO E INSTALAÇÃO DE PLACA DE OBRA COM CHAPA GALVANIZADA E ESTRUTURA DE MADEIRA. AF_03/2022_PS (M2)

Material		FONTE	UNID	COEFICIENTE	PREÇO UNITÁRIO	TOTAL
00004813	PLACA DE OBRA (PARA CONSTRUÇÃO CIVIL) EM CHAPA GALVANIZADA *N. 22*, ADESIVADA, DE *2,4 X 1,2* M (SEM POSTES PARA FIXAÇÃO)	SINAPI	M2	1,00000000	R\$ 400,00	R\$ 400,00
00005065	PREGO DE AÇO POLIDO COM CABECA 10 X 10 (7/8 X 17)	SINAPI	KG	0,01130000	R\$ 38,66	R\$ 0,43
00005069	PREGO DE AÇO POLIDO COM CABECA 17 X 27 (2 1/2 X 11)	SINAPI	KG	0,01320000	R\$ 20,71	R\$ 0,27
00004509	SARRAFO *2,5 X 10* CM EM PINUS, MISTA OU EQUIVALENTE DA REGIÃO - BRUTA	SINAPI	M	3,20830000	R\$ 6,04	R\$ 19,37
TOTAL Material:						R\$ 420,07

Mão de Obra com Encargos Complementares		FONTE	UNID	COEFICIENTE	PREÇO UNITÁRIO	TOTAL
88262	CARPINTEIRO DE FORMAS COM ENCARGOS COMPLEMENTARES	SINAPI	H	0,37290000	R\$ 28,83	R\$ 10,75
88316	SERVENTE COM ENCARGOS COMPLEMENTARES	SINAPI	H	1,11860000	R\$ 23,52	R\$ 26,30
TOTAL Mão de Obra com Encargos Complementares:						R\$ 37,05

Serviço		FONTE	UNID	COEFICIENTE	PREÇO UNITÁRIO	TOTAL
102234	PINTURA IMUNIZANTE PARA MADEIRA, 2 DEMÃOS. AF_01/2021	SINAPI	M2	0,50000000	R\$ 21,69	R\$ 10,84
TOTAL Serviço:						R\$ 10,84

VALOR SEM ENCARGOS:	R\$ 452,55
VALOR ENCARGOS (112,68%):	R\$ 15,41
VALOR BDI (20,70%):	R\$ 96,86
VALOR COM BDI:	R\$ 564,82

1.2. AML001 EMISSÃO DE A.R.T. DE EXECUÇÃO DE OBRAS/SERVIÇOS COM VALOR ACIMA DE R\$ 15.000,00 (2024) (UN)

Mão de Obra com Encargos Complementares		FONTE	UNID	COEFICIENTE	PREÇO UNITÁRIO	TOTAL
93565	ENGENHEIRO CIVIL DE OBRA JUNIOR COM ENCARGOS COMPLEMENTARES	SINAPI	MES	0,00050000	R\$ 21.043,45	R\$ 10,52
TOTAL Mão de Obra com Encargos Complementares:						R\$ 10,52

Taxas		FONTE	UNID	COEFICIENTE	PREÇO UNITÁRIO	TOTAL
INS-15467597	INS-21802098 - 2023 - TAXA ART (ANOTAÇÃO DE RESPONSABILIDADE TÉCNICA) PARA OBRA OU SERVIÇO COM VALOR DE CONTRATO ACIMA DE R\$ 15.000,00 (CONFORME DECISÃO PLENÁRIA Nº PL-1241/2023 DO CONSELHO FEDERAL DE ENGENHARIA E AGRONOMIA - CONFEA)	CPU	UN	1,00000000	R\$ 262,55	R\$ 262,55
TOTAL Taxas:						R\$ 262,55

VALOR SEM ENCARGOS:	R\$ 268,82
VALOR ENCARGOS (69,89%):	R\$ 4,25
VALOR BDI (20,70%):	R\$ 56,52
VALOR COM BDI:	R\$ 329,59

2.1. 104789 DEMOLIÇÃO DE PISO DE CONCRETO SIMPLES, DE FORMA MANUAL, SEM REAPROVEITAMENTO. AF_09/2023 (M3)

Mão de Obra com Encargos Complementares		FONTE	UNID	COEFICIENTE	PREÇO UNITÁRIO	TOTAL
88309	PEDREIRO COM ENCARGOS COMPLEMENTARES	SINAPI	H	1,24620000	R\$ 29,19	R\$ 36,37
88316	SERVENTE COM ENCARGOS COMPLEMENTARES	SINAPI	H	7,72650000	R\$ 23,52	R\$ 181,72
TOTAL Mão de Obra com Encargos Complementares:						R\$ 218,09



RELATÓRIO ANALÍTICO - COMPOSIÇÕES DE CUSTOS

OBRA:	REFORMA DA PRAÇA LOCALIZADA NA RUA MANOEL SEVERO, MUNICÍPIO DE BOM LUGAR / MA.	DATA : 23/09/2024	L.S. Hora: 112,68%
LOCAL:	PRAÇA DA RUA MANOEL SEVERO, CENTRO, BOM LUGAR / MA. CEP 65.704-000	BDI : 20,70%	L.S. Mês: 69,90%
RRT:	14779004	FONTES	VERSÃO
		ORSE	2024/06
		SINAPI	2024/08 SEM DESONERAÇÃO
		CPU	PRÓPRIA

VALOR SEM ENCARGOS:	R\$ 143,18
VALOR ENCARGOS (112.68%):	R\$ 74,91
VALOR BDI (20.70%):	R\$ 45,14
VALOR COM BDI:	R\$ 263,23

2.2. 97633 DEMOLIÇÃO DE REVESTIMENTO CERÂMICO, DE FORMA MANUAL, SEM REAPROVEITAMENTO. AF_09/2023 (M2)

Mão de Obra com Encargos Complementares	FONTES	UNID	COEFICIENTE	PREÇO UNITÁRIO	TOTAL
88256 AZULEJISTA OU LADRILHISTA COM ENCARGOS COMPLEMENTARES	SINAPI	H	0,23010000	R\$ 29,05	R\$ 6,68
88316 SERVENTE COM ENCARGOS COMPLEMENTARES	SINAPI	H	0,77400000	R\$ 23,52	R\$ 18,20
TOTAL Mão de Obra com Encargos Complementares:					R\$ 24,88

VALOR SEM ENCARGOS:	R\$ 16,24
VALOR ENCARGOS (112.68%):	R\$ 8,64
VALOR BDI (20.70%):	R\$ 5,15
VALOR COM BDI:	R\$ 30,03

3.1. 103946 PLANTIO DE GRAMA ESMERALDA OU SÃO CARLOS OU CURITIBANA, EM PLACAS. AF_07/2024 (M2)

Material	FONTES	UNID	COEFICIENTE	PREÇO UNITÁRIO	TOTAL
00003322 GRAMA ESMERALDA OU SAO CARLOS OU CURITIBANA, EM PLACAS, SEM PLANTIO	SINAPI	M2	1,00000000	R\$ 18,00	R\$ 18,00
TOTAL Material:					R\$ 18,00

Mão de Obra com Encargos Complementares	FONTES	UNID	COEFICIENTE	PREÇO UNITÁRIO	TOTAL
88441 JARDINEIRO COM ENCARGOS COMPLEMENTARES	SINAPI	H	0,02770000	R\$ 24,42	R\$ 0,67
88316 SERVENTE COM ENCARGOS COMPLEMENTARES	SINAPI	H	0,13860000	R\$ 23,52	R\$ 3,25
TOTAL Mão de Obra com Encargos Complementares:					R\$ 3,92

VALOR SEM ENCARGOS:	R\$ 20,59
VALOR ENCARGOS (112.68%):	R\$ 1,33
VALOR BDI (20.70%):	R\$ 4,53
VALOR COM BDI:	R\$ 26,45

3.2. 101857 REASSENTAMENTO DE BLOCOS SEXTAVADO PARA PISO INTERTRAVADO, ESPESSURA DE 6 CM, EM CALÇADA, COM REAPROVEITAMENTO DOS BLOCOS SEXTAVADOS - INCLUSO RETIRADA E COLOCAÇÃO DO MATERIAL. AF_12/2020 (M2)

Equipamento Custo Horário	FONTES	UNID	COEFICIENTE	PREÇO UNITÁRIO	TOTAL
91278 PLACA VIBRATÓRIA REVERSÍVEL COM MOTOR 4 TEMPOS A GASOLINA, FORÇA CENTRÍFUGA DE 25 KN (2500 KGF), POTÊNCIA 5,5 CV - CHI DIURNO. AF_08/2015	SINAPI	CHI	0,11060000	R\$ 0,71	R\$ 0,07
91277 PLACA VIBRATÓRIA REVERSÍVEL COM MOTOR 4 TEMPOS A GASOLINA, FORÇA CENTRÍFUGA DE 25 KN (2500 KGF), POTÊNCIA 5,5 CV - CHP DIURNO. AF_08/2015	SINAPI	CHP	0,00410000	R\$ 10,05	R\$ 0,04
TOTAL Equipamento Custo Horário:					R\$ 0,11

Material	FONTES	UNID	COEFICIENTE	PREÇO UNITÁRIO	TOTAL
00000370 AREIA MEDIA - POSTO JAZIDA/FORNECEDOR (RETIRADO NA JAZIDA, SEM TRANSPORTE)	SINAPI	M3	0,05680000	R\$ 95,00	R\$ 5,39
00004741 PO DE PEDRA (POSTO PEDREIRA/FORNECEDOR, SEM FRETE)	SINAPI	M3	0,00640000	R\$ 87,72	R\$ 0,56
TOTAL Material:					R\$ 5,95

Mão de Obra com Encargos Complementares	FONTES	UNID	COEFICIENTE	PREÇO UNITÁRIO	TOTAL
---	--------	------	-------------	----------------	-------



RELATÓRIO ANALÍTICO - COMPOSIÇÕES DE CUSTOS

OBRA:	REFORMA DA PRAÇA LOCALIZADA NA RUA MANOEL SEVERO, MUNICÍPIO DE BOM LUGAR / MA.	DATA : 23/09/2024	L.S. Hora: 112,68%
LOCAL:	PRAÇA DA RUA MANOEL SEVERO, CENTRO, BOM LUGAR / MA. CEP 65.704-000	BDI : 20,70%	L.S. Mês: 69,90%
RRT:	14779004	FONTE	VERSÃO
		ORSE	2024/06
		SINAPI	2024/08 SEM DESONERAÇÃO
		CPU	PRÓPRIA

88260	CALCETEIRO COM ENCARGOS COMPLEMENTARES	SINAPI	H	0,22940000	R\$ 28,97	R\$ 6,64
88316	SERVENTE COM ENCARGOS COMPLEMENTARES	SINAPI	H	0,22940000	R\$ 23,52	R\$ 5,39
					TOTAL Mão de Obra com Encargos Complementares:	R\$ 12,03

Serviço	FONTE	UNID	COEFICIENTE	PREÇO UNITÁRIO	TOTAL	
97635	REMOÇÃO DE PISO DE BLOCO INTERTRAVADO OU DE PEDRA PORTUGUESA, DE FORMA MANUAL, COM REAPROVEITAMENTO. AF_09/2023	SINAPI	M2	1,00000000	R\$ 18,90	R\$ 18,90
					TOTAL Serviço:	R\$ 18,90

VALOR SEM ENCARGOS:	R\$ 25,85
VALOR ENCARGOS (112.68%):	R\$ 11,14
VALOR BDI (20.70%):	R\$ 7,65
VALOR COM BDI:	R\$ 44,64

3.3. 105004 RAMPA DE ACESSIBILIDADE EM CONCRETO MOLDADO IN LOCO, EM CALÇADA NOVA COM LARGURA MENOR À 3,00 M, FCK 25MPA, COM PISO PODOTÁTIL. AF_03/2024 (M2)

Material	FONTE	UNID	COEFICIENTE	PREÇO UNITÁRIO	TOTAL	
00004718	PEDRA BRITADA N. 2 (19 A 38 MM) POSTO PEDREIRA/FORNECEDOR, SEM FRETE	SINAPI	M3	0,00500000	R\$ 93,36	R\$ 0,46
00005068	PREGO DE ACO POLIDO COM CABECA 17 X 21 (2 X 11)	SINAPI	KG	0,00440790	R\$ 20,32	R\$ 0,08
00004509	SARRAFO *2,5 X 10* CM EM PINUS, MISTA OU EQUIVALENTE DA REGIAO - BRUTA	SINAPI	M	0,73993990	R\$ 6,04	R\$ 4,46
					TOTAL Material:	R\$ 5,00

Mão de Obra com Encargos Complementares	FONTE	UNID	COEFICIENTE	PREÇO UNITÁRIO	TOTAL	
88309	PEDREIRO COM ENCARGOS COMPLEMENTARES	SINAPI	H	0,63000000	R\$ 29,19	R\$ 18,38
88316	SERVENTE COM ENCARGOS COMPLEMENTARES	SINAPI	H	1,26100000	R\$ 23,52	R\$ 29,65
					TOTAL Mão de Obra com Encargos Complementares:	R\$ 48,03

Serviço	FONTE	UNID	COEFICIENTE	PREÇO UNITÁRIO	TOTAL	
94965	CONCRETO FCK = 25MPA, TRAÇO 1:2,3:2,7 (EM MASSA SECA DE CIMENTO/ AREIA MÉDIA/ BRITA 1) - PREPARO MECÂNICO COM BETONEIRA 400 L. AF_05/2021	SINAPI	M3	0,12315270	R\$ 526,27	R\$ 64,81
104658	PISO PODOTÁTIL DE ALERTA OU DIRECIONAL, DE CONCRETO, ASSENTADO SOBRE ARGAMASSA. AF_03/2024	SINAPI	M2	0,05765770	R\$ 145,96	R\$ 8,41
					TOTAL Serviço:	R\$ 73,22

VALOR SEM ENCARGOS:	R\$ 104,60
VALOR ENCARGOS (112.68%):	R\$ 21,65
VALOR BDI (20.70%):	R\$ 26,13
VALOR COM BDI:	R\$ 152,38

4.1. 105095 PILAR DE MADEIRA ROLIÇA, EUCALIPTO OU EQUIVALENTE DA REGIÃO, FIXADO COM VERGALHÃO, DIÂMETRO DE 16 A 20 CM, APOIO ARTICULADO, COMPRIMENTO DE 3 M. AF_03/2024 (M)

Equipamento	FONTE	UNID	COEFICIENTE	PREÇO UNITÁRIO	TOTAL	
00010527	LOCAÇÃO DE ANDAIME METALICO TUBULAR DE ENCAIXE, TIPO DE TORRE, CADA PAINEL COM LARGURA DE 1 ATE 1,5 M E ALTURA DE *1,00* M, INCLUINDO DIAGONAL, BARRAS DE LIGACAO, SAPATAS OU RODIZIOS E DEMAIS ITENS NECESSARIOS A MONTAGEM (NAO INCLUI INSTALACAO)	SINAPI	MXMES	0,00054460	R\$ 20,00	R\$ 0,01
					TOTAL Equipamento:	R\$ 0,01

Equipamento Custo Horário	FONTE	UNID	COEFICIENTE	PREÇO UNITÁRIO	TOTAL	
95140	TALHA MANUAL DE CORRENTE, CAPACIDADE DE 2 TON. COM ELEVAÇÃO DE 3 M - CHI DIURNO. AF_07/2016	SINAPI	CHI	0,29131000	R\$ 0,04	R\$ 0,01



RELATÓRIO ANALÍTICO - COMPOSIÇÕES DE CUSTOS

OBRA:	REFORMA DA PRAÇA LOCALIZADA NA RUA MANOEL SEVERO, MUNICÍPIO DE BOM LUGAR / MA.	DATA : 23/09/2024	L.S. Hora: 112,68%
LOCAL:	PRAÇA DA RUA MANOEL SEVERO, CENTRO, BOM LUGAR / MA. CEP 65.704-000	BDI : 20,70%	L.S. Mês: 69,90%
RRT:	14779004	 FONTE	 VERSÃO
		ORSE	2024/06
		SINAPI	2024/08 SEM DESONERAÇÃO
		CPU	PRÓPRIA

TOTAL Equipamento Custo Horário:	R\$ 0,01
----------------------------------	----------

Material		FONTE	UNID	COEFICIENTE	PREÇO UNITÁRIO	TOTAL
00043055	ACO CA-50, 12,5 MM OU 16,0 MM, VERGALHAO	SINAPI	KG	0,31154000	R\$ 7,76	R\$ 2,41
00004119	MADEIRA ROLICA TRATADA, D = 16 A 20 CM, H = 6,00 M, EM EUCALIPTO OU EQUIVALENTE DA REGIAO	SINAPI	M	1,09159000	R\$ 49,30	R\$ 53,81
00014439	PONTALETE ROLICO SEM TRATAMENTO, D = 8 A 11 CM, H = 6 M, EM EUCALIPTO OU EQUIVALENTE DA REGIAO - BRUTA (PARA ESCORAMENTO)	SINAPI	M	1,54374000	R\$ 4,00	R\$ 6,17
00040568	PREGO DE ACO POLIDO COM CABECA 22 X 48 (4 1/4 X 5)	SINAPI	KG	0,03055000	R\$ 20,48	R\$ 0,62
TOTAL Material:						R\$ 63,01

Mão de Obra com Encargos Complementares		FONTE	UNID	COEFICIENTE	PREÇO UNITÁRIO	TOTAL
88239	AJUDANTE DE CARPINTEIRO COM ENCARGOS COMPLEMENTARES	SINAPI	H	0,37647000	R\$ 24,21	R\$ 9,11
88262	CARPINTEIRO DE FORMAS COM ENCARGOS COMPLEMENTARES	SINAPI	H	0,52706000	R\$ 28,83	R\$ 15,19
TOTAL Mão de Obra com Encargos Complementares:						R\$ 24,30

VALOR SEM ENCARGOS:	R\$ 78,53
VALOR ENCARGOS (112.68%):	R\$ 8,80
VALOR BDI (20.70%):	R\$ 18,07
VALOR COM BDI:	R\$ 105,40

4.2. 105081 VIGA DE MADEIRA SERRADA, MAÇARANDUBA OU EQUIVALENTE DA REGIÃO, APARELHADA, SEÇÃO RETANGULAR 6 X 16 CM. AF_03/2024 (M)

Equipamento		FONTE	UNID	COEFICIENTE	PREÇO UNITÁRIO	TOTAL
00010527	LOCAÇÃO DE ANDAIME METALICO TUBULAR DE ENCAIXE, TIPO DE TORRE, CADA PAINEL COM LARGURA DE 1 ATE 1,5 M E ALTURA DE *1,00* M, INCLUINDO DIAGONAL, BARRAS DE LIGACAO, SAPATAS OU RODIZIOS E DEMAIS ITENS NECESSARIOS A MONTAGEM (NAO INCLUI INSTALACAO)	SINAPI	MXMES	0,00075500	R\$ 20,00	R\$ 0,01
TOTAL Equipamento:						R\$ 0,01

Equipamento Custo Horário		FONTE	UNID	COEFICIENTE	PREÇO UNITÁRIO	TOTAL
95140	TALHA MANUAL DE CORRENTE, CAPACIDADE DE 2 TON. COM ELEVAÇÃO DE 3 M - CHI DIURNO. AF_07/2016	SINAPI	CHI	0,29079800	R\$ 0,04	R\$ 0,01
TOTAL Equipamento Custo Horário:						R\$ 0,01

Material		FONTE	UNID	COEFICIENTE	PREÇO UNITÁRIO	TOTAL
00004335	PARAFUSO FRANCES ZINCADO, DIAMETRO 1/2", COMPRIMENTO 12", COM PORCA E ARRUELA LISA MEDIA	SINAPI	UN	1,10000000	R\$ 14,57	R\$ 16,02
00020211	VIGA APARELHADA *6 X 16* CM, EM MACARANDUBA/MASSARANDUBA, ANGELIM OU EQUIVALENTE DA REGIAO	SINAPI	M	1,09159400	R\$ 35,82	R\$ 39,10
TOTAL Material:						R\$ 55,12

Mão de Obra com Encargos Complementares		FONTE	UNID	COEFICIENTE	PREÇO UNITÁRIO	TOTAL
88239	AJUDANTE DE CARPINTEIRO COM ENCARGOS COMPLEMENTARES	SINAPI	H	0,31566300	R\$ 24,21	R\$ 7,64
88262	CARPINTEIRO DE FORMAS COM ENCARGOS COMPLEMENTARES	SINAPI	H	0,44192000	R\$ 28,83	R\$ 12,74
TOTAL Mão de Obra com Encargos Complementares:						R\$ 20,38

VALOR SEM ENCARGOS:	R\$ 68,13
VALOR ENCARGOS (112.68%):	R\$ 7,39
VALOR BDI (20.70%):	R\$ 15,63
VALOR COM BDI:	R\$ 91,15



RELATÓRIO ANALÍTICO - COMPOSIÇÕES DE CUSTOS

OBRA:	REFORMA DA PRAÇA LOCALIZADA NA RUA MANOEL SEVERO, MUNICÍPIO DE BOM LUGAR / MA.	DATA : 23/09/2024	L.S. Hora: 112,68%
LOCAL:	PRAÇA DA RUA MANOEL SEVERO, CENTRO, BOM LUGAR / MA. CEP 65.704-000	BDI : 20,70%	L.S. Mês: 69,90%
RRT:	14779004	FONTE	VERSÃO
		ORSE	2024/06
		SINAPI	2024/08 SEM DESONERAÇÃO
		CPU	PRÓPRIA

4.3. 105080 VIGA DE MADEIRA SERRADA, MAÇARANDUBA OU EQUIVALENTE DA REGIÃO, APARELHADA, SEÇÃO RETANGULAR 6 X 12 CM. AF_03/2024 (M)

Equipamento	FONTE	UNID	COEFICIENTE	PREÇO UNITÁRIO	TOTAL	
00010527	LOCACAO DE ANDAIME METALICO TUBULAR DE ENCAIXE, TIPO DE TORRE, CADA PAINEL COM LARGURA DE 1 ATE 1,5 M E ALTURA DE *1,00* M, INCLUINDO DIAGONAL, BARRAS DE LIGACAO, SAPATAS OU RODIZIOS E DEMAIS ITENS NECESSARIOS A MONTAGEM (NAO INCLUI INSTALACAO)	SINAPI	MXMES	0,00072500	R\$ 20,00	R\$ 0,01
TOTAL Equipamento:					R\$ 0,01	

Equipamento Custo Horário	FONTE	UNID	COEFICIENTE	PREÇO UNITÁRIO	TOTAL	
95140	TALHA MANUAL DE CORRENTE, CAPACIDADE DE 2 TON. COM ELEVAÇÃO DE 3 M - CHI DIURNO. AF_07/2016	SINAPI	CHI	0,27966100	R\$ 0,04	R\$ 0,01
TOTAL Equipamento Custo Horário:					R\$ 0,01	

Material	FONTE	UNID	COEFICIENTE	PREÇO UNITÁRIO	TOTAL	
00004335	PARAFUSO FRANCES ZINCADO, DIAMETRO 1/2", COMPRIMENTO 12", COM PORCA E ARRUELA LISA MEDIA	SINAPI	UN	1,10000000	R\$ 14,57	R\$ 16,02
00020213	VIGA APARELHADA *6 X 12* CM, EM MACARANDUBA/MASSARANDUBA, ANGELIM OU EQUIVALENTE DA REGIAO	SINAPI	M	1,09159000	R\$ 27,05	R\$ 29,52
TOTAL Material:					R\$ 45,54	

Mão de Obra com Encargos Complementares	FONTE	UNID	COEFICIENTE	PREÇO UNITÁRIO	TOTAL	
88239	AJUDANTE DE CARPINTEIRO COM ENCARGOS COMPLEMENTARES	SINAPI	H	0,30385000	R\$ 24,21	R\$ 7,35
88262	CARPINTEIRO DE FORMAS COM ENCARGOS COMPLEMENTARES	SINAPI	H	0,42539500	R\$ 28,83	R\$ 12,26
TOTAL Mão de Obra com Encargos Complementares:					R\$ 19,61	

VALOR SEM ENCARGOS:	R\$ 58,07
VALOR ENCARGOS (112.68%):	R\$ 7,10
VALOR BDI (20.70%):	R\$ 13,49
VALOR COM BDI:	R\$ 78,66

5.1. AML002 BALIZADOR DE EMBUTIR NO SOLO EM LED 5W BIVOLT 3000K (UN)

Material	FONTE	UNID	COEFICIENTE	PREÇO UNITÁRIO	TOTAL	
114474	Balizador de embutir no solo em LED 5W bivolt 3000K	ORSE	un	1,00000000	R\$ 179,00	R\$ 179,00
TOTAL Material:					R\$ 179,00	

Mão de Obra com Encargos Complementares	FONTE	UNID	COEFICIENTE	PREÇO UNITÁRIO	TOTAL	
88264	ELETRICISTA COM ENCARGOS COMPLEMENTARES	SINAPI	H	0,70000000	R\$ 29,56	R\$ 20,69
88316	SERVENTE COM ENCARGOS COMPLEMENTARES	SINAPI	H	1,00000000	R\$ 23,52	R\$ 23,52
TOTAL Mão de Obra com Encargos Complementares:					R\$ 44,21	

VALOR SEM ENCARGOS:	R\$ 207,51
VALOR ENCARGOS (112.68%):	R\$ 15,70
VALOR BDI (20.70%):	R\$ 46,20
VALOR COM BDI:	R\$ 269,41

5.2. AML003 POSTE DECORATIVO COM 04 PÉTALAS, EM AÇO GALVANIZADO COM DIFUSOR EM VIDRO TRANSPARENTE TEMPERADO, COM 3M/4M, INCLUSIVE LUMINÁRIAS DE LED 200W 300K. (UN)

Material	FONTE	UNID	COEFICIENTE	PREÇO UNITÁRIO	TOTAL	
00042248	LUMINARIA DE LED PARA ILUMINACAO PUBLICA, DE 181 W ATE 239 W, INVOLUCRO EM ALUMINIO OU ACO INOX	SINAPI	UN	4,00000000	R\$ 497,02	R\$ 1.988,08



RELATÓRIO ANALÍTICO - COMPOSIÇÕES DE CUSTOS

OBRA:	REFORMA DA PRAÇA LOCALIZADA NA RUA MANOEL SEVERO, MUNICÍPIO DE BOM LUGAR / MA.	DATA : 23/09/2024	L.S. Hora: 112,68%
LOCAL:	PRAÇA DA RUA MANOEL SEVERO, CENTRO, BOM LUGAR / MA. CEP 65.704-000	BDI : 20,70%	L.S. Mês: 69,90%
RRT:	14779004	FONTE	VERSÃO
		ORSE	2024/06
		SINAPI	2024/08 SEM DESONERAÇÃO
		CPU	PRÓPRIA

113668	Poste de aço galv. cônico contínuo Poste de Aço para Jardim, altura 3m/4m, com tubo diam. = 64mm	ORSE	un	3,20000000	R\$ 620,25	R\$ 1.984,80
113559	Suporte de fixação em chapa de aço galvanizado, para 04 luminária, encaixe em poste com topo de Ø de 48mm/60,3mm externo, Código SUP04, da AMES ILUMINAÇÃO ou similar	ORSE	Un	1,00000000	R\$ 149,16	R\$ 149,16
					TOTAL Material:	R\$ 4.122,04

Mão de Obra com Encargos Complementares		FONTE	UNID	COEFICIENTE	PREÇO UNITÁRIO	TOTAL
88309	PEDREIRO COM ENCARGOS COMPLEMENTARES	SINAPI	H	1,50000000	R\$ 29,19	R\$ 43,78
88316	SERVENTE COM ENCARGOS COMPLEMENTARES	SINAPI	H	1,50000000	R\$ 23,52	R\$ 35,28
					TOTAL Mão de Obra com Encargos Complementares:	R\$ 79,06

Serviço		FONTE	UNID	COEFICIENTE	PREÇO UNITÁRIO	TOTAL
94975	CONCRETO FCK = 15MPA, TRAÇO 1:3,4:3,5 (EM MASSA SECA DE CIMENTO/ AREIA MÉDIA/ BRITA 1) - PREPARO MANUAL. AF_05/2021	SINAPI	M3	0,28000000	R\$ 517,42	R\$ 144,87
93358	ESCAVAÇÃO MANUAL DE VALA COM PROFUNDIDADE MENOR OU IGUAL A 1,30 M. AF_02/2021	SINAPI	M3	0,28000000	R\$ 93,04	R\$ 26,05
					TOTAL Serviço:	R\$ 170,92

VALOR SEM ENCARGOS:	R\$ 4.321,19
VALOR ENCARGOS (112.68%):	R\$ 50,83
VALOR BDI (20.70%):	R\$ 905,00
VALOR COM BDI:	R\$ 5.277,02

5.3. 97886 CAIXA ENTERRADA ELÉTRICA RETANGULAR, EM ALVENARIA COM TIJOLOS CERÂMICOS MACIÇOS, FUNDO COM BRITA, DIMENSÕES INTERNAS: 0,3X0,3X0,3 M. AF_12/2020 (UN)

Material	FONTE	UNID	COEFICIENTE	PREÇO UNITÁRIO	TOTAL	
00007258	TIJOLO CERAMICO MACICO COMUM DE *5 X 10 X 20* CM (L X A X C)	SINAPI	UN	38,69100000	R\$ 0,73	R\$ 28,24
					TOTAL Material:	R\$ 28,24

Mão de Obra com Encargos Complementares		FONTE	UNID	COEFICIENTE	PREÇO UNITÁRIO	TOTAL
88309	PEDREIRO COM ENCARGOS COMPLEMENTARES	SINAPI	H	1,26860000	R\$ 29,19	R\$ 37,03
88316	SERVENTE COM ENCARGOS COMPLEMENTARES	SINAPI	H	0,99670000	R\$ 23,52	R\$ 23,44
					TOTAL Mão de Obra com Encargos Complementares:	R\$ 60,47

Serviço		FONTE	UNID	COEFICIENTE	PREÇO UNITÁRIO	TOTAL
100475	ARGAMASSA TRAÇO 1:3 (EM VOLUME DE CIMENTO E AREIA MÉDIA ÚMIDA) COM ADIÇÃO DE IMPERMEABILIZANTE, PREPARO MECÂNICO COM BETONEIRA 400 L. AF_08/2019	SINAPI	M3	0,02780000	R\$ 795,08	R\$ 22,10
87316	ARGAMASSA TRAÇO 1:4 (EM VOLUME DE CIMENTO E AREIA GROSSA ÚMIDA) PARA CHAPISCO CONVENCIONAL, PREPARO MECÂNICO COM BETONEIRA 400 L. AF_08/2019	SINAPI	M3	0,00390000	R\$ 506,46	R\$ 1,97
97734	PEÇA RETANGULAR PRÉ-MOLDADA, VOLUME DE CONCRETO DE 10 A 30 LITROS, TAXA DE AÇO APROXIMADA DE 30KG/M³. AF_03/2024	SINAPI	M3	0,01750000	R\$ 3.136,51	R\$ 54,88
101619	PREPARO DE FUNDO DE VALA COM LARGURA MENOR QUE 1,5 M, COM CAMADA DE BRITA, LANÇAMENTO MANUAL. AF_08/2020	SINAPI	M3	0,03600000	R\$ 283,43	R\$ 10,20
					TOTAL Serviço:	R\$ 89,15

VALOR SEM ENCARGOS:	R\$ 139,46
VALOR ENCARGOS (112.68%):	R\$ 38,40
VALOR BDI (20.70%):	R\$ 36,81
VALOR COM BDI:	R\$ 214,67



RELATÓRIO ANALÍTICO - COMPOSIÇÕES DE CUSTOS

OBRA:	REFORMA DA PRAÇA LOCALIZADA NA RUA MANOEL SEVERO, MUNICÍPIO DE BOM LUGAR / MA.	DATA : 23/09/2024	L.S. Hora: 112,68%
LOCAL:	PRAÇA DA RUA MANOEL SEVERO, CENTRO, BOM LUGAR / MA. CEP 65.704-000	BDI : 20,70%	L.S. Mês: 69,90%
RRT:	14779004	FONTES	VERSÃO
		ORSE	2024/06
		SINAPI	2024/08 SEM DESONERAÇÃO
		CPU	PRÓPRIA

5.4. 97667 ELETRODUTO FLEXÍVEL CORRUGADO, PEAD, DN 50 (1 1/2"), PARA REDE ENTERRADA DE DISTRIBUIÇÃO DE ENERGIA ELÉTRICA - FORNECIMENTO E INSTALAÇÃO. AF_12/2021 (M)

Material		FONTES	UNID	COEFICIENTE	PREÇO UNITÁRIO	TOTAL
00039246	ELETRODUTO/DUTO PEAD FLEXIVEL PAREDE SIMPLES, CORRUGACAO HELICOIDAL, COR PRETA, SEM ROSCA, DE 1 1/2", CRC 680 N, PARA CABEAMENTO SUBTERRANEO (NBR 15715)	SINAPI	M	1,10000000	R\$ 5,17	R\$ 5,68
TOTAL Material:						R\$ 5,68

Mão de Obra com Encargos Complementares		FONTES	UNID	COEFICIENTE	PREÇO UNITÁRIO	TOTAL
88247	AUXILIAR DE ELETRICISTA COM ENCARGOS COMPLEMENTARES	SINAPI	H	0,06720000	R\$ 24,74	R\$ 1,66
88264	ELETRICISTA COM ENCARGOS COMPLEMENTARES	SINAPI	H	0,06720000	R\$ 29,56	R\$ 1,98
TOTAL Mão de Obra com Encargos Complementares:						R\$ 3,64

VALOR SEM ENCARGOS:	R\$ 8,00
VALOR ENCARGOS (112.68%):	R\$ 1,32
VALOR BDI (20.70%):	R\$ 1,92
VALOR COM BDI:	R\$ 11,24

5.5. 91928 CABO DE COBRE FLEXÍVEL ISOLADO, 4 MM², ANTI-CHAMA 450/750 V, PARA CIRCUITOS TERMINAIS - FORNECIMENTO E INSTALAÇÃO. AF_03/2023 (M)

Material		FONTES	UNID	COEFICIENTE	PREÇO UNITÁRIO	TOTAL
00000981	CABO DE COBRE, FLEXIVEL, CLASSE 4 OU 5, ISOLACAO EM PVC/A, ANTICHAMA BWF-B, 1 CONDUTOR, 450/750 V, SECAO NOMINAL 4 MM2	SINAPI	M	1,24340000	R\$ 4,10	R\$ 5,09
00021127	FITA ISOLANTE ADESIVA ANTICHAMA, USO ATE 750 V, EM ROLO DE 19 MM X 5 M	SINAPI	UN	0,00940000	R\$ 3,78	R\$ 0,03
TOTAL Material:						R\$ 5,12

Mão de Obra com Encargos Complementares		FONTES	UNID	COEFICIENTE	PREÇO UNITÁRIO	TOTAL
88247	AUXILIAR DE ELETRICISTA COM ENCARGOS COMPLEMENTARES	SINAPI	H	0,03900000	R\$ 24,74	R\$ 0,96
88264	ELETRICISTA COM ENCARGOS COMPLEMENTARES	SINAPI	H	0,03900000	R\$ 29,56	R\$ 1,15
TOTAL Mão de Obra com Encargos Complementares:						R\$ 2,11

VALOR SEM ENCARGOS:	R\$ 6,47
VALOR ENCARGOS (112.68%):	R\$ 0,76
VALOR BDI (20.70%):	R\$ 1,49
VALOR COM BDI:	R\$ 8,72

6.1. 104616 REVESTIMENTO CERÂMICO PARA PAREDES INTERNAS COM PLACAS TIPO PASTILHA DE DIMENSÕES 2,5 X 2,5 CM (PLACAS DE 30 X 30 CM) CM APLICADAS NA ALTURA INTEIRA DAS PAREDES. AF_02/2023 (M2)

Material		FONTES	UNID	COEFICIENTE	PREÇO UNITÁRIO	TOTAL
00037595	ARGAMASSA COLANTE TIPO AC III	SINAPI	KG	4,91000000	R\$ 3,35	R\$ 16,44
00004396	PASTILHA CERAMICA/PORCELANA, REVEST INT/EXT E PISCINA, CORES BRANCA OU FRIAS, SOLIDAS, SEM MESCLAGEM/MISTURA, ACABAMENTO LISO *2,5 X 2,5* CM	SINAPI	M2	1,09000000	R\$ 239,81	R\$ 261,39
00034357	REJUNTE CIMENTICIO, QUALQUER COR	SINAPI	KG	3,38000000	R\$ 6,40	R\$ 21,63
TOTAL Material:						R\$ 299,46

Mão de Obra com Encargos Complementares		FONTES	UNID	COEFICIENTE	PREÇO UNITÁRIO	TOTAL
88256	AZULEJISTA OU LADRILHISTA COM ENCARGOS COMPLEMENTARES	SINAPI	H	1,12000000	R\$ 29,05	R\$ 32,53
88316	SERVENTE COM ENCARGOS COMPLEMENTARES	SINAPI	H	0,31110000	R\$ 23,52	R\$ 7,31



RELATÓRIO ANALÍTICO - COMPOSIÇÕES DE CUSTOS

OBRA:	REFORMA DA PRAÇA LOCALIZADA NA RUA MANOEL SEVERO, MUNICÍPIO DE BOM LUGAR / MA.	DATA : 23/09/2024	L.S. Hora: 112,68%
LOCAL:	PRAÇA DA RUA MANOEL SEVERO, CENTRO, BOM LUGAR / MA. CEP 65.704-000	BDI : 20,70%	L.S. Mês: 69,90%
RRT:	14779004	 FONTE	 VERSÃO
		ORSE	2024/06
		SINAPI	2024/08 SEM DESONERAÇÃO
		CPU	PRÓPRIA

TOTAL Mão de Obra com Encargos Complementares:	R\$ 39,84
 VALOR SEM ENCARGOS:	 R\$ 324,72
 VALOR ENCARGOS (112.68%):	 R\$ 14,58
 VALOR BDI (20.70%):	 R\$ 70,23
 VALOR COM BDI:	 R\$ 409,53

7.1. AML004 CANTEIRO HEXAGONAL EM CONCRETO, COM CORRIMÃO E BANCOS EM MADEIRA, CONFORME PROJETO. (UN)

Serviço	FONTE	UNID	COEFICIENTE	PREÇO UNITÁRIO	TOTAL	
104919	ARMAÇÃO DE SAPATA ISOLADA, VIGA BALDRAME E SAPATA CORRIDA UTILIZANDO AÇO CA-50 DE 10 MM - MONTAGEM. AF_01/2024	SINAPI	KG	29,07000000	R\$ 13,82	R\$ 401,74
104916	ARMAÇÃO DE SAPATA ISOLADA, VIGA BALDRAME E SAPATA CORRIDA UTILIZANDO AÇO CA-60 DE 5 MM - MONTAGEM. AF_01/2024	SINAPI	KG	12,74000000	R\$ 17,94	R\$ 228,55
94964	CONCRETO FCK = 20MPA, TRAÇO 1:2,7:3 (EM MASSA SECA DE CIMENTO/ AREIA MÉDIA/ BRITA 1) - PREPARO MECÂNICO COM BETONEIRA 400 L. AF_05/2021	SINAPI	M3	1,06020000	R\$ 503,42	R\$ 533,72
96542	FABRICAÇÃO, MONTAGEM E DESMONTAGEM DE FÔRMA PARA VIGA BALDRAME, EM CHAPA DE MADEIRA COMPENSADA RESINADA, E=17 MM, 4 UTILIZAÇÕES. AF_01/2024	SINAPI	M2	14,13600000	R\$ 106,20	R\$ 1.501,24
103670	LANÇAMENTO COM USO DE BALDES, ADENSAMENTO E ACABAMENTO DE CONCRETO EM ESTRUTURAS. AF_02/2022	SINAPI	M3	1,06020000	R\$ 318,19	R\$ 337,34
105042	PILAR DE MADEIRA ROLIÇA, EUCALIPTO OU EQUIVALENTE DA REGIÃO, FIXADO COM VERGALHÃO, DIÂMETRO DE 12 A 15 CM, APOIO ARTICULADO, COMPRIMENTO DE 3 M. AF_03/2024	SINAPI	M	2,88000000	R\$ 60,06	R\$ 172,97
100861	SUPORTE MÃO FRANCESA EM AÇO, ABAS IGUAIS 30 CM, CAPACIDADE MINIMA 60 KG, BRANCO - FORNECIMENTO E INSTALAÇÃO. AF_01/2020	SINAPI	UN	17,00000000	R\$ 35,68	R\$ 606,56
105099	VIGA DE MADEIRA ROLIÇA, EUCALIPTO OU EQUIVALENTE DA REGIÃO, DIÂMETRO DE 12 A 15 CM. AF_03/2024	SINAPI	M	23,56000000	R\$ 76,02	R\$ 1.791,03
105088	VIGA DE MADEIRA SERRADA, MAÇARANDUBA OU EQUIVALENTE DA REGIÃO, NÃO APARELHADA, SEÇÃO RETANGULAR 6 X 40 CM. AF_03/2024	SINAPI	M	9,97000000	R\$ 180,94	R\$ 1.803,97

TOTAL Serviço:	R\$ 7.377,12
 VALOR SEM ENCARGOS:	 R\$ 6.283,35
 VALOR ENCARGOS (112.68%):	 R\$ 1.093,77
 VALOR BDI (20.70%):	 R\$ 1.527,06
 VALOR COM BDI:	 R\$ 8.904,18

7.2. AML005 MESA DE CONCRETO POLIDO DN = 95 CM COM 5 CM DE ESPESSURA, COM TABULEIRO EM PASTILHA CERÂMICA, BASE EM PILAR DE CONCRETO DN = 150 MM, BANCOS EM PILAR DE CONCRETO TUBO DE CONCRETO DN 150 MM, ASSENTO EM CONCRETO 30X30X4 CM, CONCRETO FCK = 25 MPA. (UN)

Material	FONTE	UNID	COEFICIENTE	PREÇO UNITÁRIO	TOTAL	
00004721	PEDRA BRITADA N. 1 (9,5 A 19 MM) POSTO PEDREIRA/FORNECEDOR, SEM FRETE	SINAPI	M3	0,00350000	R\$ 92,87	R\$ 0,32

TOTAL Material:	R\$ 0,32
-----------------	----------

Mão de Obra com Encargos Complementares	FONTE	UNID	COEFICIENTE	PREÇO UNITÁRIO	TOTAL	
88309	PEDREIRO COM ENCARGOS COMPLEMENTARES	SINAPI	H	5,46430000	R\$ 29,19	R\$ 159,50
88316	SERVENTE COM ENCARGOS COMPLEMENTARES	SINAPI	H	3,64290000	R\$ 23,52	R\$ 85,68

TOTAL Mão de Obra com Encargos Complementares:	R\$ 245,18
--	------------

Serviço	FONTE	UNID	COEFICIENTE	PREÇO UNITÁRIO	TOTAL
---------	-------	------	-------------	----------------	-------



RELATÓRIO ANALÍTICO - COMPOSIÇÕES DE CUSTOS

OBRA:	REFORMA DA PRAÇA LOCALIZADA NA RUA MANOEL SEVERO, MUNICÍPIO DE BOM LUGAR / MA.	DATA : 23/09/2024	L.S. Hora: 112,68%
LOCAL:	PRAÇA DA RUA MANOEL SEVERO, CENTRO, BOM LUGAR / MA. CEP 65.704-000	BDI : 20,70%	L.S. Mês: 69,90%
RRT:	14779004	FORTE	VERSÃO
		ORSE	2024/06
		SINAPI	2024/08 SEM DESONERAÇÃO
		CPU	PRÓPRIA

102486	CONCRETO FCK = 15MPA, TRAÇO 1:3,4:3,4 (EM MASSA SECA DE CIMENTO/ AREIA MÉDIA/ SEIXO ROLADO) - PREPARO MANUAL. AF_05/2021	SINAPI	M3	0,00900000	R\$ 651,18	R\$ 5,86
97739	PEÇA CIRCULAR PRÉ-MOLDADA, VOLUME DE CONCRETO DE 30 A 100 LITROS, TAXA DE AÇO APROXIMADA DE 30KG/M³. AF_03/2024	SINAPI	M3	0,03500000	R\$ 3.083,44	R\$ 107,92
97734	PEÇA RETANGULAR PRÉ-MOLDADA, VOLUME DE CONCRETO DE 10 A 30 LITROS, TAXA DE AÇO APROXIMADA DE 30KG/M³. AF_03/2024	SINAPI	M3	0,09000000	R\$ 3.136,51	R\$ 282,28
97733	PEÇA RETANGULAR PRÉ-MOLDADA, VOLUME DE CONCRETO DE ATÉ 10 LITROS, TAXA DE AÇO APROXIMADA DE 30KG/M³. AF_03/2024	SINAPI	M3	0,01400000	R\$ 3.579,15	R\$ 50,10
104615	REVESTIMENTO CERÂMICO PARA PAREDES INTERNAS COM PLACAS TIPO PASTILHA DE DIMENSÕES 5 X 5 CM (PLACAS DE 30 X 30 CM) CM APLICADAS NA ALTURA INTEIRA DAS PAREDES. AF_02/2023	SINAPI	M2	0,16000000	R\$ 235,44	R\$ 37,67
					TOTAL Serviço:	R\$ 483,83

VALOR SEM ENCARGOS:	R\$ 535,06
VALOR ENCARGOS (112.68%):	R\$ 194,27
VALOR BDI (20.70%):	R\$ 150,97
VALOR COM BDI:	R\$ 880,30

7.3. AML006 CONJUNTO COM 06 LIXEIRAS EM FIBRA DE VIDRO, COM CAPACIDADE 50L CADA, COM TAMPA VAI E VEM. (UN)

Material		FORTE	UNID	COEFICIENTE	PREÇO UNITÁRIO	TOTAL
109678	Conjunto de 06 lixeiras em fibra de vidro, com capacidade 50l cada, com tampa vai e vem	ORSE	un	1,00000000	R\$ 988,82	R\$ 988,82
					TOTAL Material:	R\$ 988,82

Mão de Obra com Encargos Complementares		FORTE	UNID	COEFICIENTE	PREÇO UNITÁRIO	TOTAL
88309	PEDREIRO COM ENCARGOS COMPLEMENTARES	SINAPI	H	0,30000000	R\$ 29,19	R\$ 8,75
88316	SERVENTE COM ENCARGOS COMPLEMENTARES	SINAPI	H	0,30000000	R\$ 23,52	R\$ 7,05
					TOTAL Mão de Obra com Encargos Complementares:	R\$ 15,80

Serviço		FORTE	UNID	COEFICIENTE	PREÇO UNITÁRIO	TOTAL
94975	CONCRETO FCK = 15MPA, TRAÇO 1:3,4:3,5 (EM MASSA SECA DE CIMENTO/ AREIA MÉDIA/ BRITA 1) - PREPARO MANUAL. AF_05/2021	SINAPI	M3	0,01600000	R\$ 517,42	R\$ 8,27
93358	ESCAVAÇÃO MANUAL DE VALA COM PROFUNDIDADE MENOR OU IGUAL A 1,30 M. AF_02/2021	SINAPI	M3	0,01600000	R\$ 93,04	R\$ 1,48
103670	LANÇAMENTO COM USO DE BALDES, ADENSAMENTO E ACABAMENTO DE CONCRETO EM ESTRUTURAS. AF_02/2022	SINAPI	M3	0,01600000	R\$ 318,19	R\$ 5,09
					TOTAL Serviço:	R\$ 14,84

VALOR SEM ENCARGOS:	R\$ 1.010,75
VALOR ENCARGOS (112.68%):	R\$ 8,71
VALOR BDI (20.70%):	R\$ 211,02
VALOR COM BDI:	R\$ 1.230,48

7.4. AML009 CANTEIRO CIRCULAR EM CONCRETO, COM BANCOS EM CONCRETO, CONFORME PROJETO. (UN)

Serviço		FORTE	UNID	COEFICIENTE	PREÇO UNITÁRIO	TOTAL
104919	ARMAÇÃO DE SAPATA ISOLADA, VIGA BALDRAME E SAPATA CORRIDA UTILIZANDO AÇO CA-50 DE 10 MM - MONTAGEM. AF_01/2024	SINAPI	KG	12,24000000	R\$ 13,82	R\$ 169,15
104916	ARMAÇÃO DE SAPATA ISOLADA, VIGA BALDRAME E SAPATA CORRIDA UTILIZANDO AÇO CA-60 DE 5 MM - MONTAGEM. AF_01/2024	SINAPI	KG	7,42000000	R\$ 17,94	R\$ 133,11



RELATÓRIO ANALÍTICO - COMPOSIÇÕES DE CUSTOS

OBRA:	REFORMA DA PRAÇA LOCALIZADA NA RUA MANOEL SEVERO, MUNICÍPIO DE BOM LUGAR / MA.	DATA : 23/09/2024	L.S. Hora: 112,68%
LOCAL:	PRAÇA DA RUA MANOEL SEVERO, CENTRO, BOM LUGAR / MA. CEP 65.704-000	BDI : 20,70%	L.S. Mês: 69,90%
RRT:	14779004	FONTE	VERSÃO
		ORSE	2024/06
		SINAPI	2024/08 SEM DESONERAÇÃO
		CPU	PRÓPRIA

94964	CONCRETO FCK = 20MPA, TRAÇO 1:2,7:3 (EM MASSA SECA DE CIMENTO/ AREIA MÉDIA/ BRITA 1) - PREPARO MECÂNICO COM BETONEIRA 400 L. AF_05/2021	SINAPI	M3	0,49323120	R\$ 503,42	R\$ 248,30
96542	FABRICAÇÃO, MONTAGEM E DESMONTAGEM DE FÔRMA PARA VIGA BALDRAME, EM CHAPA DE MADEIRA COMPENSADA RESINADA, E=17 MM, 4 UTILIZAÇÕES. AF_01/2024	SINAPI	M2	5,95344000	R\$ 106,20	R\$ 632,25
103670	LANÇAMENTO COM USO DE BALDES, ADENSAMENTO E ACABAMENTO DE CONCRETO EM ESTRUTURAS. AF_02/2022	SINAPI	M3	0,49323120	R\$ 318,19	R\$ 156,94
92486	MONTAGEM E DESMONTAGEM DE FÔRMA DE LAJE MACIÇA, PÉ-DIREITO SIMPLES, EM MADEIRA SERRADA, 4 UTILIZAÇÕES. AF_09/2020	SINAPI	M2	1,52980800	R\$ 175,82	R\$ 268,97

TOTAL Serviço: R\$ 1.608,72

VALOR SEM ENCARGOS:	R\$ 1.294,95
VALOR ENCARGOS (112.68%):	R\$ 313,77
VALOR BDI (20.70%):	R\$ 333,00
VALOR COM BDI:	R\$ 1.941,72

7.5. AML010 BANCO SEMICIRCULAR EM CONCRETO, CONFORME PROJETO. (UN)

Serviço	FONTE	UNID	COEFICIENTE	PREÇO UNITÁRIO	TOTAL
104919	ARMAÇÃO DE SAPATA ISOLADA, VIGA BALDRAME E SAPATA CORRIDA UTILIZANDO AÇO CA-50 DE 10 MM - MONTAGEM. AF_01/2024	SINAPI	KG	R\$ 13,82	R\$ 272,80
104916	ARMAÇÃO DE SAPATA ISOLADA, VIGA BALDRAME E SAPATA CORRIDA UTILIZANDO AÇO CA-60 DE 5 MM - MONTAGEM. AF_01/2024	SINAPI	KG	R\$ 17,94	R\$ 261,02
94964	CONCRETO FCK = 20MPA, TRAÇO 1:2,7:3 (EM MASSA SECA DE CIMENTO/ AREIA MÉDIA/ BRITA 1) - PREPARO MECÂNICO COM BETONEIRA 400 L. AF_05/2021	SINAPI	M3	R\$ 503,42	R\$ 324,70
96542	FABRICAÇÃO, MONTAGEM E DESMONTAGEM DE FÔRMA PARA VIGA BALDRAME, EM CHAPA DE MADEIRA COMPENSADA RESINADA, E=17 MM, 4 UTILIZAÇÕES. AF_01/2024	SINAPI	M2	R\$ 106,20	R\$ 724,81
103670	LANÇAMENTO COM USO DE BALDES, ADENSAMENTO E ACABAMENTO DE CONCRETO EM ESTRUTURAS. AF_02/2022	SINAPI	M3	R\$ 318,19	R\$ 205,23
92486	MONTAGEM E DESMONTAGEM DE FÔRMA DE LAJE MACIÇA, PÉ-DIREITO SIMPLES, EM MADEIRA SERRADA, 4 UTILIZAÇÕES. AF_09/2020	SINAPI	M2	R\$ 175,82	R\$ 527,46

TOTAL Serviço: R\$ 2.316,02

VALOR SEM ENCARGOS:	R\$ 1.875,86
VALOR ENCARGOS (112.68%):	R\$ 440,16
VALOR BDI (20.70%):	R\$ 479,41
VALOR COM BDI:	R\$ 2.795,43

8.1. AML007 PLANTA - HIBISCO VERMELHO (HIBISCUS ROSA-SINENSIS), FORNECIMENTO E PLANTIO. (UN)

Material	FONTE	UNID	COEFICIENTE	PREÇO UNITÁRIO	TOTAL
103800	Adubo mineral NPK (10-10-10)	ORSE	kg	R\$ 2,81	R\$ 0,20
100140	Adubo orgânico bovino, cacau ou similar	ORSE	m3	R\$ 27,67	R\$ 0,13
107427	Planta - Hibisco vermelho (Hibiscus rosa-sinensis)	ORSE	un	R\$ 16,21	R\$ 16,21
00007253	TERRA VEGETAL (GRANEL)	SINAPI	M3	R\$ 246,42	R\$ 7,88

TOTAL Material: R\$ 24,42

Mão de Obra com Encargos Complementares	FONTE	UNID	COEFICIENTE	PREÇO UNITÁRIO	TOTAL
88441	JARDINEIRO COM ENCARGOS COMPLEMENTARES	SINAPI	H	R\$ 24,42	R\$ 2,19
88316	SERVENTE COM ENCARGOS COMPLEMENTARES	SINAPI	H	R\$ 23,52	R\$ 2,11



RELATÓRIO ANALÍTICO - COMPOSIÇÕES DE CUSTOS

OBRA:	REFORMA DA PRAÇA LOCALIZADA NA RUA MANOEL SEVERO, MUNICÍPIO DE BOM LUGAR / MA.	DATA : 23/09/2024	L.S. Hora: 112,68%
LOCAL:	PRAÇA DA RUA MANOEL SEVERO, CENTRO, BOM LUGAR / MA. CEP 65.704-000	BDI : 20,70%	L.S. Mês: 69,90%
RRT:	14779004	FONTES	VERSÃO
		ORSE	2024/06
		SINAPI	2024/08 SEM DESONERAÇÃO
		CPU	PRÓPRIA

TOTAL Mão de Obra com Encargos Complementares:	R\$ 4,30
VALOR SEM ENCARGOS:	R\$ 27,26
VALOR ENCARGOS (112.68%):	R\$ 1,46
VALOR BDI (20.70%):	R\$ 5,94
VALOR COM BDI:	R\$ 34,66

8.2. AML008 PLANTA - PRIMAVERA (BOUGAINVILLEA SPECTABILIS), FORNECIMENTO E PLANTIO. (UN)

Material	FONTES	UNID	COEFICIENTE	PREÇO UNITÁRIO	TOTAL	
I03800	Adubo mineral NPK (10-10-10)	ORSE	kg	0,07400000	R\$ 2,81	R\$ 0,20
I00140	Adubo orgânico bovino, cacau ou similar	ORSE	m3	0,00500000	R\$ 27,67	R\$ 0,13
I07172	Planta - Primavera (bougainvillea spectabilis)	ORSE	un	1,00000000	R\$ 28,89	R\$ 28,89
00007253	TERRA VEGETAL (GRANEL)	SINAPI	M3	0,03200000	R\$ 246,42	R\$ 7,88
TOTAL Material:					R\$ 37,10	

Mão de Obra com Encargos Complementares	FONTES	UNID	COEFICIENTE	PREÇO UNITÁRIO	TOTAL	
88441	JARDINEIRO COM ENCARGOS COMPLEMENTARES	SINAPI	H	0,09000000	R\$ 24,42	R\$ 2,19
88316	SERVENTE COM ENCARGOS COMPLEMENTARES	SINAPI	H	0,09000000	R\$ 23,52	R\$ 2,11
TOTAL Mão de Obra com Encargos Complementares:					R\$ 4,30	

VALOR SEM ENCARGOS:	R\$ 39,94
VALOR ENCARGOS (112.68%):	R\$ 1,46
VALOR BDI (20.70%):	R\$ 8,56
VALOR COM BDI:	R\$ 49,96

8.3. 98511 PLANTIO DE ÁRVORE ORNAMENTAL COM ALTURA DE MUDA MAIOR QUE 2,00 M E MENOR OU IGUAL A 4,00 M . AF_07/2024 (UN)

Material	FONTES	UNID	COEFICIENTE	PREÇO UNITÁRIO	TOTAL	
00000359	MUDA DE ARVORE ORNAMENTAL, OITI/AROEIRA SALSA/ANGICO/IPE/JACARANDA OU EQUIVALENTE DA REGIAO, H= *2* M	SINAPI	UN	1,00000000	R\$ 262,06	R\$ 262,06
TOTAL Material:					R\$ 262,06	

Mão de Obra com Encargos Complementares	FONTES	UNID	COEFICIENTE	PREÇO UNITÁRIO	TOTAL	
88441	JARDINEIRO COM ENCARGOS COMPLEMENTARES	SINAPI	H	0,24210000	R\$ 24,42	R\$ 5,91
88316	SERVENTE COM ENCARGOS COMPLEMENTARES	SINAPI	H	1,21030000	R\$ 23,52	R\$ 28,46
TOTAL Mão de Obra com Encargos Complementares:					R\$ 34,37	

VALOR SEM ENCARGOS:	R\$ 284,80
VALOR ENCARGOS (112.68%):	R\$ 11,63
VALOR BDI (20.70%):	R\$ 61,36
VALOR COM BDI:	R\$ 357,79

9.1. 102492 PINTURA DE PISO COM TINTA ACRÍLICA, APLICAÇÃO MANUAL, 3 DEMÃOS, INCLUSO FUNDO PREPARADOR. AF_05/2021 (M2)

Material	FONTES	UNID	COEFICIENTE	PREÇO UNITÁRIO	TOTAL	
00012815	FITA CREPE ROLO DE 25 MM X 50 M	SINAPI	UN	0,01000000	R\$ 8,32	R\$ 0,08
00006085	SELADOR ACRILICO OPACO PREMIUM INTERIOR/EXTERIOR	SINAPI	L	0,16000000	R\$ 10,00	R\$ 1,60
00007348	TINTA ACRILICA PREMIUM PARA PISO	SINAPI	L	0,53400000	R\$ 23,28	R\$ 12,43
TOTAL Material:					R\$ 14,11	



RELATÓRIO ANALÍTICO - COMPOSIÇÕES DE CUSTOS

OBRA:	REFORMA DA PRAÇA LOCALIZADA NA RUA MANOEL SEVERO, MUNICÍPIO DE BOM LUGAR / MA.	DATA : 23/09/2024	L.S. Hora: 112,68%
LOCAL:	PRAÇA DA RUA MANOEL SEVERO, CENTRO, BOM LUGAR / MA. CEP 65.704-000	BDI : 20,70%	L.S. Mês: 69,90%
RRT:	14779004	FONTE	VERSÃO
		ORSE	2024/06
		SINAPI	2024/08 SEM DESONERAÇÃO
		CPU	PRÓPRIA

Mão de Obra com Encargos Complementares		FONTE	UNID	COEFICIENTE	PREÇO UNITÁRIO	TOTAL
88310	PINTOR COM ENCARGOS COMPLEMENTARES	SINAPI	H	0,36500000	R\$ 31,20	R\$ 11,38
88316	SERVENTE COM ENCARGOS COMPLEMENTARES	SINAPI	H	0,15200000	R\$ 23,52	R\$ 3,57
TOTAL Mão de Obra com Encargos Complementares:						R\$ 14,95
VALOR SEM ENCARGOS:						R\$ 23,81
VALOR ENCARGOS (112.68%):						R\$ 5,25
VALOR BDI (20.70%):						R\$ 6,01
VALOR COM BDI:						R\$ 35,07

9.2. 102223 PINTURA VERNIZ (INCOLOR) ALQUÍDICO EM MADEIRA, USO INTERNO E EXTERNO, 3 DEMÃOS. AF_01/2021 (M2)

Material		FONTE	UNID	COEFICIENTE	PREÇO UNITÁRIO	TOTAL
00005318	DILUENTE AGUARRAS	SINAPI	L	0,04060000	R\$ 21,98	R\$ 0,89
00010481	VERNIZ MARITIMO PREMIUM PARA MADEIRA, COM FILTRO SOLAR, BRILHANTE, USO INTERNO E EXTERNO	SINAPI	L	0,27060000	R\$ 40,68	R\$ 11,00
TOTAL Material:						R\$ 11,89

Mão de Obra com Encargos Complementares		FONTE	UNID	COEFICIENTE	PREÇO UNITÁRIO	TOTAL
88310	PINTOR COM ENCARGOS COMPLEMENTARES	SINAPI	H	0,70760000	R\$ 31,20	R\$ 22,07
TOTAL Mão de Obra com Encargos Complementares:						R\$ 22,07
VALOR SEM ENCARGOS:						R\$ 26,13
VALOR ENCARGOS (112.68%):						R\$ 7,83
VALOR BDI (20.70%):						R\$ 7,02
VALOR COM BDI:						R\$ 40,98

Hayla Rocha dos Santos
Arquiteta e Urbanista - CAU A2980495



RELATÓRIO ANALÍTICO - COMPOSIÇÕES PRÓPRIAS

OBRA:	REFORMA DA PRAÇA LOCALIZADA NA RUA MANOEL SEVERO, MUNICÍPIO DE BOM LUGAR / MA.	DATA : 23/09/2024	L.S. Hora: 112,68%
LOCAL:	PRAÇA DA RUA MANOEL SEVERO, CENTRO, BOM LUGAR / MA. CEP 65.704-000	BDI : 20,70%	L.S. Mês: 69,90%
RRT:	14779004	FONTES	VERSÃO
		ORSE	2024/06
		SINAPI	2024/08 SEM DESONERAÇÃO
		CPU	PRÓPRIA

AML001 EMISSÃO DE A.R.T. DE EXECUÇÃO DE OBRAS/SERVIÇOS COM VALOR ACIMA DE R\$ 15.000,00 (2024) (UN)

Mão de Obra com Encargos Complementares	FONTES	UNID	COEFICIENTE	PREÇO UNITÁRIO	TOTAL
93565	ENGENHEIRO CIVIL DE OBRA JUNIOR COM ENCARGOS COMPLEMENTARES	MES	0,00050000	R\$ 21.043,45	R\$ 10,52
TOTAL Mão de Obra com Encargos Complementares:					R\$ 10,52

Taxas	FONTES	UNID	COEFICIENTE	PREÇO UNITÁRIO	TOTAL
INS-15467597	INS-21802098 - 2023 - TAXA ART (ANOTAÇÃO DE RESPONSABILIDADE TÉCNICA) PARA OBRA OU SERVIÇO COM VALOR DE CONTRATO ACIMA DE R\$ 15.000,00 (CONFORME DECISÃO PLENÁRIA Nº PL-1241/2023 DO CONSELHO FEDERAL DE ENGENHARIA E AGRONOMIA - CONFEA)	UN	1,00000000	R\$ 262,55	R\$ 262,55
TOTAL Taxas:					R\$ 262,55

VALOR SEM ENCARGOS:	R\$ 268,82
VALOR ENCARGOS (69,89%):	R\$ 4,25
VALOR BDI (20,70%):	R\$ 56,52
VALOR COM BDI:	R\$ 329,59

AML002 BALIZADOR DE EMBUTIR NO SOLO EM LED 5W BIVOLT 3000K (UN)

Material	FONTES	UNID	COEFICIENTE	PREÇO UNITÁRIO	TOTAL
114474	Balizador de embutir no solo em LED 5W bivolt 3000K	un	1,00000000	R\$ 179,00	R\$ 179,00
TOTAL Material:					R\$ 179,00

Mão de Obra com Encargos Complementares	FONTES	UNID	COEFICIENTE	PREÇO UNITÁRIO	TOTAL
88264	ELETRICISTA COM ENCARGOS COMPLEMENTARES	H	0,70000000	R\$ 29,56	R\$ 20,69
88316	SERVENTE COM ENCARGOS COMPLEMENTARES	H	1,00000000	R\$ 23,52	R\$ 23,52
TOTAL Mão de Obra com Encargos Complementares:					R\$ 44,21

VALOR SEM ENCARGOS:	R\$ 207,51
VALOR ENCARGOS (112,68%):	R\$ 15,70
VALOR BDI (20,70%):	R\$ 46,20
VALOR COM BDI:	R\$ 269,41

AML003 POSTE DECORATIVO COM 04 PÉTALAS, EM AÇO GALVANIZADO COM DIFUSOR EM VIDRO TRANSPARENTE TEMPERADO, COM 3M/4M, INCLUSIVE LUMINÁRIAS DE LED 200W 300K. (UN)

Material	FONTES	UNID	COEFICIENTE	PREÇO UNITÁRIO	TOTAL
00042248	LUMINARIA DE LED PARA ILUMINACAO PUBLICA, DE 181 W ATE 239 W, INVOLUCRO EM ALUMINIO OU ACO INOX	UN	4,00000000	R\$ 497,02	R\$ 1.988,08
113668	Poste de aço galv. cônico contínuo Poste de Aço para Jardim, altura 3m/4m, com tubo diam. = 64mm	un	3,20000000	R\$ 620,25	R\$ 1.984,80
113559	Suporte de fixação em chapa de aço galvanizado, para 04 luminária, encaixe em poste com topo de Ø de 48mm/60,3mm externo, Codigo SUP04, da AMES ILUMINAÇÃO ou similar	Un	1,00000000	R\$ 149,16	R\$ 149,16
TOTAL Material:					R\$ 4.122,04

Mão de Obra com Encargos Complementares	FONTES	UNID	COEFICIENTE	PREÇO UNITÁRIO	TOTAL
88309	PEDREIRO COM ENCARGOS COMPLEMENTARES	H	1,50000000	R\$ 29,19	R\$ 43,78
88316	SERVENTE COM ENCARGOS COMPLEMENTARES	H	1,50000000	R\$ 23,52	R\$ 35,28
TOTAL Mão de Obra com Encargos Complementares:					R\$ 79,06

Serviço	FONTES	UNID	COEFICIENTE	PREÇO UNITÁRIO	TOTAL
---------	--------	------	-------------	----------------	-------



RELATÓRIO ANALÍTICO - COMPOSIÇÕES PRÓPRIAS

OBRA:	REFORMA DA PRAÇA LOCALIZADA NA RUA MANOEL SEVERO, MUNICÍPIO DE BOM LUGAR / MA.	DATA : 23/09/2024	L.S. Hora: 112,68%
LOCAL:	PRAÇA DA RUA MANOEL SEVERO, CENTRO, BOM LUGAR / MA. CEP 65.704-000	BDI : 20,70%	L.S. Mês: 69,90%
RRT:	14779004	 FONTE	 VERSÃO
		ORSE	2024/06
		SINAPI	2024/08 SEM DESONERAÇÃO
		CPU	PRÓPRIA

94975	CONCRETO FCK = 15MPA, TRAÇO 1:3,4:3,5 (EM MASSA SECA DE CIMENTO/ AREIA MÉDIA/ BRITA 1) - PREPARO MANUAL. AF_05/2021	SINAPI	M3	0,28000000	R\$ 517,42	R\$ 144,87
93358	ESCAVAÇÃO MANUAL DE VALA COM PROFUNDIDADE MENOR OU IGUAL A 1,30 M. AF_02/2021	SINAPI	M3	0,28000000	R\$ 93,04	R\$ 26,05
					TOTAL Serviço:	R\$ 170,92
					VALOR SEM ENCARGOS:	R\$ 4.321,19
					VALOR ENCARGOS (112.68%):	R\$ 50,83
					VALOR BDI (20.70%):	R\$ 905,00
					VALOR COM BDI:	R\$ 5.277,02

AML004 CANTEIRO HEXAGONAL EM CONCRETO, COM CORRIMÃO E BANCOS EM MADEIRA, CONFORME PROJETO. (UN)

Serviço		FONTE	UNID	COEFICIENTE	PREÇO UNITÁRIO	TOTAL
104919	ARMAÇÃO DE SAPATA ISOLADA, VIGA BALDRAME E SAPATA CORRIDA UTILIZANDO AÇO CA-50 DE 10 MM - MONTAGEM. AF_01/2024	SINAPI	KG	29,07000000	R\$ 13,82	R\$ 401,74
104916	ARMAÇÃO DE SAPATA ISOLADA, VIGA BALDRAME E SAPATA CORRIDA UTILIZANDO AÇO CA-60 DE 5 MM - MONTAGEM. AF_01/2024	SINAPI	KG	12,74000000	R\$ 17,94	R\$ 228,55
94964	CONCRETO FCK = 20MPA, TRAÇO 1:2,7:3 (EM MASSA SECA DE CIMENTO/ AREIA MÉDIA/ BRITA 1) - PREPARO MECÂNICO COM BETONEIRA 400 L. AF_05/2021	SINAPI	M3	1,06020000	R\$ 503,42	R\$ 533,72
96542	FABRICAÇÃO, MONTAGEM E DESMONTAGEM DE FÔRMA PARA VIGA BALDRAME, EM CHAPA DE MADEIRA COMPENSADA RESINADA, E=17 MM, 4 UTILIZAÇÕES. AF_01/2024	SINAPI	M2	14,13600000	R\$ 106,20	R\$ 1.501,24
103670	LANÇAMENTO COM USO DE BALDES, ADENSAMENTO E ACABAMENTO DE CONCRETO EM ESTRUTURAS. AF_02/2022	SINAPI	M3	1,06020000	R\$ 318,19	R\$ 337,34
105042	PILAR DE MADEIRA ROLIÇA, EUCALIPTO OU EQUIVALENTE DA REGIÃO, FIXADO COM VERGALHÃO, DIÂMETRO DE 12 A 15 CM, APOIO ARTICULADO, COMPRIMENTO DE 3 M. AF_03/2024	SINAPI	M	2,88000000	R\$ 60,06	R\$ 172,97
100861	SUPORTE MÃO FRANCESA EM AÇO, ABAS IGUAIS 30 CM, CAPACIDADE MÍNIMA 60 KG, BRANCO - FORNECIMENTO E INSTALAÇÃO. AF_01/2020	SINAPI	UN	17,00000000	R\$ 35,68	R\$ 606,56
105099	VIGA DE MADEIRA ROLIÇA, EUCALIPTO OU EQUIVALENTE DA REGIÃO, DIÂMETRO DE 12 A 15 CM. AF_03/2024	SINAPI	M	23,56000000	R\$ 76,02	R\$ 1.791,03
105088	VIGA DE MADEIRA SERRADA, MAÇARANDUBA OU EQUIVALENTE DA REGIÃO, NÃO APARELHADA, SEÇÃO RETANGULAR 6 X 40 CM. AF_03/2024	SINAPI	M	9,97000000	R\$ 180,94	R\$ 1.803,97
					TOTAL Serviço:	R\$ 7.377,12
					VALOR SEM ENCARGOS:	R\$ 6.283,35
					VALOR ENCARGOS (112.68%):	R\$ 1.093,77
					VALOR BDI (20.70%):	R\$ 1.527,06
					VALOR COM BDI:	R\$ 8.904,18

AML005 MESA DE CONCRETO POLIDO DN = 95 CM COM 5 CM DE ESPESSURA, COM TABULEIRO EM PASTILHA CERÂMICA, BASE EM PILAR DE CONCRETO DN = 150 MM, BANCOS EM PILAR DE CONCRETO TUBO DE CONCRETO DN 150 MM, ASSENTO EM CONCRETO 30X30X4 CM, CONCRETO FCK = 25 MPA. (UN)

Material		FONTE	UNID	COEFICIENTE	PREÇO UNITÁRIO	TOTAL
00004721	PEDRA BRITADA N. 1 (9,5 A 19 MM) POSTO PEDREIRA/FORNECEDOR, SEM FRETE	SINAPI	M3	0,00350000	R\$ 92,87	R\$ 0,32
					TOTAL Material:	R\$ 0,32
Mão de Obra com Encargos Complementares						
88309	PEDREIRO COM ENCARGOS COMPLEMENTARES	SINAPI	H	5,46430000	R\$ 29,19	R\$ 159,50
88316	SERVEANTE COM ENCARGOS COMPLEMENTARES	SINAPI	H	3,64290000	R\$ 23,52	R\$ 85,68



RELATÓRIO ANALÍTICO - COMPOSIÇÕES PRÓPRIAS

OBRA:	REFORMA DA PRAÇA LOCALIZADA NA RUA MANOEL SEVERO, MUNICÍPIO DE BOM LUGAR / MA.	DATA : 23/09/2024	L.S. Hora: 112,68%
LOCAL:	PRAÇA DA RUA MANOEL SEVERO, CENTRO, BOM LUGAR / MA. CEP 65.704-000	BDI : 20,70%	L.S. Mês: 69,90%
RRT:	14779004	FONTES	
		VERSÃO	
		ORSE	2024/06
		SINAPI	2024/08 SEM DESONERAÇÃO
		CPU	PRÓPRIA

TOTAL Mão de Obra com Encargos Complementares:	R\$ 245,18
--	------------

Serviço	FONTES	UNID	COEFICIENTE	PREÇO UNITÁRIO	TOTAL	
102486	CONCRETO FCK = 15MPA, TRAÇO 1:3,4:3,4 (EM MASSA SECA DE CIMENTO/ AREIA MÉDIA/ SEIXO ROLADO) - PREPARO MANUAL. AF_05/2021	SINAPI	M3	0,00900000	R\$ 651,18	R\$ 5,86
97739	PEÇA CIRCULAR PRÉ-MOLDADA, VOLUME DE CONCRETO DE 30 A 100 LITROS, TAXA DE AÇO APROXIMADA DE 30KG/M³. AF_03/2024	SINAPI	M3	0,03500000	R\$ 3.083,44	R\$ 107,92
97734	PEÇA RETANGULAR PRÉ-MOLDADA, VOLUME DE CONCRETO DE 10 A 30 LITROS, TAXA DE AÇO APROXIMADA DE 30KG/M³. AF_03/2024	SINAPI	M3	0,09000000	R\$ 3.136,51	R\$ 282,28
97733	PEÇA RETANGULAR PRÉ-MOLDADA, VOLUME DE CONCRETO DE ATÉ 10 LITROS, TAXA DE AÇO APROXIMADA DE 30KG/M³. AF_03/2024	SINAPI	M3	0,01400000	R\$ 3.579,15	R\$ 50,10
104615	REVESTIMENTO CERÂMICO PARA PAREDES INTERNAS COM PLACAS TIPO PASTILHA DE DIMENSÕES 5 X 5 CM (PLACAS DE 30 X 30 CM) CM APLICADAS NA ALTURA INTEIRA DAS PAREDES. AF_02/2023	SINAPI	M2	0,16000000	R\$ 235,44	R\$ 37,67

TOTAL Serviço:	R\$ 483,83
----------------	------------

VALOR SEM ENCARGOS:	R\$ 535,06
VALOR ENCARGOS (112.68%):	R\$ 194,27
VALOR BDI (20.70%):	R\$ 150,97
VALOR COM BDI:	R\$ 880,30

AML006 CONJUNTO COM 06 LIXEIRAS EM FIBRA DE VIDRO, COM CAPACIDADE 50L CADA, COM TAMPA VAI E VEM. (UN)

Material	FONTES	UNID	COEFICIENTE	PREÇO UNITÁRIO	TOTAL	
109678	Conjunto de 06 lixeiras em fibra de vidro, com capacidade 50l cada, com tampa vai e vem	ORSE	un	1,00000000	R\$ 988,82	R\$ 988,82

TOTAL Material:	R\$ 988,82
-----------------	------------

Mão de Obra com Encargos Complementares	FONTES	UNID	COEFICIENTE	PREÇO UNITÁRIO	TOTAL	
88309	PEDREIRO COM ENCARGOS COMPLEMENTARES	SINAPI	H	0,30000000	R\$ 29,19	R\$ 8,75
88316	SERVENTE COM ENCARGOS COMPLEMENTARES	SINAPI	H	0,30000000	R\$ 23,52	R\$ 7,05

TOTAL Mão de Obra com Encargos Complementares:	R\$ 15,80
--	-----------

Serviço	FONTES	UNID	COEFICIENTE	PREÇO UNITÁRIO	TOTAL	
94975	CONCRETO FCK = 15MPA, TRAÇO 1:3,4:3,5 (EM MASSA SECA DE CIMENTO/ AREIA MÉDIA/ BRITA 1) - PREPARO MANUAL. AF_05/2021	SINAPI	M3	0,01600000	R\$ 517,42	R\$ 8,27
93358	ESCAVAÇÃO MANUAL DE VALA COM PROFUNDIDADE MENOR OU IGUAL A 1,30 M. AF_02/2021	SINAPI	M3	0,01600000	R\$ 93,04	R\$ 1,48
103670	LANÇAMENTO COM USO DE BALDES, ADENSAMENTO E ACABAMENTO DE CONCRETO EM ESTRUTURAS. AF_02/2022	SINAPI	M3	0,01600000	R\$ 318,19	R\$ 5,09

TOTAL Serviço:	R\$ 14,84
----------------	-----------

VALOR SEM ENCARGOS:	R\$ 1.010,75
VALOR ENCARGOS (112.68%):	R\$ 8,71
VALOR BDI (20.70%):	R\$ 211,02
VALOR COM BDI:	R\$ 1.230,48

AML009 CANTEIRO CIRCULAR EM CONCRETO, COM BANCOS EM CONCRETO, CONFORME PROJETO. (UN)

Serviço	FONTES	UNID	COEFICIENTE	PREÇO UNITÁRIO	TOTAL	
104919	ARMAÇÃO DE SAPATA ISOLADA, VIGA BALDRAME E SAPATA CORRIDA UTILIZANDO AÇO CA-50 DE 10 MM - MONTAGEM. AF_01/2024	SINAPI	KG	12,24000000	R\$ 13,82	R\$ 169,15



RELATÓRIO ANALÍTICO - COMPOSIÇÕES PRÓPRIAS

OBRA:	REFORMA DA PRAÇA LOCALIZADA NA RUA MANOEL SEVERO, MUNICÍPIO DE BOM LUGAR / MA.	DATA : 23/09/2024	L.S. Hora: 112,68%
LOCAL:	PRAÇA DA RUA MANOEL SEVERO, CENTRO, BOM LUGAR / MA. CEP 65.704-000	BDI : 20,70%	L.S. Mês: 69,90%
RRT:	14779004	FONTES	VERSÃO
		ORSE	2024/06
		SINAPI	2024/08 SEM DESONERAÇÃO
		CPU	PRÓPRIA

104916	ARMAÇÃO DE SAPATA ISOLADA, VIGA BALDRAME E SAPATA CORRIDA UTILIZANDO AÇO CA-60 DE 5 MM - MONTAGEM. AF_01/2024	SINAPI	KG	7,42000000	R\$ 17,94	R\$ 133,11
94964	CONCRETO FCK = 20MPA, TRAÇO 1:2,7:3 (EM MASSA SECA DE CIMENTO/ AREIA MÉDIA/ BRITA 1) - PREPARO MECÂNICO COM BETONEIRA 400 L. AF_05/2021	SINAPI	M3	0,49323120	R\$ 503,42	R\$ 248,30
96542	FABRICAÇÃO, MONTAGEM E DESMONTAGEM DE FÔRMA PARA VIGA BALDRAME, EM CHAPA DE MADEIRA COMPENSADA RESINADA, E=17 MM, 4 UTILIZAÇÕES. AF_01/2024	SINAPI	M2	5,95344000	R\$ 106,20	R\$ 632,25
103670	LANÇAMENTO COM USO DE BALDES, ADENSAMENTO E ACABAMENTO DE CONCRETO EM ESTRUTURAS. AF_02/2022	SINAPI	M3	0,49323120	R\$ 318,19	R\$ 156,94
92486	MONTAGEM E DESMONTAGEM DE FÔRMA DE LAJE MACIÇA, PÉ-DIREITO SIMPLES, EM MADEIRA SERRADA, 4 UTILIZAÇÕES. AF_09/2020	SINAPI	M2	1,52980800	R\$ 175,82	R\$ 268,97

TOTAL Serviço: R\$ 1.608,72

VALOR SEM ENCARGOS: R\$ 1.294,95

VALOR ENCARGOS (112.68%): R\$ 313,77

VALOR BDI (20.70%): R\$ 333,00

VALOR COM BDI: R\$ 1.941,72

AML010 BANCO SEMICIRCULAR EM CONCRETO, CONFORME PROJETO. (UN)

Serviço	FONTES	UNID	COEFICIENTE	PREÇO UNITÁRIO	TOTAL	
104919	ARMAÇÃO DE SAPATA ISOLADA, VIGA BALDRAME E SAPATA CORRIDA UTILIZANDO AÇO CA-50 DE 10 MM - MONTAGEM. AF_01/2024	SINAPI	KG	19,74000000	R\$ 13,82	R\$ 272,80
104916	ARMAÇÃO DE SAPATA ISOLADA, VIGA BALDRAME E SAPATA CORRIDA UTILIZANDO AÇO CA-60 DE 5 MM - MONTAGEM. AF_01/2024	SINAPI	KG	14,55000000	R\$ 17,94	R\$ 261,02
94964	CONCRETO FCK = 20MPA, TRAÇO 1:2,7:3 (EM MASSA SECA DE CIMENTO/ AREIA MÉDIA/ BRITA 1) - PREPARO MECÂNICO COM BETONEIRA 400 L. AF_05/2021	SINAPI	M3	0,64500000	R\$ 503,42	R\$ 324,70
96542	FABRICAÇÃO, MONTAGEM E DESMONTAGEM DE FÔRMA PARA VIGA BALDRAME, EM CHAPA DE MADEIRA COMPENSADA RESINADA, E=17 MM, 4 UTILIZAÇÕES. AF_01/2024	SINAPI	M2	6,82500000	R\$ 106,20	R\$ 724,81
103670	LANÇAMENTO COM USO DE BALDES, ADENSAMENTO E ACABAMENTO DE CONCRETO EM ESTRUTURAS. AF_02/2022	SINAPI	M3	0,64500000	R\$ 318,19	R\$ 205,23
92486	MONTAGEM E DESMONTAGEM DE FÔRMA DE LAJE MACIÇA, PÉ-DIREITO SIMPLES, EM MADEIRA SERRADA, 4 UTILIZAÇÕES. AF_09/2020	SINAPI	M2	3,00000000	R\$ 175,82	R\$ 527,46

TOTAL Serviço: R\$ 2.316,02

VALOR SEM ENCARGOS: R\$ 1.875,86

VALOR ENCARGOS (112.68%): R\$ 440,16

VALOR BDI (20.70%): R\$ 479,41

VALOR COM BDI: R\$ 2.795,43

AML007 PLANTA - HIBISCO VERMELHO (HIBISCUS ROSA-SINENSIS), FORNECIMENTO E PLANTIO. (UN)

Material	FONTES	UNID	COEFICIENTE	PREÇO UNITÁRIO	TOTAL	
103800	Adubo mineral NPK (10-10-10)	ORSE	kg	0,07400000	R\$ 2,81	R\$ 0,20
100140	Adubo orgânico bovino, cacau ou similar	ORSE	m3	0,00500000	R\$ 27,67	R\$ 0,13
107427	Planta - Hibisco vermelho (Hibiscus rosa-sinensis)	ORSE	un	1,00000000	R\$ 16,21	R\$ 16,21
00007253	TERRA VEGETAL (GRANEL)	SINAPI	M3	0,03200000	R\$ 246,42	R\$ 7,88

TOTAL Material: R\$ 24,42

Mão de Obra com Encargos Complementares	FONTES	UNID	COEFICIENTE	PREÇO UNITÁRIO	TOTAL
---	--------	------	-------------	----------------	-------



RELATÓRIO ANALÍTICO - COMPOSIÇÕES PRÓPRIAS

OBRA:	REFORMA DA PRAÇA LOCALIZADA NA RUA MANOEL SEVERO, MUNICÍPIO DE BOM LUGAR / MA.	DATA : 23/09/2024	L.S. Hora: 112,68%
LOCAL:	PRAÇA DA RUA MANOEL SEVERO, CENTRO, BOM LUGAR / MA. CEP 65.704-000	BDI : 20,70%	L.S. Mês: 69,90%
RRT:	14779004	FONTE VERSÃO	
		ORSE	2024/06
		SINAPI	2024/08 SEM DESONERAÇÃO
		CPU	PRÓPRIA

88441	JARDINEIRO COM ENCARGOS COMPLEMENTARES	SINAPI	H	0,09000000	R\$ 24,42	R\$ 2,19
88316	SERVENTE COM ENCARGOS COMPLEMENTARES	SINAPI	H	0,09000000	R\$ 23,52	R\$ 2,11
					TOTAL Mão de Obra com Encargos Complementares:	R\$ 4,30
					VALOR SEM ENCARGOS:	R\$ 27,26
					VALOR ENCARGOS (112.68%):	R\$ 1,46
					VALOR BDI (20.70%):	R\$ 5,94
					VALOR COM BDI:	R\$ 34,66

AML008 PLANTA - PRIMAVERA (BOUGAINVILLEA SPECTABILIS), FORNECIMENTO E PLANTIO. (UN)

Material	FONTE	UNID	COEFICIENTE	PREÇO UNITÁRIO	TOTAL	
103800	Adubo mineral NPK (10-10-10)	kg	0,07400000	R\$ 2,81	R\$ 0,20	
100140	Adubo orgânico bovino, cacau ou similar	m3	0,00500000	R\$ 27,67	R\$ 0,13	
107172	Planta - Primavera (bougainvillea spectabilis)	un	1,00000000	R\$ 28,89	R\$ 28,89	
00007253	TERRA VEGETAL (GRANEL)	M3	0,03200000	R\$ 246,42	R\$ 7,88	
					TOTAL Material:	R\$ 37,10

Mão de Obra com Encargos Complementares	FONTE	UNID	COEFICIENTE	PREÇO UNITÁRIO	TOTAL	
88441	JARDINEIRO COM ENCARGOS COMPLEMENTARES	SINAPI	H	0,09000000	R\$ 24,42	R\$ 2,19
88316	SERVENTE COM ENCARGOS COMPLEMENTARES	SINAPI	H	0,09000000	R\$ 23,52	R\$ 2,11
					TOTAL Mão de Obra com Encargos Complementares:	R\$ 4,30
					VALOR SEM ENCARGOS:	R\$ 39,94
					VALOR ENCARGOS (112.68%):	R\$ 1,46
					VALOR BDI (20.70%):	R\$ 8,56
					VALOR COM BDI:	R\$ 49,96

Hayla Rocha dos Santos
Arquiteta e Urbanista - CAU A2980495



RELATÓRIO ANALÍTICO - COMPOSIÇÕES AUXILIARES

OBRA:	REFORMA DA PRAÇA LOCALIZADA NA RUA MANOEL SEVERO, MUNICÍPIO DE BOM LUGAR / MA.	DATA : 23/09/2024	L.S. Hora: 112,68%
LOCAL:	PRAÇA DA RUA MANOEL SEVERO, CENTRO, BOM LUGAR / MA. CEP 65.704-000	BDI : 20,70%	L.S. Mês: 69,90%
RRT:	14779004	FONTE	VERSÃO
		ORSE	2024/06
		SINAPI	2024/08 SEM DESONERAÇÃO
		CPU	PRÓPRIA

88238 AJUDANTE DE ARMADOR COM ENCARGOS COMPLEMENTARES (H)

Encargos Complementares		FONTE	UNID	COEFICIENTE	PREÇO UNITÁRIO	TOTAL
00037370	ALIMENTACAO - HORISTA (COLETADO CAIXA - ENCARGOS COMPLEMENTARES)	SINAPI	H	1,00000000	R\$ 4,64	R\$ 4,64
00043489	EPI - FAMILIA PEDREIRO - HORISTA (ENCARGOS COMPLEMENTARES - COLETADO CAIXA)	SINAPI	H	1,00000000	R\$ 1,24	R\$ 1,24
00037372	EXAMES - HORISTA (COLETADO CAIXA - ENCARGOS COMPLEMENTARES)	SINAPI	H	1,00000000	R\$ 1,34	R\$ 1,34
00043465	FERRAMENTAS - FAMILIA PEDREIRO - HORISTA (ENCARGOS COMPLEMENTARES - COLETADO CAIXA)	SINAPI	H	1,00000000	R\$ 0,82	R\$ 0,82
00037373	SEGURO - HORISTA (COLETADO CAIXA - ENCARGOS COMPLEMENTARES)	SINAPI	H	1,00000000	R\$ 0,01	R\$ 0,01
00037371	TRANSPORTE - HORISTA (COLETADO CAIXA - ENCARGOS COMPLEMENTARES)	SINAPI	H	1,00000000	R\$ 0,63	R\$ 0,63
TOTAL Encargos Complementares:						R\$ 8,68

Mão de Obra		FONTE	UNID	COEFICIENTE	PREÇO UNITÁRIO	TOTAL
00006114	AJUDANTE DE ARMADOR (HORISTA)	SINAPI	H	1,00000000	R\$ 15,41	R\$ 15,41
TOTAL Mão de Obra:						R\$ 15,41

Serviço		FONTE	UNID	COEFICIENTE	PREÇO UNITÁRIO	TOTAL
95308	CURSO DE CAPACITAÇÃO PARA AJUDANTE DE ARMADOR (ENCARGOS COMPLEMENTARES) - HORISTA	SINAPI	H	1,00000000	R\$ 0,20	R\$ 0,20
TOTAL Serviço:						R\$ 0,20

VALOR SEM ENCARGOS:	R\$ 16,01
VALOR ENCARGOS (112.68%):	R\$ 8,28
VALOR BDI (20.70%):	R\$ 5,02
VALOR COM BDI:	R\$ 29,31

88239 AJUDANTE DE CARPINTEIRO COM ENCARGOS COMPLEMENTARES (H)

Encargos Complementares		FONTE	UNID	COEFICIENTE	PREÇO UNITÁRIO	TOTAL
00037370	ALIMENTACAO - HORISTA (COLETADO CAIXA - ENCARGOS COMPLEMENTARES)	SINAPI	H	1,00000000	R\$ 4,64	R\$ 4,64
00043483	EPI - FAMILIA CARPINTEIRO DE FORMAS - HORISTA (ENCARGOS COMPLEMENTARES - COLETADO CAIXA)	SINAPI	H	1,00000000	R\$ 1,43	R\$ 1,43
00037372	EXAMES - HORISTA (COLETADO CAIXA - ENCARGOS COMPLEMENTARES)	SINAPI	H	1,00000000	R\$ 1,34	R\$ 1,34
00043459	FERRAMENTAS - FAMILIA CARPINTEIRO DE FORMAS - HORISTA (ENCARGOS COMPLEMENTARES - COLETADO CAIXA)	SINAPI	H	1,00000000	R\$ 0,49	R\$ 0,49
00037373	SEGURO - HORISTA (COLETADO CAIXA - ENCARGOS COMPLEMENTARES)	SINAPI	H	1,00000000	R\$ 0,01	R\$ 0,01
00037371	TRANSPORTE - HORISTA (COLETADO CAIXA - ENCARGOS COMPLEMENTARES)	SINAPI	H	1,00000000	R\$ 0,63	R\$ 0,63
TOTAL Encargos Complementares:						R\$ 8,54

Mão de Obra		FONTE	UNID	COEFICIENTE	PREÇO UNITÁRIO	TOTAL
00006117	CARPINTEIRO AUXILIAR (HORISTA)	SINAPI	H	1,00000000	R\$ 15,41	R\$ 15,41
TOTAL Mão de Obra:						R\$ 15,41

Serviço		FONTE	UNID	COEFICIENTE	PREÇO UNITÁRIO	TOTAL
95309	CURSO DE CAPACITAÇÃO PARA AJUDANTE DE CARPINTEIRO (ENCARGOS COMPLEMENTARES) - HORISTA	SINAPI	H	1,00000000	R\$ 0,26	R\$ 0,26
TOTAL Serviço:						R\$ 0,26

VALOR SEM ENCARGOS:	R\$ 15,90
----------------------------	------------------



RELATÓRIO ANALÍTICO - COMPOSIÇÕES AUXILIARES

OBRA:	REFORMA DA PRAÇA LOCALIZADA NA RUA MANOEL SEVERO, MUNICÍPIO DE BOM LUGAR / MA.	DATA : 23/09/2024	L.S. Hora: 112,68%								
LOCAL:	PRAÇA DA RUA MANOEL SEVERO, CENTRO, BOM LUGAR / MA. CEP 65.704-000	BDI : 20,70%	L.S. Mês: 69,90%								
RRT:	14779004	<table border="1"><thead><tr><th>FONTES</th><th>VERSÃO</th></tr></thead><tbody><tr><td>ORSE</td><td>2024/06</td></tr><tr><td>SINAPI</td><td>2024/08 SEM DESONERAÇÃO</td></tr><tr><td>CPU</td><td>PRÓPRIA</td></tr></tbody></table>		FONTES	VERSÃO	ORSE	2024/06	SINAPI	2024/08 SEM DESONERAÇÃO	CPU	PRÓPRIA
FONTES	VERSÃO										
ORSE	2024/06										
SINAPI	2024/08 SEM DESONERAÇÃO										
CPU	PRÓPRIA										

VALOR ENCARGOS (112.68%):	R\$ 8,31
VALOR BDI (20.70%):	R\$ 5,01
VALOR COM BDI:	R\$ 29,22

100475 ARGAMASSA TRAÇO 1:3 (EM VOLUME DE CIMENTO E AREIA MÉDIA ÚMIDA) COM ADIÇÃO DE IMPERMEABILIZANTE, PREPARO MECÂNICO COM BETONEIRA 400 L. AF_08/2019 (M3)

Equipamento Custo Horário		FONTES	UNID	COEFICIENTE	PREÇO UNITÁRIO	TOTAL
88831	BETONEIRA CAPACIDADE NOMINAL DE 400 L, CAPACIDADE DE MISTURA 280 L, MOTOR ELÉTRICO TRIFÁSICO POTÊNCIA DE 2 CV, SEM CARREGADOR - CHI DIURNO. AF_05/2023	SINAPI	CHI	2,88000000	R\$ 0,42	R\$ 1,20
88830	BETONEIRA CAPACIDADE NOMINAL DE 400 L, CAPACIDADE DE MISTURA 280 L, MOTOR ELÉTRICO TRIFÁSICO POTÊNCIA DE 2 CV, SEM CARREGADOR - CHP DIURNO. AF_05/2023	SINAPI	CHP	0,87000000	R\$ 2,01	R\$ 1,74
TOTAL Equipamento Custo Horário:						R\$ 2,94

Material		FONTES	UNID	COEFICIENTE	PREÇO UNITÁRIO	TOTAL
00000123	ADITIVO IMPERMEABILIZANTE DE PEGA NORMAL PARA ARGAMASSAS E CONCRETOS SEM ARMACAO, LIQUIDO E ISENTO DE CLORETOS	SINAPI	L	19,44000000	R\$ 9,43	R\$ 183,31
00000370	AREIA MEDIA - POSTO JAZIDA/FORNECEDOR (RETIRADO NA JAZIDA, SEM TRANSPORTE)	SINAPI	M3	1,08000000	R\$ 95,00	R\$ 102,60
00001379	CIMENTO PORTLAND COMPOSTO CP II-32	SINAPI	KG	486,00000000	R\$ 0,86	R\$ 417,96
TOTAL Material:						R\$ 703,87

Mão de Obra com Encargos Complementares		FONTES	UNID	COEFICIENTE	PREÇO UNITÁRIO	TOTAL
88377	OPERADOR DE BETONEIRA ESTACIONÁRIA/MISTURADOR COM ENCARGOS COMPLEMENTARES	SINAPI	H	3,75000000	R\$ 23,54	R\$ 88,27
TOTAL Mão de Obra com Encargos Complementares:						R\$ 88,27
VALOR SEM ENCARGOS:						R\$ 763,17
VALOR ENCARGOS (112.68%):						R\$ 31,91
VALOR BDI (20.70%):						R\$ 164,58
VALOR COM BDI:						R\$ 959,66

87316 ARGAMASSA TRAÇO 1:4 (EM VOLUME DE CIMENTO E AREIA GROSSA ÚMIDA) PARA CHAPISCO CONVENCIONAL, PREPARO MECÂNICO COM BETONEIRA 400 L. AF_08/2019 (M3)

Equipamento Custo Horário		FONTES	UNID	COEFICIENTE	PREÇO UNITÁRIO	TOTAL
88831	BETONEIRA CAPACIDADE NOMINAL DE 400 L, CAPACIDADE DE MISTURA 280 L, MOTOR ELÉTRICO TRIFÁSICO POTÊNCIA DE 2 CV, SEM CARREGADOR - CHI DIURNO. AF_05/2023	SINAPI	CHI	3,56000000	R\$ 0,42	R\$ 1,49
88830	BETONEIRA CAPACIDADE NOMINAL DE 400 L, CAPACIDADE DE MISTURA 280 L, MOTOR ELÉTRICO TRIFÁSICO POTÊNCIA DE 2 CV, SEM CARREGADOR - CHP DIURNO. AF_05/2023	SINAPI	CHP	1,08000000	R\$ 2,01	R\$ 2,17
TOTAL Equipamento Custo Horário:						R\$ 3,66

Material		FONTES	UNID	COEFICIENTE	PREÇO UNITÁRIO	TOTAL
00000367	AREIA GROSSA - POSTO JAZIDA/FORNECEDOR (RETIRADO NA JAZIDA, SEM TRANSPORTE)	SINAPI	M3	1,02000000	R\$ 96,24	R\$ 98,16
00001379	CIMENTO PORTLAND COMPOSTO CP II-32	SINAPI	KG	343,52000000	R\$ 0,86	R\$ 295,42
TOTAL Material:						R\$ 393,58

Mão de Obra com Encargos Complementares		FONTES	UNID	COEFICIENTE	PREÇO UNITÁRIO	TOTAL
88377	OPERADOR DE BETONEIRA ESTACIONÁRIA/MISTURADOR COM ENCARGOS COMPLEMENTARES	SINAPI	H	4,64000000	R\$ 23,54	R\$ 109,22



RELATÓRIO ANALÍTICO - COMPOSIÇÕES AUXILIARES

OBRA:	REFORMA DA PRAÇA LOCALIZADA NA RUA MANOEL SEVERO, MUNICÍPIO DE BOM LUGAR / MA.	DATA : 23/09/2024	L.S. Hora: 112,68%
LOCAL:	PRAÇA DA RUA MANOEL SEVERO, CENTRO, BOM LUGAR / MA. CEP 65.704-000	BDI : 20,70%	L.S. Mês: 69,90%
RRT:	14779004	FONTES	
		ORSE	2024/06
		SINAPI	2024/08 SEM DESONERAÇÃO
		CPU	PRÓPRIA

TOTAL Mão de Obra com Encargos Complementares:	R\$ 109,22
VALOR SEM ENCARGOS:	R\$ 466,97
VALOR ENCARGOS (112.68%):	R\$ 39,49
VALOR BDI (20.70%):	R\$ 104,83
VALOR COM BDI:	R\$ 611,29

88245 ARMADOR COM ENCARGOS COMPLEMENTARES (H)

Encargos Complementares	FONTES	UNID	COEFICIENTE	PREÇO UNITÁRIO	TOTAL
00037370 ALIMENTACAO - HORISTA (COLETADO CAIXA - ENCARGOS COMPLEMENTARES)	SINAPI	H	1,00000000	R\$ 4,64	R\$ 4,64
00043489 EPI - FAMILIA PEDREIRO - HORISTA (ENCARGOS COMPLEMENTARES - COLETADO CAIXA)	SINAPI	H	1,00000000	R\$ 1,24	R\$ 1,24
00037372 EXAMES - HORISTA (COLETADO CAIXA - ENCARGOS COMPLEMENTARES)	SINAPI	H	1,00000000	R\$ 1,34	R\$ 1,34
00043465 FERRAMENTAS - FAMILIA PEDREIRO - HORISTA (ENCARGOS COMPLEMENTARES - COLETADO CAIXA)	SINAPI	H	1,00000000	R\$ 0,82	R\$ 0,82
00037373 SEGURO - HORISTA (COLETADO CAIXA - ENCARGOS COMPLEMENTARES)	SINAPI	H	1,00000000	R\$ 0,01	R\$ 0,01
00037371 TRANSPORTE - HORISTA (COLETADO CAIXA - ENCARGOS COMPLEMENTARES)	SINAPI	H	1,00000000	R\$ 0,63	R\$ 0,63
TOTAL Encargos Complementares:					R\$ 8,68

Mão de Obra	FONTES	UNID	COEFICIENTE	PREÇO UNITÁRIO	TOTAL
00000378 ARMADOR (HORISTA)	SINAPI	H	1,00000000	R\$ 20,03	R\$ 20,03
TOTAL Mão de Obra:					R\$ 20,03

Serviço	FONTES	UNID	COEFICIENTE	PREÇO UNITÁRIO	TOTAL
95314 CURSO DE CAPACITAÇÃO PARA ARMADOR (ENCARGOS COMPLEMENTARES) - HORISTA	SINAPI	H	1,00000000	R\$ 0,26	R\$ 0,26
TOTAL Serviço:					R\$ 0,26

VALOR SEM ENCARGOS:	R\$ 18,21
VALOR ENCARGOS (112.68%):	R\$ 10,76
VALOR BDI (20.70%):	R\$ 5,99
VALOR COM BDI:	R\$ 34,96

92767 ARMAÇÃO DE LAJE DE ESTRUTURA CONVENCIONAL DE CONCRETO ARMADO UTILIZANDO AÇO CA-60 DE 4,2 MM - MONTAGEM. AF_06/2022 (KG)

Material	FONTES	UNID	COEFICIENTE	PREÇO UNITÁRIO	TOTAL
00043132 ARAME RECOZIDO 16 BWG, D = 1,65 MM (0,016 KG/M) OU 18 BWG, D = 1,25 MM (0,01 KG/M)	SINAPI	KG	0,02500000	R\$ 17,56	R\$ 0,43
00039017 ESPACADOR / DISTANCIADOR CIRCULAR COM ENTRADA LATERAL, EM PLASTICO, PARA VERGALHAO *4,2 A 12,5* MM, COBRIMENTO 20 MM	SINAPI	UN	2,81600000	R\$ 0,22	R\$ 0,61
TOTAL Material:					R\$ 1,04

Mão de Obra com Encargos Complementares	FONTES	UNID	COEFICIENTE	PREÇO UNITÁRIO	TOTAL
88238 AJUDANTE DE ARMADOR COM ENCARGOS COMPLEMENTARES	SINAPI	H	0,01720000	R\$ 24,29	R\$ 0,41
88245 ARMADOR COM ENCARGOS COMPLEMENTARES	SINAPI	H	0,10550000	R\$ 28,97	R\$ 3,05
TOTAL Mão de Obra com Encargos Complementares:					R\$ 3,46

Serviço	FONTES	UNID	COEFICIENTE	PREÇO UNITÁRIO	TOTAL
92799 CORTE E DOBRA DE AÇO CA-60, DIÂMETRO DE 4,2 MM. AF_06/2022	SINAPI	KG	1,00000000	R\$ 12,13	R\$ 12,13



RELATÓRIO ANALÍTICO - COMPOSIÇÕES AUXILIARES

OBRA:	REFORMA DA PRAÇA LOCALIZADA NA RUA MANOEL SEVERO, MUNICÍPIO DE BOM LUGAR / MA.	DATA : 23/09/2024	L.S. Hora: 112,68%
LOCAL:	PRAÇA DA RUA MANOEL SEVERO, CENTRO, BOM LUGAR / MA. CEP 65.704-000	BDI : 20,70%	L.S. Mês: 69,90%
RRT:	14779004	FONTE	VERSÃO
		ORSE	2024/06
		SINAPI	2024/08 SEM DESONERAÇÃO
		CPU	PRÓPRIA

TOTAL Serviço:	R\$ 12,13
VALOR SEM ENCARGOS:	R\$ 14,23
VALOR ENCARGOS (112.68%):	R\$ 2,40
VALOR BDI (20.70%):	R\$ 3,44
VALOR COM BDI:	R\$ 20,07

104919 ARMAÇÃO DE SAPATA ISOLADA, VIGA BALDRAME E SAPATA CORRIDA UTILIZANDO AÇO CA-50 DE 10 MM - MONTAGEM. AF_01/2024 (KG)

Material	FONTE	UNID	COEFICIENTE	PREÇO UNITÁRIO	TOTAL	
00043132	ARAME RECOZIDO 16 BWG, D = 1,65 MM (0,016 KG/M) OU 18 BWG, D = 1,25 MM (0,01 KG/M)	SINAPI	KG	0,02500000	R\$ 17,56	R\$ 0,43
00039017	ESPACADOR / DISTANCIADOR CIRCULAR COM ENTRADA LATERAL, EM PLASTICO, PARA VERGALHAO *4,2 A 12,5* MM, COBRIMENTO 20 MM	SINAPI	UN	0,39900000	R\$ 0,22	R\$ 0,08
TOTAL Material:					R\$ 0,51	

Mão de Obra com Encargos Complementares	FONTE	UNID	COEFICIENTE	PREÇO UNITÁRIO	TOTAL	
88238	AJUDANTE DE ARMADOR COM ENCARGOS COMPLEMENTARES	SINAPI	H	0,03100000	R\$ 24,29	R\$ 0,75
88245	ARMADOR COM ENCARGOS COMPLEMENTARES	SINAPI	H	0,08100000	R\$ 28,97	R\$ 2,34
TOTAL Mão de Obra com Encargos Complementares:					R\$ 3,09	

Serviço	FONTE	UNID	COEFICIENTE	PREÇO UNITÁRIO	TOTAL	
92803	CORTE E DOBRA DE AÇO CA-50, DIÂMETRO DE 10,0 MM. AF_06/2022	SINAPI	KG	1,00000000	R\$ 10,22	R\$ 10,22
TOTAL Serviço:					R\$ 10,22	

VALOR SEM ENCARGOS:	R\$ 12,59
VALOR ENCARGOS (112.68%):	R\$ 1,23
VALOR BDI (20.70%):	R\$ 2,86
VALOR COM BDI:	R\$ 16,68

104916 ARMAÇÃO DE SAPATA ISOLADA, VIGA BALDRAME E SAPATA CORRIDA UTILIZANDO AÇO CA-60 DE 5 MM - MONTAGEM. AF_01/2024 (KG)

Material	FONTE	UNID	COEFICIENTE	PREÇO UNITÁRIO	TOTAL	
00043132	ARAME RECOZIDO 16 BWG, D = 1,65 MM (0,016 KG/M) OU 18 BWG, D = 1,25 MM (0,01 KG/M)	SINAPI	KG	0,02500000	R\$ 17,56	R\$ 0,43
00039017	ESPACADOR / DISTANCIADOR CIRCULAR COM ENTRADA LATERAL, EM PLASTICO, PARA VERGALHAO *4,2 A 12,5* MM, COBRIMENTO 20 MM	SINAPI	UN	0,81900000	R\$ 0,22	R\$ 0,18
TOTAL Material:					R\$ 0,61	

Mão de Obra com Encargos Complementares	FONTE	UNID	COEFICIENTE	PREÇO UNITÁRIO	TOTAL	
88238	AJUDANTE DE ARMADOR COM ENCARGOS COMPLEMENTARES	SINAPI	H	0,06400000	R\$ 24,29	R\$ 1,55
88245	ARMADOR COM ENCARGOS COMPLEMENTARES	SINAPI	H	0,16600000	R\$ 28,97	R\$ 4,80
TOTAL Mão de Obra com Encargos Complementares:					R\$ 6,35	

Serviço	FONTE	UNID	COEFICIENTE	PREÇO UNITÁRIO	TOTAL	
92800	CORTE E DOBRA DE AÇO CA-60, DIÂMETRO DE 5,0 MM. AF_06/2022	SINAPI	KG	1,00000000	R\$ 10,98	R\$ 10,98
TOTAL Serviço:					R\$ 10,98	

VALOR SEM ENCARGOS:	R\$ 14,92
VALOR ENCARGOS (112.68%):	R\$ 3,02



RELATÓRIO ANALÍTICO - COMPOSIÇÕES AUXILIARES

OBRA:	REFORMA DA PRAÇA LOCALIZADA NA RUA MANOEL SEVERO, MUNICÍPIO DE BOM LUGAR / MA.	DATA : 23/09/2024	L.S. Hora: 112,68%								
LOCAL:	PRAÇA DA RUA MANOEL SEVERO, CENTRO, BOM LUGAR / MA. CEP 65.704-000	BDI : 20,70%	L.S. Mês: 69,90%								
RRT:	14779004	<table border="1"><thead><tr><th>FONTE</th><th>VERSÃO</th></tr></thead><tbody><tr><td>ORSE</td><td>2024/06</td></tr><tr><td>SINAPI</td><td>2024/08 SEM DESONERAÇÃO</td></tr><tr><td>CPU</td><td>PRÓPRIA</td></tr></tbody></table>		FONTE	VERSÃO	ORSE	2024/06	SINAPI	2024/08 SEM DESONERAÇÃO	CPU	PRÓPRIA
FONTE	VERSÃO										
ORSE	2024/06										
SINAPI	2024/08 SEM DESONERAÇÃO										
CPU	PRÓPRIA										

VALOR BDI (20.70%):	R\$ 3,71
VALOR COM BDI:	R\$ 21,65

88247 AUXILIAR DE ELETRICISTA COM ENCARGOS COMPLEMENTARES (H)

Encargos Complementares	FONTE	UNID	COEFICIENTE	PREÇO UNITÁRIO	TOTAL
00037370 ALIMENTACAO - HORISTA (COLETADO CAIXA - ENCARGOS COMPLEMENTARES)	SINAPI	H	1,00000000	R\$ 4,64	R\$ 4,64
00043484 EPI - FAMILIA ELETRICISTA - HORISTA (ENCARGOS COMPLEMENTARES - COLETADO CAIXA)	SINAPI	H	1,00000000	R\$ 1,20	R\$ 1,20
00037372 EXAMES - HORISTA (COLETADO CAIXA - ENCARGOS COMPLEMENTARES)	SINAPI	H	1,00000000	R\$ 1,34	R\$ 1,34
00043460 FERRAMENTAS - FAMILIA ELETRICISTA - HORISTA (ENCARGOS COMPLEMENTARES - COLETADO CAIXA)	SINAPI	H	1,00000000	R\$ 0,85	R\$ 0,85
00037373 SEGURO - HORISTA (COLETADO CAIXA - ENCARGOS COMPLEMENTARES)	SINAPI	H	1,00000000	R\$ 0,01	R\$ 0,01
00037371 TRANSPORTE - HORISTA (COLETADO CAIXA - ENCARGOS COMPLEMENTARES)	SINAPI	H	1,00000000	R\$ 0,63	R\$ 0,63
TOTAL Encargos Complementares:					R\$ 8,67

Mão de Obra	FONTE	UNID	COEFICIENTE	PREÇO UNITÁRIO	TOTAL
00000247 AJUDANTE DE ELETRICISTA (HORISTA)	SINAPI	H	1,00000000	R\$ 15,41	R\$ 15,41
TOTAL Mão de Obra:					R\$ 15,41

Serviço	FONTE	UNID	COEFICIENTE	PREÇO UNITÁRIO	TOTAL
95316 CURSO DE CAPACITAÇÃO PARA AUXILIAR DE ELETRICISTA (ENCARGOS COMPLEMENTARES) - HORISTA	SINAPI	H	1,00000000	R\$ 0,66	R\$ 0,66
TOTAL Serviço:					R\$ 0,66

VALOR SEM ENCARGOS:	R\$ 16,22
VALOR ENCARGOS (112.68%):	R\$ 8,52
VALOR BDI (20.70%):	R\$ 5,12
VALOR COM BDI:	R\$ 29,86

88256 AZULEJISTA OU LADRILHISTA COM ENCARGOS COMPLEMENTARES (H)

Encargos Complementares	FONTE	UNID	COEFICIENTE	PREÇO UNITÁRIO	TOTAL
00037370 ALIMENTACAO - HORISTA (COLETADO CAIXA - ENCARGOS COMPLEMENTARES)	SINAPI	H	1,00000000	R\$ 4,64	R\$ 4,64
00043489 EPI - FAMILIA PEDREIRO - HORISTA (ENCARGOS COMPLEMENTARES - COLETADO CAIXA)	SINAPI	H	1,00000000	R\$ 1,24	R\$ 1,24
00037372 EXAMES - HORISTA (COLETADO CAIXA - ENCARGOS COMPLEMENTARES)	SINAPI	H	1,00000000	R\$ 1,34	R\$ 1,34
00043465 FERRAMENTAS - FAMILIA PEDREIRO - HORISTA (ENCARGOS COMPLEMENTARES - COLETADO CAIXA)	SINAPI	H	1,00000000	R\$ 0,82	R\$ 0,82
00037373 SEGURO - HORISTA (COLETADO CAIXA - ENCARGOS COMPLEMENTARES)	SINAPI	H	1,00000000	R\$ 0,01	R\$ 0,01
00037371 TRANSPORTE - HORISTA (COLETADO CAIXA - ENCARGOS COMPLEMENTARES)	SINAPI	H	1,00000000	R\$ 0,63	R\$ 0,63
TOTAL Encargos Complementares:					R\$ 8,68

Mão de Obra	FONTE	UNID	COEFICIENTE	PREÇO UNITÁRIO	TOTAL
00004760 AZULEJISTA OU LADRILHEIRO (HORISTA)	SINAPI	H	1,00000000	R\$ 20,03	R\$ 20,03
TOTAL Mão de Obra:					R\$ 20,03

Serviço	FONTE	UNID	COEFICIENTE	PREÇO UNITÁRIO	TOTAL
95324 CURSO DE CAPACITAÇÃO PARA AZULEJISTA OU LADRILHISTA (ENCARGOS COMPLEMENTARES) - HORISTA	SINAPI	H	1,00000000	R\$ 0,34	R\$ 0,34



RELATÓRIO ANALÍTICO - COMPOSIÇÕES AUXILIARES

OBRA:	REFORMA DA PRAÇA LOCALIZADA NA RUA MANOEL SEVERO, MUNICÍPIO DE BOM LUGAR / MA.	DATA : 23/09/2024	L.S. Hora: 112,68%
LOCAL:	PRAÇA DA RUA MANOEL SEVERO, CENTRO, BOM LUGAR / MA. CEP 65.704-000	BDI : 20,70%	L.S. Mês: 69,90%
RRT:	14779004	FONTE VERSÃO	
		ORSE	2024/06
		SINAPI	2024/08 SEM DESONERAÇÃO
		CPU	PRÓPRIA

TOTAL Serviço:	R\$ 0,34
VALOR SEM ENCARGOS:	R\$ 18,24
VALOR ENCARGOS (112.68%):	R\$ 10,81
VALOR BDI (20.70%):	R\$ 6,01
VALOR COM BDI:	R\$ 35,06

88831 BETONEIRA CAPACIDADE NOMINAL DE 400 L, CAPACIDADE DE MISTURA 280 L, MOTOR ELÉTRICO TRIFÁSICO POTÊNCIA DE 2 CV, SEM CARREGADOR - CHI DIURNO. AF_05/2023 (CHI)

Serviço	FONTE	UNID	COEFICIENTE	PREÇO UNITÁRIO	TOTAL	
88826	BETONEIRA CAPACIDADE NOMINAL DE 400 L, CAPACIDADE DE MISTURA 280 L, MOTOR ELÉTRICO TRIFÁSICO POTÊNCIA DE 2 CV, SEM CARREGADOR - DEPRECIÇÃO. AF_05/2023	SINAPI	H	1,00000000	R\$ 0,34	R\$ 0,34
88827	BETONEIRA CAPACIDADE NOMINAL DE 400 L, CAPACIDADE DE MISTURA 280 L, MOTOR ELÉTRICO TRIFÁSICO POTÊNCIA DE 2 CV, SEM CARREGADOR - JUROS. AF_05/2023	SINAPI	H	1,00000000	R\$ 0,08	R\$ 0,08

TOTAL Serviço:	R\$ 0,42
VALOR SEM ENCARGOS:	R\$ 0,42
VALOR ENCARGOS:	R\$ 0,00
VALOR BDI (20.70%):	R\$ 0,08
VALOR COM BDI:	R\$ 0,50

88830 BETONEIRA CAPACIDADE NOMINAL DE 400 L, CAPACIDADE DE MISTURA 280 L, MOTOR ELÉTRICO TRIFÁSICO POTÊNCIA DE 2 CV, SEM CARREGADOR - CHP DIURNO. AF_05/2023 (CHP)

Serviço	FONTE	UNID	COEFICIENTE	PREÇO UNITÁRIO	TOTAL	
88826	BETONEIRA CAPACIDADE NOMINAL DE 400 L, CAPACIDADE DE MISTURA 280 L, MOTOR ELÉTRICO TRIFÁSICO POTÊNCIA DE 2 CV, SEM CARREGADOR - DEPRECIÇÃO. AF_05/2023	SINAPI	H	1,00000000	R\$ 0,34	R\$ 0,34
88827	BETONEIRA CAPACIDADE NOMINAL DE 400 L, CAPACIDADE DE MISTURA 280 L, MOTOR ELÉTRICO TRIFÁSICO POTÊNCIA DE 2 CV, SEM CARREGADOR - JUROS. AF_05/2023	SINAPI	H	1,00000000	R\$ 0,08	R\$ 0,08
88828	BETONEIRA CAPACIDADE NOMINAL DE 400 L, CAPACIDADE DE MISTURA 280 L, MOTOR ELÉTRICO TRIFÁSICO POTÊNCIA DE 2 CV, SEM CARREGADOR - MANUTENÇÃO. AF_05/2023	SINAPI	H	1,00000000	R\$ 0,39	R\$ 0,39
88829	BETONEIRA CAPACIDADE NOMINAL DE 400 L, CAPACIDADE DE MISTURA 280 L, MOTOR ELÉTRICO TRIFÁSICO POTÊNCIA DE 2 CV, SEM CARREGADOR - MATERIAIS NA OPERAÇÃO. AF_05/2023	SINAPI	H	1,00000000	R\$ 1,20	R\$ 1,20

TOTAL Serviço:	R\$ 2,01
VALOR SEM ENCARGOS:	R\$ 2,01
VALOR ENCARGOS:	R\$ 0,00
VALOR BDI (20.70%):	R\$ 0,41
VALOR COM BDI:	R\$ 2,42

88826 BETONEIRA CAPACIDADE NOMINAL DE 400 L, CAPACIDADE DE MISTURA 280 L, MOTOR ELÉTRICO TRIFÁSICO POTÊNCIA DE 2 CV, SEM CARREGADOR - DEPRECIÇÃO. AF_05/2023 (H)

Equipamento	FONTE	UNID	COEFICIENTE	PREÇO UNITÁRIO	TOTAL	
00010535	BETONEIRA CAPACIDADE NOMINAL 400 L, CAPACIDADE DE MISTURA 280 L, MOTOR ELETRICO TRIFASICO 220/380 V POTENCIA 2 CV, SEM CARREGADOR	SINAPI	UN	0,00006000	R\$ 5.687,36	R\$ 0,34

TOTAL Equipamento:	R\$ 0,34
--------------------	----------



RELATÓRIO ANALÍTICO - COMPOSIÇÕES AUXILIARES

OBRA:	REFORMA DA PRAÇA LOCALIZADA NA RUA MANOEL SEVERO, MUNICÍPIO DE BOM LUGAR / MA.	DATA : 23/09/2024	L.S. Hora: 112,68%
LOCAL:	PRAÇA DA RUA MANOEL SEVERO, CENTRO, BOM LUGAR / MA. CEP 65.704-000	BDI : 20,70%	L.S. Mês: 69,90%
RRT:	14779004	FONTE	VERSÃO
		ORSE	2024/06
		SINAPI	2024/08 SEM DESONERAÇÃO
		CPU	PRÓPRIA

VALOR SEM ENCARGOS:	R\$ 0,34
VALOR ENCARGOS:	R\$ 0,00
VALOR BDI (20.70%):	R\$ 0,07
VALOR COM BDI:	R\$ 0,41

88827 BETONEIRA CAPACIDADE NOMINAL DE 400 L, CAPACIDADE DE MISTURA 280 L, MOTOR ELÉTRICO TRIFÁSICO POTÊNCIA DE 2 CV, SEM CARREGADOR - JUROS. AF_05/2023 (H)

Equipamento	FONTE	UNID	COEFICIENTE	PREÇO UNITÁRIO	TOTAL
00010535 BETONEIRA CAPACIDADE NOMINAL 400 L, CAPACIDADE DE MISTURA 280 L, MOTOR ELETRICO TRIFASICO 220/380 V POTENCIA 2 CV, SEM CARREGADOR	SINAPI	UN	0,00001480	R\$ 5.687,36	R\$ 0,08
TOTAL Equipamento:					R\$ 0,08

VALOR SEM ENCARGOS:	R\$ 0,08
VALOR ENCARGOS:	R\$ 0,00
VALOR BDI (20.70%):	R\$ 0,01
VALOR COM BDI:	R\$ 0,09

88828 BETONEIRA CAPACIDADE NOMINAL DE 400 L, CAPACIDADE DE MISTURA 280 L, MOTOR ELÉTRICO TRIFÁSICO POTÊNCIA DE 2 CV, SEM CARREGADOR - MANUTENÇÃO. AF_05/2023 (H)

Equipamento	FONTE	UNID	COEFICIENTE	PREÇO UNITÁRIO	TOTAL
00010535 BETONEIRA CAPACIDADE NOMINAL 400 L, CAPACIDADE DE MISTURA 280 L, MOTOR ELETRICO TRIFASICO 220/380 V POTENCIA 2 CV, SEM CARREGADOR	SINAPI	UN	0,00007000	R\$ 5.687,36	R\$ 0,39
TOTAL Equipamento:					R\$ 0,39

VALOR SEM ENCARGOS:	R\$ 0,39
VALOR ENCARGOS:	R\$ 0,00
VALOR BDI (20.70%):	R\$ 0,08
VALOR COM BDI:	R\$ 0,47

88829 BETONEIRA CAPACIDADE NOMINAL DE 400 L, CAPACIDADE DE MISTURA 280 L, MOTOR ELÉTRICO TRIFÁSICO POTÊNCIA DE 2 CV, SEM CARREGADOR - MATERIAIS NA OPERAÇÃO. AF_05/2023 (H)

Especiais	FONTE	UNID	COEFICIENTE	PREÇO UNITÁRIO	TOTAL
00002705 ENERGIA ELETRICA ATE 2000 KWH INDUSTRIAL, SEM DEMANDA	SINAPI	KWH	1,25120000	R\$ 0,96	R\$ 1,20
TOTAL Especiais:					R\$ 1,20

VALOR SEM ENCARGOS:	R\$ 1,20
VALOR ENCARGOS:	R\$ 0,00
VALOR BDI (20.70%):	R\$ 0,24
VALOR COM BDI:	R\$ 1,44

89226 BETONEIRA CAPACIDADE NOMINAL DE 600 L, CAPACIDADE DE MISTURA 360 L, MOTOR ELÉTRICO TRIFÁSICO POTÊNCIA DE 4 CV, SEM CARREGADOR - CHI DIURNO. AF_05/2023 (CHI)

Serviço	FONTE	UNID	COEFICIENTE	PREÇO UNITÁRIO	TOTAL
89221 BETONEIRA CAPACIDADE NOMINAL DE 600 L, CAPACIDADE DE MISTURA 360 L, MOTOR ELÉTRICO TRIFÁSICO POTÊNCIA DE 4 CV, SEM CARREGADOR - DEPRECIÇÃO. AF_05/2023	SINAPI	H	1,00000000	R\$ 1,38	R\$ 1,38
89222 BETONEIRA CAPACIDADE NOMINAL DE 600 L, CAPACIDADE DE MISTURA 360 L, MOTOR ELÉTRICO TRIFÁSICO POTÊNCIA DE 4 CV, SEM CARREGADOR - JUROS. AF_05/2023	SINAPI	H	1,00000000	R\$ 0,34	R\$ 0,34



RELATÓRIO ANALÍTICO - COMPOSIÇÕES AUXILIARES

OBRA:	REFORMA DA PRAÇA LOCALIZADA NA RUA MANOEL SEVERO, MUNICÍPIO DE BOM LUGAR / MA.	DATA : 23/09/2024	L.S. Hora: 112,68%
LOCAL:	PRAÇA DA RUA MANOEL SEVERO, CENTRO, BOM LUGAR / MA. CEP 65.704-000	BDI : 20,70%	L.S. Mês: 69,90%
RRT:	14779004	FONTE	VERSÃO
		ORSE	2024/06
		SINAPI	2024/08 SEM DESONERAÇÃO
		CPU	PRÓPRIA

TOTAL Serviço:	R\$ 1,72
VALOR SEM ENCARGOS:	R\$ 1,72
VALOR ENCARGOS:	R\$ 0,00
VALOR BDI (20.70%):	R\$ 0,35
VALOR COM BDI:	R\$ 2,07

89225 BETONEIRA CAPACIDADE NOMINAL DE 600 L, CAPACIDADE DE MISTURA 360 L, MOTOR ELÉTRICO TRIFÁSICO POTÊNCIA DE 4 CV, SEM CARREGADOR - CHP DIURNO. AF_05/2023 (CHP)

Serviço	FONTE	UNID	COEFICIENTE	PREÇO UNITÁRIO	TOTAL
89221 BETONEIRA CAPACIDADE NOMINAL DE 600 L, CAPACIDADE DE MISTURA 360 L, MOTOR ELÉTRICO TRIFÁSICO POTÊNCIA DE 4 CV, SEM CARREGADOR - DEPRECIÇÃO. AF_05/2023	SINAPI	H	1,00000000	R\$ 1,38	R\$ 1,38
89222 BETONEIRA CAPACIDADE NOMINAL DE 600 L, CAPACIDADE DE MISTURA 360 L, MOTOR ELÉTRICO TRIFÁSICO POTÊNCIA DE 4 CV, SEM CARREGADOR - JUROS. AF_05/2023	SINAPI	H	1,00000000	R\$ 0,34	R\$ 0,34
89223 BETONEIRA CAPACIDADE NOMINAL DE 600 L, CAPACIDADE DE MISTURA 360 L, MOTOR ELÉTRICO TRIFÁSICO POTÊNCIA DE 4 CV, SEM CARREGADOR - MANUTENÇÃO. AF_05/2023	SINAPI	H	1,00000000	R\$ 1,61	R\$ 1,61
89224 BETONEIRA CAPACIDADE NOMINAL DE 600 L, CAPACIDADE DE MISTURA 360 L, MOTOR ELÉTRICO TRIFÁSICO POTÊNCIA DE 4 CV, SEM CARREGADOR - MATERIAIS NA OPERAÇÃO. AF_05/2023	SINAPI	H	1,00000000	R\$ 2,40	R\$ 2,40

TOTAL Serviço:	R\$ 5,73
VALOR SEM ENCARGOS:	R\$ 5,73
VALOR ENCARGOS:	R\$ 0,00
VALOR BDI (20.70%):	R\$ 1,18
VALOR COM BDI:	R\$ 6,91

89221 BETONEIRA CAPACIDADE NOMINAL DE 600 L, CAPACIDADE DE MISTURA 360 L, MOTOR ELÉTRICO TRIFÁSICO POTÊNCIA DE 4 CV, SEM CARREGADOR - DEPRECIÇÃO. AF_05/2023 (H)

Equipamento	FONTE	UNID	COEFICIENTE	PREÇO UNITÁRIO	TOTAL
00036397 BETONEIRA, CAPACIDADE NOMINAL 600 L, CAPACIDADE DE MISTURA 360L, MOTOR ELETRICO TRIFASICO 220/380V, POTENCIA 4CV, EXCLUSO CARREGADOR	SINAPI	UN	0,00006000	R\$ 23.135,02	R\$ 1,38

TOTAL Equipamento:	R\$ 1,38
VALOR SEM ENCARGOS:	R\$ 1,38
VALOR ENCARGOS:	R\$ 0,00
VALOR BDI (20.70%):	R\$ 0,28
VALOR COM BDI:	R\$ 1,66

89222 BETONEIRA CAPACIDADE NOMINAL DE 600 L, CAPACIDADE DE MISTURA 360 L, MOTOR ELÉTRICO TRIFÁSICO POTÊNCIA DE 4 CV, SEM CARREGADOR - JUROS. AF_05/2023 (H)

Equipamento	FONTE	UNID	COEFICIENTE	PREÇO UNITÁRIO	TOTAL
00036397 BETONEIRA, CAPACIDADE NOMINAL 600 L, CAPACIDADE DE MISTURA 360L, MOTOR ELETRICO TRIFASICO 220/380V, POTENCIA 4CV, EXCLUSO CARREGADOR	SINAPI	UN	0,00001480	R\$ 23.135,02	R\$ 0,34

TOTAL Equipamento:	R\$ 0,34
VALOR SEM ENCARGOS:	R\$ 0,34
VALOR ENCARGOS:	R\$ 0,00
VALOR BDI (20.70%):	R\$ 0,07



RELATÓRIO ANALÍTICO - COMPOSIÇÕES AUXILIARES

OBRA:	REFORMA DA PRAÇA LOCALIZADA NA RUA MANOEL SEVERO, MUNICÍPIO DE BOM LUGAR / MA.	DATA : 23/09/2024	L.S. Hora: 112,68%
LOCAL:	PRAÇA DA RUA MANOEL SEVERO, CENTRO, BOM LUGAR / MA. CEP 65.704-000	BDI : 20,70%	L.S. Mês: 69,90%
RRT:	14779004	FONTE	VERSÃO
		ORSE	2024/06
		SINAPI	2024/08 SEM DESONERAÇÃO
		CPU	PRÓPRIA

VALOR COM BDI: R\$ 0,41

89223 BETONEIRA CAPACIDADE NOMINAL DE 600 L, CAPACIDADE DE MISTURA 360 L, MOTOR ELÉTRICO TRIFÁSICO POTÊNCIA DE 4 CV, SEM CARREGADOR - MANUTENÇÃO. AF_05/2023 (H)

Equipamento	FONTE	UNID	COEFICIENTE	PREÇO UNITÁRIO	TOTAL	
00036397	BETONEIRA, CAPACIDADE NOMINAL 600 L, CAPACIDADE DE MISTURA 360L, MOTOR ELETRICO TRIFASICO 220/380V, POTENCIA 4CV, EXCLUSO CARREGADOR	SINAPI	UN	0,00007000	R\$ 23.135,02	R\$ 1,61

TOTAL Equipamento: R\$ 1,61

VALOR SEM ENCARGOS: R\$ 1,61

VALOR ENCARGOS: R\$ 0,00

VALOR BDI (20.70%): R\$ 0,33

VALOR COM BDI: R\$ 1,94

89224 BETONEIRA CAPACIDADE NOMINAL DE 600 L, CAPACIDADE DE MISTURA 360 L, MOTOR ELÉTRICO TRIFÁSICO POTÊNCIA DE 4 CV, SEM CARREGADOR - MATERIAIS NA OPERAÇÃO. AF_05/2023 (H)

Especiais	FONTE	UNID	COEFICIENTE	PREÇO UNITÁRIO	TOTAL	
00002705	ENERGIA ELETRICA ATE 2000 KWH INDUSTRIAL, SEM DEMANDA	SINAPI	KWH	2,50239000	R\$ 0,96	R\$ 2,40

TOTAL Especiais: R\$ 2,40

VALOR SEM ENCARGOS: R\$ 2,40

VALOR ENCARGOS: R\$ 0,00

VALOR BDI (20.70%): R\$ 0,49

VALOR COM BDI: R\$ 2,89

88260 CALCETEIRO COM ENCARGOS COMPLEMENTARES (H)

Encargos Complementares	FONTE	UNID	COEFICIENTE	PREÇO UNITÁRIO	TOTAL	
00037370	ALIMENTACAO - HORISTA (COLETADO CAIXA - ENCARGOS COMPLEMENTARES)	SINAPI	H	1,00000000	R\$ 4,64	R\$ 4,64
00043489	EPI - FAMILIA PEDREIRO - HORISTA (ENCARGOS COMPLEMENTARES - COLETADO CAIXA)	SINAPI	H	1,00000000	R\$ 1,24	R\$ 1,24
00037372	EXAMES - HORISTA (COLETADO CAIXA - ENCARGOS COMPLEMENTARES)	SINAPI	H	1,00000000	R\$ 1,34	R\$ 1,34
00043465	FERRAMENTAS - FAMILIA PEDREIRO - HORISTA (ENCARGOS COMPLEMENTARES - COLETADO CAIXA)	SINAPI	H	1,00000000	R\$ 0,82	R\$ 0,82
00037373	SEGURO - HORISTA (COLETADO CAIXA - ENCARGOS COMPLEMENTARES)	SINAPI	H	1,00000000	R\$ 0,01	R\$ 0,01
00037371	TRANSPORTE - HORISTA (COLETADO CAIXA - ENCARGOS COMPLEMENTARES)	SINAPI	H	1,00000000	R\$ 0,63	R\$ 0,63

TOTAL Encargos Complementares: R\$ 8,68

Mão de Obra	FONTE	UNID	COEFICIENTE	PREÇO UNITÁRIO	TOTAL	
00004759	CALCETEIRO / RASTELEIRO (HORISTA)	SINAPI	H	1,00000000	R\$ 20,03	R\$ 20,03

TOTAL Mão de Obra: R\$ 20,03

Serviço	FONTE	UNID	COEFICIENTE	PREÇO UNITÁRIO	TOTAL	
95328	CURSO DE CAPACITAÇÃO PARA CALCETEIRO (ENCARGOS COMPLEMENTARES) - HORISTA	SINAPI	H	1,00000000	R\$ 0,26	R\$ 0,26

TOTAL Serviço: R\$ 0,26

VALOR SEM ENCARGOS: R\$ 18,21

VALOR ENCARGOS (112.68%): R\$ 10,76

VALOR BDI (20.70%): R\$ 5,99



RELATÓRIO ANALÍTICO - COMPOSIÇÕES AUXILIARES

OBRA:	REFORMA DA PRAÇA LOCALIZADA NA RUA MANOEL SEVERO, MUNICÍPIO DE BOM LUGAR / MA.	DATA : 23/09/2024	L.S. Hora: 112,68%								
LOCAL:	PRAÇA DA RUA MANOEL SEVERO, CENTRO, BOM LUGAR / MA. CEP 65.704-000	BDI : 20,70%	L.S. Mês: 69,90%								
RRT:	14779004	<table border="1"><thead><tr><th>FONTE</th><th>VERSÃO</th></tr></thead><tbody><tr><td>ORSE</td><td>2024/06</td></tr><tr><td>SINAPI</td><td>2024/08 SEM DESONERAÇÃO</td></tr><tr><td>CPU</td><td>PRÓPRIA</td></tr></tbody></table>		FONTE	VERSÃO	ORSE	2024/06	SINAPI	2024/08 SEM DESONERAÇÃO	CPU	PRÓPRIA
FONTE	VERSÃO										
ORSE	2024/06										
SINAPI	2024/08 SEM DESONERAÇÃO										
CPU	PRÓPRIA										

VALOR COM BDI: R\$ 34,96

88261 CARPINTEIRO DE ESQUADRIA COM ENCARGOS COMPLEMENTARES (H)

Encargos Complementares		FONTE	UNID	COEFICIENTE	PREÇO UNITÁRIO	TOTAL
00037370	ALIMENTACAO - HORISTA (COLETADO CAIXA - ENCARGOS COMPLEMENTARES)	SINAPI	H	1,00000000	R\$ 4,64	R\$ 4,64
00043483	EPI - FAMILIA CARPINTEIRO DE FORMAS - HORISTA (ENCARGOS COMPLEMENTARES - COLETADO CAIXA)	SINAPI	H	1,00000000	R\$ 1,43	R\$ 1,43
00037372	EXAMES - HORISTA (COLETADO CAIXA - ENCARGOS COMPLEMENTARES)	SINAPI	H	1,00000000	R\$ 1,34	R\$ 1,34
00043459	FERRAMENTAS - FAMILIA CARPINTEIRO DE FORMAS - HORISTA (ENCARGOS COMPLEMENTARES - COLETADO CAIXA)	SINAPI	H	1,00000000	R\$ 0,49	R\$ 0,49
00037373	SEGURO - HORISTA (COLETADO CAIXA - ENCARGOS COMPLEMENTARES)	SINAPI	H	1,00000000	R\$ 0,01	R\$ 0,01
00037371	TRANSPORTE - HORISTA (COLETADO CAIXA - ENCARGOS COMPLEMENTARES)	SINAPI	H	1,00000000	R\$ 0,63	R\$ 0,63
TOTAL Encargos Complementares:						R\$ 8,54

Mão de Obra		FONTE	UNID	COEFICIENTE	PREÇO UNITÁRIO	TOTAL
00001214	CARPINTEIRO DE ESQUADRIAS (HORISTA)	SINAPI	H	1,00000000	R\$ 19,07	R\$ 19,07
TOTAL Mão de Obra:						R\$ 19,07

Serviço		FONTE	UNID	COEFICIENTE	PREÇO UNITÁRIO	TOTAL
95329	CURSO DE CAPACITAÇÃO PARA CARPINTEIRO DE ESQUADRIA (ENCARGOS COMPLEMENTARES) - HORISTA	SINAPI	H	1,00000000	R\$ 0,32	R\$ 0,32
TOTAL Serviço:						R\$ 0,32

VALOR SEM ENCARGOS: R\$ 17,65

VALOR ENCARGOS (112.68%): R\$ 10,28

VALOR BDI (20.70%): R\$ 5,78

VALOR COM BDI: R\$ 33,71

88262 CARPINTEIRO DE FORMAS COM ENCARGOS COMPLEMENTARES (H)

Encargos Complementares		FONTE	UNID	COEFICIENTE	PREÇO UNITÁRIO	TOTAL
00037370	ALIMENTACAO - HORISTA (COLETADO CAIXA - ENCARGOS COMPLEMENTARES)	SINAPI	H	1,00000000	R\$ 4,64	R\$ 4,64
00043483	EPI - FAMILIA CARPINTEIRO DE FORMAS - HORISTA (ENCARGOS COMPLEMENTARES - COLETADO CAIXA)	SINAPI	H	1,00000000	R\$ 1,43	R\$ 1,43
00037372	EXAMES - HORISTA (COLETADO CAIXA - ENCARGOS COMPLEMENTARES)	SINAPI	H	1,00000000	R\$ 1,34	R\$ 1,34
00043459	FERRAMENTAS - FAMILIA CARPINTEIRO DE FORMAS - HORISTA (ENCARGOS COMPLEMENTARES - COLETADO CAIXA)	SINAPI	H	1,00000000	R\$ 0,49	R\$ 0,49
00037373	SEGURO - HORISTA (COLETADO CAIXA - ENCARGOS COMPLEMENTARES)	SINAPI	H	1,00000000	R\$ 0,01	R\$ 0,01
00037371	TRANSPORTE - HORISTA (COLETADO CAIXA - ENCARGOS COMPLEMENTARES)	SINAPI	H	1,00000000	R\$ 0,63	R\$ 0,63
TOTAL Encargos Complementares:						R\$ 8,54

Mão de Obra		FONTE	UNID	COEFICIENTE	PREÇO UNITÁRIO	TOTAL
00001213	CARPINTEIRO DE FORMAS PARA CONCRETO (HORISTA)	SINAPI	H	1,00000000	R\$ 20,03	R\$ 20,03
TOTAL Mão de Obra:						R\$ 20,03

Serviço		FONTE	UNID	COEFICIENTE	PREÇO UNITÁRIO	TOTAL
95330	CURSO DE CAPACITAÇÃO PARA CARPINTEIRO DE FÔRMAS (ENCARGOS COMPLEMENTARES) - HORISTA	SINAPI	H	1,00000000	R\$ 0,26	R\$ 0,26



RELATÓRIO ANALÍTICO - COMPOSIÇÕES AUXILIARES

OBRA:	REFORMA DA PRAÇA LOCALIZADA NA RUA MANOEL SEVERO, MUNICÍPIO DE BOM LUGAR / MA.	DATA : 23/09/2024	L.S. Hora: 112,68%
LOCAL:	PRAÇA DA RUA MANOEL SEVERO, CENTRO, BOM LUGAR / MA. CEP 65.704-000	BDI : 20,70%	L.S. Mês: 69,90%
RRT:	14779004	FONTES	
		ORSE	2024/06
		SINAPI	2024/08 SEM DESONERAÇÃO
		CPU	PRÓPRIA

TOTAL Serviço:	R\$ 0,26
VALOR SEM ENCARGOS:	R\$ 18,07
VALOR ENCARGOS (112.68%):	R\$ 10,76
VALOR BDI (20.70%):	R\$ 5,96
VALOR COM BDI:	R\$ 34,79

91534 COMPACTADOR DE SOLOS DE PERCUSSÃO (SOQUETE) COM MOTOR A GASOLINA 4 TEMPOS, POTÊNCIA 4 CV - CHI DIURNO. AF_08/2015 (CHI)

Mão de Obra com Encargos Complementares		FONTES	UNID	COEFICIENTE	PREÇO UNITÁRIO	TOTAL
88297	OPERADOR DE MÁQUINAS E EQUIPAMENTOS COM ENCARGOS COMPLEMENTARES	SINAPI	H	1,00000000	R\$ 29,44	R\$ 29,44
TOTAL Mão de Obra com Encargos Complementares:						R\$ 29,44

Serviço		FONTES	UNID	COEFICIENTE	PREÇO UNITÁRIO	TOTAL
91529	COMPACTADOR DE SOLOS DE PERCUSSÃO (SOQUETE) COM MOTOR A GASOLINA 4 TEMPOS, POTÊNCIA 4 CV - DEPRECIÇÃO. AF_08/2015	SINAPI	H	1,00000000	R\$ 0,82	R\$ 0,82
91530	COMPACTADOR DE SOLOS DE PERCUSSÃO (SOQUETE) COM MOTOR A GASOLINA 4 TEMPOS, POTÊNCIA 4 CV - JUROS. AF_08/2015	SINAPI	H	1,00000000	R\$ 0,22	R\$ 0,22
TOTAL Serviço:						R\$ 1,04

VALOR SEM ENCARGOS:	R\$ 18,84
VALOR ENCARGOS (112.68%):	R\$ 11,64
VALOR BDI (20.70%):	R\$ 6,30
VALOR COM BDI:	R\$ 36,78

91533 COMPACTADOR DE SOLOS DE PERCUSSÃO (SOQUETE) COM MOTOR A GASOLINA 4 TEMPOS, POTÊNCIA 4 CV - CHP DIURNO. AF_08/2015 (CHP)

Mão de Obra com Encargos Complementares		FONTES	UNID	COEFICIENTE	PREÇO UNITÁRIO	TOTAL
88297	OPERADOR DE MÁQUINAS E EQUIPAMENTOS COM ENCARGOS COMPLEMENTARES	SINAPI	H	1,00000000	R\$ 29,44	R\$ 29,44
TOTAL Mão de Obra com Encargos Complementares:						R\$ 29,44

Serviço		FONTES	UNID	COEFICIENTE	PREÇO UNITÁRIO	TOTAL
91529	COMPACTADOR DE SOLOS DE PERCUSSÃO (SOQUETE) COM MOTOR A GASOLINA 4 TEMPOS, POTÊNCIA 4 CV - DEPRECIÇÃO. AF_08/2015	SINAPI	H	1,00000000	R\$ 0,82	R\$ 0,82
91530	COMPACTADOR DE SOLOS DE PERCUSSÃO (SOQUETE) COM MOTOR A GASOLINA 4 TEMPOS, POTÊNCIA 4 CV - JUROS. AF_08/2015	SINAPI	H	1,00000000	R\$ 0,22	R\$ 0,22
91531	COMPACTADOR DE SOLOS DE PERCUSSÃO (SOQUETE) COM MOTOR A GASOLINA 4 TEMPOS, POTÊNCIA 4 CV - MANUTENÇÃO. AF_08/2015	SINAPI	H	1,00000000	R\$ 1,03	R\$ 1,03
91532	COMPACTADOR DE SOLOS DE PERCUSSÃO (SOQUETE) COM MOTOR A GASOLINA 4 TEMPOS, POTÊNCIA 4 CV - MATERIAIS NA OPERAÇÃO. AF_08/2015	SINAPI	H	1,00000000	R\$ 6,18	R\$ 6,18
TOTAL Serviço:						R\$ 8,25

VALOR SEM ENCARGOS:	R\$ 26,05
VALOR ENCARGOS (112.68%):	R\$ 11,64
VALOR BDI (20.70%):	R\$ 7,80
VALOR COM BDI:	R\$ 45,49

91529 COMPACTADOR DE SOLOS DE PERCUSSÃO (SOQUETE) COM MOTOR A GASOLINA 4 TEMPOS, POTÊNCIA 4 CV - DEPRECIÇÃO. AF_08/2015 (H)



RELATÓRIO ANALÍTICO - COMPOSIÇÕES AUXILIARES

OBRA:	REFORMA DA PRAÇA LOCALIZADA NA RUA MANOEL SEVERO, MUNICÍPIO DE BOM LUGAR / MA.	DATA : 23/09/2024	L.S. Hora: 112,68%
LOCAL:	PRAÇA DA RUA MANOEL SEVERO, CENTRO, BOM LUGAR / MA. CEP 65.704-000	BDI : 20,70%	L.S. Mês: 69,90%
RRT:	14779004	FONTES	VERSÃO
		ORSE	2024/06
		SINAPI	2024/08 SEM DESONERAÇÃO
		CPU	PRÓPRIA

Equipamento	FONTES	UNID	COEFICIENTE	PREÇO UNITÁRIO	TOTAL	
00013458	COMPACTADOR DE SOLOS DE PERCURSAO (SOQUETE) COM MOTOR A GASOLINA 4 TEMPOS DE 4 HP (4 CV)	SINAPI	UN	0,00005330	R\$ 15.517,01	R\$ 0,82
TOTAL Equipamento:					R\$ 0,82	
VALOR SEM ENCARGOS:					R\$ 0,82	
VALOR ENCARGOS:					R\$ 0,00	
VALOR BDI (20.70%):					R\$ 0,16	
VALOR COM BDI:					R\$ 0,98	

91530 COMPACTADOR DE SOLOS DE PERCUSSÃO (SOQUETE) COM MOTOR A GASOLINA 4 TEMPOS, POTÊNCIA 4 CV - JUROS. AF_08/2015 (H)

Equipamento	FONTES	UNID	COEFICIENTE	PREÇO UNITÁRIO	TOTAL	
00013458	COMPACTADOR DE SOLOS DE PERCURSAO (SOQUETE) COM MOTOR A GASOLINA 4 TEMPOS DE 4 HP (4 CV)	SINAPI	UN	0,00001430	R\$ 15.517,01	R\$ 0,22
TOTAL Equipamento:					R\$ 0,22	
VALOR SEM ENCARGOS:					R\$ 0,22	
VALOR ENCARGOS:					R\$ 0,00	
VALOR BDI (20.70%):					R\$ 0,04	
VALOR COM BDI:					R\$ 0,26	

91531 COMPACTADOR DE SOLOS DE PERCUSSÃO (SOQUETE) COM MOTOR A GASOLINA 4 TEMPOS, POTÊNCIA 4 CV - MANUTENÇÃO. AF_08/2015 (H)

Equipamento	FONTES	UNID	COEFICIENTE	PREÇO UNITÁRIO	TOTAL	
00013458	COMPACTADOR DE SOLOS DE PERCURSAO (SOQUETE) COM MOTOR A GASOLINA 4 TEMPOS DE 4 HP (4 CV)	SINAPI	UN	0,00006670	R\$ 15.517,01	R\$ 1,03
TOTAL Equipamento:					R\$ 1,03	
VALOR SEM ENCARGOS:					R\$ 1,03	
VALOR ENCARGOS:					R\$ 0,00	
VALOR BDI (20.70%):					R\$ 0,21	
VALOR COM BDI:					R\$ 1,24	

91532 COMPACTADOR DE SOLOS DE PERCUSSÃO (SOQUETE) COM MOTOR A GASOLINA 4 TEMPOS, POTÊNCIA 4 CV - MATERIAIS NA OPERAÇÃO. AF_08/2015 (H)

Material	FONTES	UNID	COEFICIENTE	PREÇO UNITÁRIO	TOTAL	
00004222	GASOLINA COMUM	SINAPI	L	1,03000000	R\$ 6,00	R\$ 6,18
TOTAL Material:					R\$ 6,18	
VALOR SEM ENCARGOS:					R\$ 6,18	
VALOR ENCARGOS:					R\$ 0,00	
VALOR BDI (20.70%):					R\$ 1,27	
VALOR COM BDI:					R\$ 7,45	

102486 CONCRETO FCK = 15MPA, TRAÇO 1:3,4:3,4 (EM MASSA SECA DE CIMENTO/ AREIA MÉDIA/ SEIXO ROLADO) - PREPARO MANUAL. AF_05/2021 (M3)

Material	FONTES	UNID	COEFICIENTE	PREÇO UNITÁRIO	TOTAL	
00000370	AREIA MEDIA - POSTO JAZIDA/FORNECEDOR (RETIRADO NA JAZIDA, SEM TRANSPORTE)	SINAPI	M3	0,83480000	R\$ 95,00	R\$ 79,30
00001379	CIMENTO PORTLAND COMPOSTO CP II-32	SINAPI	KG	283,30920000	R\$ 0,86	R\$ 243,64
00004734	SEIXO ROLADO PARA APLICACAO EM CONCRETO (POSTO PEDREIRA/FORNECEDOR, SEM FRETE)	SINAPI	M3	0,59460000	R\$ 305,29	R\$ 181,52



RELATÓRIO ANALÍTICO - COMPOSIÇÕES AUXILIARES

OBRA:	REFORMA DA PRAÇA LOCALIZADA NA RUA MANOEL SEVERO, MUNICÍPIO DE BOM LUGAR / MA.	DATA : 23/09/2024	L.S. Hora: 112,68%
LOCAL:	PRAÇA DA RUA MANOEL SEVERO, CENTRO, BOM LUGAR / MA. CEP 65.704-000	BDI : 20,70%	L.S. Mês: 69,90%
RRT:	14779004	 FONTE	 VERSÃO
		ORSE	2024/06
		SINAPI	2024/08 SEM DESONERAÇÃO
		CPU	PRÓPRIA

TOTAL Material:	R\$ 504,46
-----------------	------------

Mão de Obra com Encargos Complementares		FONTE	UNID	COEFICIENTE	PREÇO UNITÁRIO	TOTAL
88316	SERVENTE COM ENCARGOS COMPLEMENTARES	SINAPI	H	6,23830000	R\$ 23,52	R\$ 146,72
TOTAL Mão de Obra com Encargos Complementares:						R\$ 146,72
VALOR SEM ENCARGOS:						R\$ 601,65
VALOR ENCARGOS (112.68%):						R\$ 49,53
VALOR BDI (20.70%):						R\$ 134,79
VALOR COM BDI:						R\$ 785,97

94975 CONCRETO FCK = 15MPa, TRAÇO 1:3,4:3,5 (EM MASSA SECA DE CIMENTO/ AREIA MÉDIA/ BRITA 1) - PREPARO MANUAL. AF_05/2021 (M3)

Material		FONTE	UNID	COEFICIENTE	PREÇO UNITÁRIO	TOTAL
00000370	AREIA MEDIA - POSTO JAZIDA/FORNECEDOR (RETIRADO NA JAZIDA, SEM TRANSPORTE)	SINAPI	M3	0,81870000	R\$ 95,00	R\$ 77,77
00001379	CIMENTO PORTLAND COMPOSTO CP II-32	SINAPI	KG	277,84150000	R\$ 0,86	R\$ 238,94
00004721	PEDRA BRITADA N. 1 (9,5 A 19 MM) POSTO PEDREIRA/FORNECEDOR, SEM FRETE	SINAPI	M3	0,58940000	R\$ 92,87	R\$ 54,73
TOTAL Material:						R\$ 371,44

Mão de Obra com Encargos Complementares		FONTE	UNID	COEFICIENTE	PREÇO UNITÁRIO	TOTAL
88316	SERVENTE COM ENCARGOS COMPLEMENTARES	SINAPI	H	6,20670000	R\$ 23,52	R\$ 145,98
TOTAL Mão de Obra com Encargos Complementares:						R\$ 145,98
VALOR SEM ENCARGOS:						R\$ 468,14
VALOR ENCARGOS (112.68%):						R\$ 49,28
VALOR BDI (20.70%):						R\$ 107,10
VALOR COM BDI:						R\$ 624,52

94964 CONCRETO FCK = 20MPa, TRAÇO 1:2,7:3 (EM MASSA SECA DE CIMENTO/ AREIA MÉDIA/ BRITA 1) - PREPARO MECÂNICO COM BETONEIRA 400 L. AF_05/2021 (M3)

Equipamento Custo Horário		FONTE	UNID	COEFICIENTE	PREÇO UNITÁRIO	TOTAL
88831	BETONEIRA CAPACIDADE NOMINAL DE 400 L, CAPACIDADE DE MISTURA 280 L, MOTOR ELÉTRICO TRIFÁSICO POTÊNCIA DE 2 CV, SEM CARREGADOR - CHI DIURNO. AF_05/2023	SINAPI	CHI	0,77870000	R\$ 0,42	R\$ 0,32
88830	BETONEIRA CAPACIDADE NOMINAL DE 400 L, CAPACIDADE DE MISTURA 280 L, MOTOR ELÉTRICO TRIFÁSICO POTÊNCIA DE 2 CV, SEM CARREGADOR - CHP DIURNO. AF_05/2023	SINAPI	CHP	0,82590000	R\$ 2,01	R\$ 1,66
TOTAL Equipamento Custo Horário:						R\$ 1,98

Material		FONTE	UNID	COEFICIENTE	PREÇO UNITÁRIO	TOTAL
00000370	AREIA MEDIA - POSTO JAZIDA/FORNECEDOR (RETIRADO NA JAZIDA, SEM TRANSPORTE)	SINAPI	M3	0,75580000	R\$ 95,00	R\$ 71,80
00001379	CIMENTO PORTLAND COMPOSTO CP II-32	SINAPI	KG	322,97770000	R\$ 0,86	R\$ 277,76
00004721	PEDRA BRITADA N. 1 (9,5 A 19 MM) POSTO PEDREIRA/FORNECEDOR, SEM FRETE	SINAPI	M3	0,58720000	R\$ 92,87	R\$ 54,53
TOTAL Material:						R\$ 404,09

Mão de Obra com Encargos Complementares		FONTE	UNID	COEFICIENTE	PREÇO UNITÁRIO	TOTAL
88377	OPERADOR DE BETONEIRA ESTACIONÁRIA/MISTURADOR COM ENCARGOS COMPLEMENTARES	SINAPI	H	1,60460000	R\$ 23,54	R\$ 37,77
88316	SERVENTE COM ENCARGOS COMPLEMENTARES	SINAPI	H	2,53330000	R\$ 23,52	R\$ 59,58



RELATÓRIO ANALÍTICO - COMPOSIÇÕES AUXILIARES

OBRA:	REFORMA DA PRAÇA LOCALIZADA NA RUA MANOEL SEVERO, MUNICÍPIO DE BOM LUGAR / MA.	DATA : 23/09/2024	L.S. Hora: 112,68%								
LOCAL:	PRAÇA DA RUA MANOEL SEVERO, CENTRO, BOM LUGAR / MA. CEP 65.704-000	BDI : 20,70%	L.S. Mês: 69,90%								
RRT:	14779004	<table border="1"><thead><tr><th> FONTE</th><th> VERSÃO</th></tr></thead><tbody><tr><td>ORSE</td><td>2024/06</td></tr><tr><td>SINAPI</td><td>2024/08 SEM DESONERAÇÃO</td></tr><tr><td>CPU</td><td>PRÓPRIA</td></tr></tbody></table>		FONTE	VERSÃO	ORSE	2024/06	SINAPI	2024/08 SEM DESONERAÇÃO	CPU	PRÓPRIA
FONTE	VERSÃO										
ORSE	2024/06										
SINAPI	2024/08 SEM DESONERAÇÃO										
CPU	PRÓPRIA										

TOTAL Mão de Obra com Encargos Complementares:	R\$ 97,35
VALOR SEM ENCARGOS:	R\$ 469,64
VALOR ENCARGOS (112.68%):	R\$ 33,78
VALOR BDI (20.70%):	R\$ 104,20
VALOR COM BDI:	R\$ 607,62

94965 CONCRETO FCK = 25MPA, TRAÇO 1:2,3:2,7 (EM MASSA SECA DE CIMENTO/ AREIA MÉDIA/ BRITA 1) - PREPARO MECÂNICO COM BETONEIRA 400 L. AF_05/2021 (M3)

Equipamento Custo Horário		FONTE	UNID	COEFICIENTE	PREÇO UNITÁRIO	TOTAL
88831	BETONEIRA CAPACIDADE NOMINAL DE 400 L, CAPACIDADE DE MISTURA 280 L, MOTOR ELÉTRICO TRIFÁSICO POTÊNCIA DE 2 CV, SEM CARREGADOR - CHI DIURNO. AF_05/2023	SINAPI	CHI	0,71030000	R\$ 0,42	R\$ 0,29
88830	BETONEIRA CAPACIDADE NOMINAL DE 400 L, CAPACIDADE DE MISTURA 280 L, MOTOR ELÉTRICO TRIFÁSICO POTÊNCIA DE 2 CV, SEM CARREGADOR - CHP DIURNO. AF_05/2023	SINAPI	CHP	0,75340000	R\$ 2,01	R\$ 1,51
TOTAL Equipamento Custo Horário:						R\$ 1,80

Material		FONTE	UNID	COEFICIENTE	PREÇO UNITÁRIO	TOTAL
00000370	AREIA MEDIA - POSTO JAZIDA/FORNECEDOR (RETIRADO NA JAZIDA, SEM TRANSPORTE)	SINAPI	M3	0,72290000	R\$ 95,00	R\$ 68,67
00001379	CIMENTO PORTLAND COMPOSTO CP II-32	SINAPI	KG	362,65790000	R\$ 0,86	R\$ 311,88
00004721	PEDRA BRITADA N. 1 (9,5 A 19 MM) POSTO PEDREIRA/FORNECEDOR, SEM FRETE	SINAPI	M3	0,59340000	R\$ 92,87	R\$ 55,10
TOTAL Material:						R\$ 435,65

Mão de Obra com Encargos Complementares		FONTE	UNID	COEFICIENTE	PREÇO UNITÁRIO	TOTAL
88377	OPERADOR DE BETONEIRA ESTACIONÁRIA/MISTURADOR COM ENCARGOS COMPLEMENTARES	SINAPI	H	1,46370000	R\$ 23,54	R\$ 34,45
88316	SERVENTE COM ENCARGOS COMPLEMENTARES	SINAPI	H	2,31170000	R\$ 23,52	R\$ 54,37
TOTAL Mão de Obra com Encargos Complementares:						R\$ 88,82
VALOR SEM ENCARGOS:						R\$ 495,45
VALOR ENCARGOS (112.68%):						R\$ 30,82
VALOR BDI (20.70%):						R\$ 108,93
VALOR COM BDI:						R\$ 635,20

94971 CONCRETO FCK = 25MPA, TRAÇO 1:2,3:2,7 (EM MASSA SECA DE CIMENTO/ AREIA MÉDIA/ BRITA 1) - PREPARO MECÂNICO COM BETONEIRA 600 L. AF_05/2021 (M3)

Equipamento Custo Horário		FONTE	UNID	COEFICIENTE	PREÇO UNITÁRIO	TOTAL
89226	BETONEIRA CAPACIDADE NOMINAL DE 600 L, CAPACIDADE DE MISTURA 360 L, MOTOR ELÉTRICO TRIFÁSICO POTÊNCIA DE 4 CV, SEM CARREGADOR - CHI DIURNO. AF_05/2023	SINAPI	CHI	0,60670000	R\$ 1,72	R\$ 1,04
89225	BETONEIRA CAPACIDADE NOMINAL DE 600 L, CAPACIDADE DE MISTURA 360 L, MOTOR ELÉTRICO TRIFÁSICO POTÊNCIA DE 4 CV, SEM CARREGADOR - CHP DIURNO. AF_05/2023	SINAPI	CHP	0,64340000	R\$ 5,73	R\$ 3,68
TOTAL Equipamento Custo Horário:						R\$ 4,72

Material		FONTE	UNID	COEFICIENTE	PREÇO UNITÁRIO	TOTAL
00000370	AREIA MEDIA - POSTO JAZIDA/FORNECEDOR (RETIRADO NA JAZIDA, SEM TRANSPORTE)	SINAPI	M3	0,72750000	R\$ 95,00	R\$ 69,11
00001379	CIMENTO PORTLAND COMPOSTO CP II-32	SINAPI	KG	364,94330000	R\$ 0,86	R\$ 313,85
00004721	PEDRA BRITADA N. 1 (9,5 A 19 MM) POSTO PEDREIRA/FORNECEDOR, SEM FRETE	SINAPI	M3	0,59720000	R\$ 92,87	R\$ 55,46



RELATÓRIO ANALÍTICO - COMPOSIÇÕES AUXILIARES

OBRA:	REFORMA DA PRAÇA LOCALIZADA NA RUA MANOEL SEVERO, MUNICÍPIO DE BOM LUGAR / MA.	DATA : 23/09/2024	L.S. Hora: 112,68%
LOCAL:	PRAÇA DA RUA MANOEL SEVERO, CENTRO, BOM LUGAR / MA. CEP 65.704-000	BDI : 20,70%	L.S. Mês: 69,90%
RRT:	14779004	FONTES	
		VERSÃO	
		ORSE	2024/06
		SINAPI	2024/08 SEM DESONERAÇÃO
		CPU	PRÓPRIA

TOTAL Material:	R\$ 438,42
-----------------	------------

Mão de Obra com Encargos Complementares	FONTES	UNID	COEFICIENTE	PREÇO UNITÁRIO	TOTAL	
88377	OPERADOR DE BETONEIRA ESTACIONÁRIA/MISTURADOR COM ENCARGOS COMPLEMENTARES	SINAPI	H	1,25010000	R\$ 23,54	R\$ 29,42
88316	SERVENTE COM ENCARGOS COMPLEMENTARES	SINAPI	H	1,97920000	R\$ 23,52	R\$ 46,55

TOTAL Mão de Obra com Encargos Complementares:	R\$ 75,97
--	-----------

VALOR SEM ENCARGOS:	R\$ 492,75
VALOR ENCARGOS (112,68%):	R\$ 26,36
VALOR BDI (20,70%):	R\$ 107,45
VALOR COM BDI:	R\$ 626,56

94972 CONCRETO FCK = 30MPA, TRAÇO 1:2,1:2,5 (EM MASSA SECA DE CIMENTO/ AREIA MÉDIA/ BRITA 1) - PREPARO MECÂNICO COM BETONEIRA 600 L. AF_05/2021 (M3)

Equipamento Custo Horário	FONTES	UNID	COEFICIENTE	PREÇO UNITÁRIO	TOTAL	
89226	BETONEIRA CAPACIDADE NOMINAL DE 600 L, CAPACIDADE DE MISTURA 360 L, MOTOR ELÉTRICO TRIFÁSICO POTÊNCIA DE 4 CV, SEM CARREGADOR - CHI DIURNO. AF_05/2023	SINAPI	CHI	0,60180000	R\$ 1,72	R\$ 1,03
89225	BETONEIRA CAPACIDADE NOMINAL DE 600 L, CAPACIDADE DE MISTURA 360 L, MOTOR ELÉTRICO TRIFÁSICO POTÊNCIA DE 4 CV, SEM CARREGADOR - CHP DIURNO. AF_05/2023	SINAPI	CHP	0,63820000	R\$ 5,73	R\$ 3,65

TOTAL Equipamento Custo Horário:	R\$ 4,68
----------------------------------	----------

Material	FONTES	UNID	COEFICIENTE	PREÇO UNITÁRIO	TOTAL	
0000370	AREIA MEDIA - POSTO JAZIDA/FORNECEDOR (RETIRADO NA JAZIDA, SEM TRANSPORTE)	SINAPI	M3	0,71190000	R\$ 95,00	R\$ 67,63
00001379	CIMENTO PORTLAND COMPOSTO CP II-32	SINAPI	KG	391,16630000	R\$ 0,86	R\$ 336,40
00004721	PEDRA BRITADA N. 1 (9,5 A 19 MM) POSTO PEDREIRA/FORNECEDOR, SEM FRETE	SINAPI	M3	0,59270000	R\$ 92,87	R\$ 55,04

TOTAL Material:	R\$ 459,07
-----------------	------------

Mão de Obra com Encargos Complementares	FONTES	UNID	COEFICIENTE	PREÇO UNITÁRIO	TOTAL	
88377	OPERADOR DE BETONEIRA ESTACIONÁRIA/MISTURADOR COM ENCARGOS COMPLEMENTARES	SINAPI	H	1,24000000	R\$ 23,54	R\$ 29,18
88316	SERVENTE COM ENCARGOS COMPLEMENTARES	SINAPI	H	1,96330000	R\$ 23,52	R\$ 46,17

TOTAL Mão de Obra com Encargos Complementares:	R\$ 75,35
--	-----------

VALOR SEM ENCARGOS:	R\$ 512,96
VALOR ENCARGOS (112,68%):	R\$ 26,14
VALOR BDI (20,70%):	R\$ 111,59
VALOR COM BDI:	R\$ 650,69

92803 CORTE E DOBRA DE AÇO CA-50, DIÂMETRO DE 10,0 MM. AF_06/2022 (KG)

Material	FONTES	UNID	COEFICIENTE	PREÇO UNITÁRIO	TOTAL	
00000034	ACO CA-50, 10,0 MM, VERGALHAO	SINAPI	KG	1,11000000	R\$ 8,96	R\$ 9,94

TOTAL Material:	R\$ 9,94
-----------------	----------

Mão de Obra com Encargos Complementares	FONTES	UNID	COEFICIENTE	PREÇO UNITÁRIO	TOTAL	
88238	AJUDANTE DE ARMADOR COM ENCARGOS COMPLEMENTARES	SINAPI	H	0,00140000	R\$ 24,29	R\$ 0,03
88245	ARMADOR COM ENCARGOS COMPLEMENTARES	SINAPI	H	0,00880000	R\$ 28,97	R\$ 0,25

TOTAL Mão de Obra com Encargos Complementares:	R\$ 0,28
--	----------



RELATÓRIO ANALÍTICO - COMPOSIÇÕES AUXILIARES

OBRA:	REFORMA DA PRAÇA LOCALIZADA NA RUA MANOEL SEVERO, MUNICÍPIO DE BOM LUGAR / MA.	DATA : 23/09/2024	L.S. Hora: 112,68%
LOCAL:	PRAÇA DA RUA MANOEL SEVERO, CENTRO, BOM LUGAR / MA. CEP 65.704-000	BDI : 20,70%	L.S. Mês: 69,90%
RRT:	14779004	 FONTE	 VERSÃO
		ORSE	2024/06
		SINAPI	2024/08 SEM DESONERAÇÃO
		CPU	PRÓPRIA

VALOR SEM ENCARGOS:	R\$ 10,12
VALOR ENCARGOS (112.68%):	R\$ 0,10
VALOR BDI (20.70%):	R\$ 2,11
VALOR COM BDI:	R\$ 12,33

92799 CORTE E DOBRA DE AÇO CA-60, DIÂMETRO DE 4,2 MM. AF_06/2022 (KG)

Material		FONTE	UNID	COEFICIENTE	PREÇO UNITÁRIO	TOTAL
00043059	ACO CA-60, 4,2 MM, OU 5,0 MM, OU 6,0 MM, OU 7,0 MM, VERGALHAO	SINAPI	KG	1,07000000	R\$ 8,48	R\$ 9,07
TOTAL Material:						R\$ 9,07

Mão de Obra com Encargos Complementares		FONTE	UNID	COEFICIENTE	PREÇO UNITÁRIO	TOTAL
88238	AJUDANTE DE ARMADOR COM ENCARGOS COMPLEMENTARES	SINAPI	H	0,01520000	R\$ 24,29	R\$ 0,36
88245	ARMADOR COM ENCARGOS COMPLEMENTARES	SINAPI	H	0,09330000	R\$ 28,97	R\$ 2,70
TOTAL Mão de Obra com Encargos Complementares:						R\$ 3,06

VALOR SEM ENCARGOS:	R\$ 11,00
VALOR ENCARGOS (112.68%):	R\$ 1,13
VALOR BDI (20.70%):	R\$ 2,51
VALOR COM BDI:	R\$ 14,64

92800 CORTE E DOBRA DE AÇO CA-60, DIÂMETRO DE 5,0 MM. AF_06/2022 (KG)

Material		FONTE	UNID	COEFICIENTE	PREÇO UNITÁRIO	TOTAL
00043059	ACO CA-60, 4,2 MM, OU 5,0 MM, OU 6,0 MM, OU 7,0 MM, VERGALHAO	SINAPI	KG	1,07000000	R\$ 8,48	R\$ 9,07
TOTAL Material:						R\$ 9,07

Mão de Obra com Encargos Complementares		FONTE	UNID	COEFICIENTE	PREÇO UNITÁRIO	TOTAL
88238	AJUDANTE DE ARMADOR COM ENCARGOS COMPLEMENTARES	SINAPI	H	0,00950000	R\$ 24,29	R\$ 0,23
88245	ARMADOR COM ENCARGOS COMPLEMENTARES	SINAPI	H	0,05810000	R\$ 28,97	R\$ 1,68
TOTAL Mão de Obra com Encargos Complementares:						R\$ 1,91

VALOR SEM ENCARGOS:	R\$ 10,27
VALOR ENCARGOS (112.68%):	R\$ 0,71
VALOR BDI (20.70%):	R\$ 2,27
VALOR COM BDI:	R\$ 13,25

95308 CURSO DE CAPACITAÇÃO PARA AJUDANTE DE ARMADOR (ENCARGOS COMPLEMENTARES) - HORISTA (H)

Mão de Obra		FONTE	UNID	COEFICIENTE	PREÇO UNITÁRIO	TOTAL
00006114	AJUDANTE DE ARMADOR (HORISTA)	SINAPI	H	0,01328000	R\$ 15,41	R\$ 0,20
TOTAL Mão de Obra:						R\$ 0,20

VALOR SEM ENCARGOS:	R\$ 0,09
VALOR ENCARGOS (112.68%):	R\$ 0,11
VALOR BDI (20.70%):	R\$ 0,04
VALOR COM BDI:	R\$ 0,24



RELATÓRIO ANALÍTICO - COMPOSIÇÕES AUXILIARES

OBRA:	REFORMA DA PRAÇA LOCALIZADA NA RUA MANOEL SEVERO, MUNICÍPIO DE BOM LUGAR / MA.	DATA : 23/09/2024	L.S. Hora: 112,68%
LOCAL:	PRAÇA DA RUA MANOEL SEVERO, CENTRO, BOM LUGAR / MA. CEP 65.704-000	BDI : 20,70%	L.S. Mês: 69,90%
RRT:	14779004	FONTE	VERSÃO
		ORSE	2024/06
		SINAPI	2024/08 SEM DESONERAÇÃO
		CPU	PRÓPRIA

95309 CURSO DE CAPACITAÇÃO PARA AJUDANTE DE CARPINTEIRO (ENCARGOS COMPLEMENTARES) - HORISTA (H)

Mão de Obra	FONTE	UNID	COEFICIENTE	PREÇO UNITÁRIO	TOTAL
00006117	CARPINTEIRO AUXILIAR (HORISTA)	H	0,01699000	R\$ 15,41	R\$ 0,26
TOTAL Mão de Obra:					R\$ 0,26
VALOR SEM ENCARGOS:					R\$ 0,12
VALOR ENCARGOS (112.68%):					R\$ 0,14
VALOR BDI (20.70%):					R\$ 0,05
VALOR COM BDI:					R\$ 0,31

95314 CURSO DE CAPACITAÇÃO PARA ARMADOR (ENCARGOS COMPLEMENTARES) - HORISTA (H)

Mão de Obra	FONTE	UNID	COEFICIENTE	PREÇO UNITÁRIO	TOTAL
00000378	ARMADOR (HORISTA)	H	0,01328000	R\$ 20,03	R\$ 0,26
TOTAL Mão de Obra:					R\$ 0,26
VALOR SEM ENCARGOS:					R\$ 0,12
VALOR ENCARGOS (112.68%):					R\$ 0,14
VALOR BDI (20.70%):					R\$ 0,05
VALOR COM BDI:					R\$ 0,31

95316 CURSO DE CAPACITAÇÃO PARA AUXILIAR DE ELETRICISTA (ENCARGOS COMPLEMENTARES) - HORISTA (H)

Mão de Obra	FONTE	UNID	COEFICIENTE	PREÇO UNITÁRIO	TOTAL
00000247	AJUDANTE DE ELETRICISTA (HORISTA)	H	0,04297000	R\$ 15,41	R\$ 0,66
TOTAL Mão de Obra:					R\$ 0,66
VALOR SEM ENCARGOS:					R\$ 0,31
VALOR ENCARGOS (112.68%):					R\$ 0,35
VALOR BDI (20.70%):					R\$ 0,13
VALOR COM BDI:					R\$ 0,79

95324 CURSO DE CAPACITAÇÃO PARA AZULEJISTA OU LADRILHISTA (ENCARGOS COMPLEMENTARES) - HORISTA (H)

Mão de Obra	FONTE	UNID	COEFICIENTE	PREÇO UNITÁRIO	TOTAL
00004760	AZULEJISTA OU LADRILHEIRO (HORISTA)	H	0,01699000	R\$ 20,03	R\$ 0,34
TOTAL Mão de Obra:					R\$ 0,34
VALOR SEM ENCARGOS:					R\$ 0,16
VALOR ENCARGOS (112.68%):					R\$ 0,18
VALOR BDI (20.70%):					R\$ 0,07
VALOR COM BDI:					R\$ 0,41

95328 CURSO DE CAPACITAÇÃO PARA CALCETEIRO (ENCARGOS COMPLEMENTARES) - HORISTA (H)

Mão de Obra	FONTE	UNID	COEFICIENTE	PREÇO UNITÁRIO	TOTAL
00004759	CALCETEIRO / RASTELEIRO (HORISTA)	H	0,01328000	R\$ 20,03	R\$ 0,26
TOTAL Mão de Obra:					R\$ 0,26



RELATÓRIO ANALÍTICO - COMPOSIÇÕES AUXILIARES

OBRA:	REFORMA DA PRAÇA LOCALIZADA NA RUA MANOEL SEVERO, MUNICÍPIO DE BOM LUGAR / MA.	DATA : 23/09/2024	L.S. Hora: 112,68%
LOCAL:	PRAÇA DA RUA MANOEL SEVERO, CENTRO, BOM LUGAR / MA. CEP 65.704-000	BDI : 20,70%	L.S. Mês: 69,90%
RRT:	14779004	 FONTE	 VERSÃO
		ORSE	2024/06
		SINAPI	2024/08 SEM DESONERAÇÃO
		CPU	PRÓPRIA

VALOR SEM ENCARGOS:	R\$ 0,12
VALOR ENCARGOS (112.68%):	R\$ 0,14
VALOR BDI (20.70%):	R\$ 0,05
VALOR COM BDI:	R\$ 0,31

95329 CURSO DE CAPACITAÇÃO PARA CARPINTEIRO DE ESQUADRIA (ENCARGOS COMPLEMENTARES) - HORISTA (H)

Mão de Obra	FONTE	UNID	COEFICIENTE	PREÇO UNITÁRIO	TOTAL	
00001214	CARPINTEIRO DE ESQUADRIAS (HORISTA)	SINAPI	H	0,01699000	R\$ 19,07	R\$ 0,32
TOTAL Mão de Obra:					R\$ 0,32	
VALOR SEM ENCARGOS:					R\$ 0,15	
VALOR ENCARGOS (112.68%):					R\$ 0,17	
VALOR BDI (20.70%):					R\$ 0,06	
VALOR COM BDI:					R\$ 0,38	

95330 CURSO DE CAPACITAÇÃO PARA CARPINTEIRO DE FÔRMAS (ENCARGOS COMPLEMENTARES) - HORISTA (H)

Mão de Obra	FONTE	UNID	COEFICIENTE	PREÇO UNITÁRIO	TOTAL	
00001213	CARPINTEIRO DE FORMAS PARA CONCRETO (HORISTA)	SINAPI	H	0,01328000	R\$ 20,03	R\$ 0,26
TOTAL Mão de Obra:					R\$ 0,26	
VALOR SEM ENCARGOS:					R\$ 0,12	
VALOR ENCARGOS (112.68%):					R\$ 0,14	
VALOR BDI (20.70%):					R\$ 0,05	
VALOR COM BDI:					R\$ 0,31	

95332 CURSO DE CAPACITAÇÃO PARA ELETRICISTA (ENCARGOS COMPLEMENTARES) - HORISTA (H)

Mão de Obra	FONTE	UNID	COEFICIENTE	PREÇO UNITÁRIO	TOTAL	
00002436	ELETRICISTA (HORISTA)	SINAPI	H	0,04297000	R\$ 20,03	R\$ 0,86
TOTAL Mão de Obra:					R\$ 0,86	
VALOR SEM ENCARGOS:					R\$ 0,40	
VALOR ENCARGOS (112.68%):					R\$ 0,46	
VALOR BDI (20.70%):					R\$ 0,17	
VALOR COM BDI:					R\$ 1,03	

95335 CURSO DE CAPACITAÇÃO PARA ENCANADOR OU BOMBEIRO HIDRÁULICO (ENCARGOS COMPLEMENTARES) - HORISTA (H)

Mão de Obra	FONTE	UNID	COEFICIENTE	PREÇO UNITÁRIO	TOTAL	
00002696	ENCANADOR OU BOMBEIRO HIDRAULICO (HORISTA)	SINAPI	H	0,02070000	R\$ 20,03	R\$ 0,41
TOTAL Mão de Obra:					R\$ 0,41	
VALOR SEM ENCARGOS:					R\$ 0,19	
VALOR ENCARGOS (112.68%):					R\$ 0,22	
VALOR BDI (20.70%):					R\$ 0,08	
VALOR COM BDI:					R\$ 0,49	

95415 CURSO DE CAPACITAÇÃO PARA ENGENHEIRO CIVIL DE OBRA JÚNIOR (ENCARGOS COMPLEMENTARES) - MENSALISTA (MES)



RELATÓRIO ANALÍTICO - COMPOSIÇÕES AUXILIARES

OBRA:	REFORMA DA PRAÇA LOCALIZADA NA RUA MANOEL SEVERO, MUNICÍPIO DE BOM LUGAR / MA.	DATA : 23/09/2024	L.S. Hora: 112,68%								
LOCAL:	PRAÇA DA RUA MANOEL SEVERO, CENTRO, BOM LUGAR / MA. CEP 65.704-000	BDI : 20,70%	L.S. Mês: 69,90%								
RRT:	14779004	<table border="1"><thead><tr><th>FONTE</th><th>VERSÃO</th></tr></thead><tbody><tr><td>ORSE</td><td>2024/06</td></tr><tr><td>SINAPI</td><td>2024/08 SEM DESONERAÇÃO</td></tr><tr><td>CPU</td><td>PRÓPRIA</td></tr></tbody></table>		FONTE	VERSÃO	ORSE	2024/06	SINAPI	2024/08 SEM DESONERAÇÃO	CPU	PRÓPRIA
FONTE	VERSÃO										
ORSE	2024/06										
SINAPI	2024/08 SEM DESONERAÇÃO										
CPU	PRÓPRIA										

Mão de Obra	FONTE	UNID	COEFICIENTE	PREÇO UNITÁRIO	TOTAL	
00040811	ENGENHEIRO CIVIL DE OBRA JUNIOR (MENSALISTA)	SINAPI	MES	0,01271000	R\$ 20.389,69	R\$ 259,15
TOTAL Mão de Obra:					R\$ 259,15	
VALOR SEM ENCARGOS:					R\$ 152,53	
VALOR ENCARGOS (69.89%):					R\$ 106,62	
VALOR BDI (20.70%):					R\$ 53,64	
VALOR COM BDI:					R\$ 312,79	

95390 CURSO DE CAPACITAÇÃO PARA JARDINEIRO (ENCARGOS COMPLEMENTARES) - HORISTA (H)

Mão de Obra	FONTE	UNID	COEFICIENTE	PREÇO UNITÁRIO	TOTAL	
00044503	JARDINEIRO (HORISTA)	SINAPI	H	0,00586000	R\$ 15,65	R\$ 0,09
TOTAL Mão de Obra:					R\$ 0,09	
VALOR SEM ENCARGOS:					R\$ 0,04	
VALOR ENCARGOS (112.68%):					R\$ 0,05	
VALOR BDI (20.70%):					R\$ 0,01	
VALOR COM BDI:					R\$ 0,10	

95389 CURSO DE CAPACITAÇÃO PARA OPERADOR DE BETONEIRA ESTACIONÁRIA/MISTURADOR (ENCARGOS COMPLEMENTARES) - HORISTA (H)

Mão de Obra	FONTE	UNID	COEFICIENTE	PREÇO UNITÁRIO	TOTAL	
00037666	OPERADOR DE BETONEIRA ESTACIONARIA / MISTURADOR (HORISTA)	SINAPI	H	0,00957000	R\$ 15,90	R\$ 0,15
TOTAL Mão de Obra:					R\$ 0,15	
VALOR SEM ENCARGOS:					R\$ 0,07	
VALOR ENCARGOS (112.68%):					R\$ 0,08	
VALOR BDI (20.70%):					R\$ 0,03	
VALOR COM BDI:					R\$ 0,18	

95360 CURSO DE CAPACITAÇÃO PARA OPERADOR DE MÁQUINAS E EQUIPAMENTOS (ENCARGOS COMPLEMENTARES) - HORISTA (H)

Mão de Obra	FONTE	UNID	COEFICIENTE	PREÇO UNITÁRIO	TOTAL	
00004230	OPERADOR DE MAQUINAS E TRATORES DIVERSOS - TERRAPLANAGEM (HORISTA)	SINAPI	H	0,01328000	R\$ 21,67	R\$ 0,28
TOTAL Mão de Obra:					R\$ 0,28	
VALOR SEM ENCARGOS:					R\$ 0,13	
VALOR ENCARGOS (112.68%):					R\$ 0,15	
VALOR BDI (20.70%):					R\$ 0,05	
VALOR COM BDI:					R\$ 0,33	

95371 CURSO DE CAPACITAÇÃO PARA PEDREIRO (ENCARGOS COMPLEMENTARES) - HORISTA (H)

Mão de Obra	FONTE	UNID	COEFICIENTE	PREÇO UNITÁRIO	TOTAL	
00004750	PEDREIRO (HORISTA)	SINAPI	H	0,02442000	R\$ 20,03	R\$ 0,48
TOTAL Mão de Obra:					R\$ 0,48	
VALOR SEM ENCARGOS:					R\$ 0,22	
VALOR ENCARGOS (112.68%):					R\$ 0,26	



RELATÓRIO ANALÍTICO - COMPOSIÇÕES AUXILIARES

OBRA:	REFORMA DA PRAÇA LOCALIZADA NA RUA MANOEL SEVERO, MUNICÍPIO DE BOM LUGAR / MA.	DATA : 23/09/2024	L.S. Hora: 112,68%
LOCAL:	PRAÇA DA RUA MANOEL SEVERO, CENTRO, BOM LUGAR / MA. CEP 65.704-000	BDI : 20,70%	L.S. Mês: 69,90%
RRT:	14779004	FONTES	VERSÃO
		ORSE	2024/06
		SINAPI	2024/08 SEM DESONERAÇÃO
		CPU	PRÓPRIA

VALOR BDI (20.70%):	R\$ 0,09
VALOR COM BDI:	R\$ 0,57

95372 CURSO DE CAPACITAÇÃO PARA PINTOR (ENCARGOS COMPLEMENTARES) - HORISTA (H)

Mão de Obra	FONTES	UNID	COEFICIENTE	PREÇO UNITÁRIO	TOTAL	
00004783	PINTOR (HORISTA)	SINAPI	H	0,01699000	R\$ 20,54	R\$ 0,34
TOTAL Mão de Obra:					R\$ 0,34	

VALOR SEM ENCARGOS:	R\$ 0,16
VALOR ENCARGOS (112.68%):	R\$ 0,18
VALOR BDI (20.70%):	R\$ 0,07
VALOR COM BDI:	R\$ 0,41

95378 CURSO DE CAPACITAÇÃO PARA SERVENTE (ENCARGOS COMPLEMENTARES) - HORISTA (H)

Mão de Obra	FONTES	UNID	COEFICIENTE	PREÇO UNITÁRIO	TOTAL	
00006111	SERVENTE DE OBRAS (HORISTA)	SINAPI	H	0,02442000	R\$ 14,61	R\$ 0,35
TOTAL Mão de Obra:					R\$ 0,35	

VALOR SEM ENCARGOS:	R\$ 0,16
VALOR ENCARGOS (112.68%):	R\$ 0,19
VALOR BDI (20.70%):	R\$ 0,07
VALOR COM BDI:	R\$ 0,42

88264 ELETRICISTA COM ENCARGOS COMPLEMENTARES (H)

Encargos Complementares	FONTES	UNID	COEFICIENTE	PREÇO UNITÁRIO	TOTAL	
00037370	ALIMENTACAO - HORISTA (COLETADO CAIXA - ENCARGOS COMPLEMENTARES)	SINAPI	H	1,00000000	R\$ 4,64	R\$ 4,64
00043484	EPI - FAMILIA ELETRICISTA - HORISTA (ENCARGOS COMPLEMENTARES - COLETADO CAIXA)	SINAPI	H	1,00000000	R\$ 1,20	R\$ 1,20
00037372	EXAMES - HORISTA (COLETADO CAIXA - ENCARGOS COMPLEMENTARES)	SINAPI	H	1,00000000	R\$ 1,34	R\$ 1,34
00043460	FERRAMENTAS - FAMILIA ELETRICISTA - HORISTA (ENCARGOS COMPLEMENTARES - COLETADO CAIXA)	SINAPI	H	1,00000000	R\$ 0,85	R\$ 0,85
00037373	SEGURO - HORISTA (COLETADO CAIXA - ENCARGOS COMPLEMENTARES)	SINAPI	H	1,00000000	R\$ 0,01	R\$ 0,01
00037371	TRANSPORTE - HORISTA (COLETADO CAIXA - ENCARGOS COMPLEMENTARES)	SINAPI	H	1,00000000	R\$ 0,63	R\$ 0,63
TOTAL Encargos Complementares:					R\$ 8,67	

Mão de Obra	FONTES	UNID	COEFICIENTE	PREÇO UNITÁRIO	TOTAL	
00002436	ELETRICISTA (HORISTA)	SINAPI	H	1,00000000	R\$ 20,03	R\$ 20,03
TOTAL Mão de Obra:					R\$ 20,03	

Serviço	FONTES	UNID	COEFICIENTE	PREÇO UNITÁRIO	TOTAL	
95332	CURSO DE CAPACITAÇÃO PARA ELETRICISTA (ENCARGOS COMPLEMENTARES) - HORISTA	SINAPI	H	1,00000000	R\$ 0,86	R\$ 0,86
TOTAL Serviço:					R\$ 0,86	

VALOR SEM ENCARGOS:	R\$ 18,48
VALOR ENCARGOS (112.68%):	R\$ 11,08
VALOR BDI (20.70%):	R\$ 6,11
VALOR COM BDI:	R\$ 35,67



RELATÓRIO ANALÍTICO - COMPOSIÇÕES AUXILIARES

OBRA:	REFORMA DA PRAÇA LOCALIZADA NA RUA MANOEL SEVERO, MUNICÍPIO DE BOM LUGAR / MA.	DATA : 23/09/2024	L.S. Hora: 112,68%
LOCAL:	PRAÇA DA RUA MANOEL SEVERO, CENTRO, BOM LUGAR / MA. CEP 65.704-000	BDI : 20,70%	L.S. Mês: 69,90%
RRT:	14779004	 FONTE	 VERSÃO
		ORSE	2024/06
		SINAPI	2024/08 SEM DESONERAÇÃO
		CPU	PRÓPRIA

88267 ENCANADOR OU BOMBEIRO HIDRÁULICO COM ENCARGOS COMPLEMENTARES (H)

Encargos Complementares		FONTE	UNID	COEFICIENTE	PREÇO UNITÁRIO	TOTAL
00037370	ALIMENTACAO - HORISTA (COLETADO CAIXA - ENCARGOS COMPLEMENTARES)	SINAPI	H	1,00000000	R\$ 4,64	R\$ 4,64
00043485	EPI - FAMILIA ENCANADOR - HORISTA (ENCARGOS COMPLEMENTARES - COLETADO CAIXA)	SINAPI	H	1,00000000	R\$ 1,06	R\$ 1,06
00037372	EXAMES - HORISTA (COLETADO CAIXA - ENCARGOS COMPLEMENTARES)	SINAPI	H	1,00000000	R\$ 1,34	R\$ 1,34
00043461	FERRAMENTAS - FAMILIA ENCANADOR - HORISTA (ENCARGOS COMPLEMENTARES - COLETADO CAIXA)	SINAPI	H	1,00000000	R\$ 0,31	R\$ 0,31
00037373	SEGURO - HORISTA (COLETADO CAIXA - ENCARGOS COMPLEMENTARES)	SINAPI	H	1,00000000	R\$ 0,01	R\$ 0,01
00037371	TRANSPORTE - HORISTA (COLETADO CAIXA - ENCARGOS COMPLEMENTARES)	SINAPI	H	1,00000000	R\$ 0,63	R\$ 0,63
TOTAL Encargos Complementares:						R\$ 7,99

Mão de Obra		FONTE	UNID	COEFICIENTE	PREÇO UNITÁRIO	TOTAL
00002696	ENCANADOR OU BOMBEIRO HIDRAULICO (HORISTA)	SINAPI	H	1,00000000	R\$ 20,03	R\$ 20,03
TOTAL Mão de Obra:						R\$ 20,03

Serviço		FONTE	UNID	COEFICIENTE	PREÇO UNITÁRIO	TOTAL
95335	CURSO DE CAPACITAÇÃO PARA ENCANADOR OU BOMBEIRO HIDRÁULICO (ENCARGOS COMPLEMENTARES) - HORISTA	SINAPI	H	1,00000000	R\$ 0,41	R\$ 0,41
TOTAL Serviço:						R\$ 0,41

VALOR SEM ENCARGOS:	R\$ 17,59
VALOR ENCARGOS (112.68%):	R\$ 10,84
VALOR BDI (20.70%):	R\$ 5,88
VALOR COM BDI:	R\$ 34,31

93565 ENGENHEIRO CIVIL DE OBRA JUNIOR COM ENCARGOS COMPLEMENTARES (MES)

Encargos Complementares		FONTE	UNID	COEFICIENTE	PREÇO UNITÁRIO	TOTAL
00043498	EPI - FAMILIA ENGENHEIRO CIVIL - MENSALISTA (ENCARGOS COMPLEMENTARES - COLETADO CAIXA)	SINAPI	MES	1,00000000	R\$ 140,23	R\$ 140,23
00040863	EXAMES - MENSALISTA (COLETADO CAIXA - ENCARGOS COMPLEMENTARES)	SINAPI	MES	1,00000000	R\$ 252,08	R\$ 252,08
00043474	FERRAMENTAS - FAMILIA ENGENHEIRO CIVIL - MENSALISTA (ENCARGOS COMPLEMENTARES - COLETADO CAIXA)	SINAPI	MES	1,00000000	R\$ 2,29	R\$ 2,29
00040864	SEGURO - MENSALISTA (COLETADO CAIXA - ENCARGOS COMPLEMENTARES)	SINAPI	MES	1,00000000	R\$ 0,01	R\$ 0,01
TOTAL Encargos Complementares:						R\$ 394,61

Mão de Obra		FONTE	UNID	COEFICIENTE	PREÇO UNITÁRIO	TOTAL
00040811	ENGENHEIRO CIVIL DE OBRA JUNIOR (MENSALISTA)	SINAPI	MES	1,00000000	R\$ 20.389,69	R\$ 20.389,69
TOTAL Mão de Obra:						R\$ 20.389,69

Serviço		FONTE	UNID	COEFICIENTE	PREÇO UNITÁRIO	TOTAL
95415	CURSO DE CAPACITAÇÃO PARA ENGENHEIRO CIVIL DE OBRA JÚNIOR (ENCARGOS COMPLEMENTARES) - MENSALISTA	SINAPI	MES	1,00000000	R\$ 259,15	R\$ 259,15



RELATÓRIO ANALÍTICO - COMPOSIÇÕES AUXILIARES

OBRA:	REFORMA DA PRAÇA LOCALIZADA NA RUA MANOEL SEVERO, MUNICÍPIO DE BOM LUGAR / MA.	DATA : 23/09/2024	L.S. Hora: 112,68%
LOCAL:	PRAÇA DA RUA MANOEL SEVERO, CENTRO, BOM LUGAR / MA. CEP 65.704-000	BDI : 20,70%	L.S. Mês: 69,90%
RRT:	14779004	FONTES	VERSÃO
		ORSE	2024/06
		SINAPI	2024/08 SEM DESONERAÇÃO
		CPU	PRÓPRIA

TOTAL Serviço:	R\$ 259,15
VALOR SEM ENCARGOS:	R\$ 12.548,13
VALOR ENCARGOS (69.89%):	R\$ 8.495,32
VALOR BDI (20.70%):	R\$ 4.355,99
VALOR COM BDI:	R\$ 25.399,44

93358 ESCAVAÇÃO MANUAL DE VALA COM PROFUNDIDADE MENOR OU IGUAL A 1,30 M. AF_02/2021 (M3)

Mão de Obra com Encargos Complementares		FONTES	UNID	COEFICIENTE	PREÇO UNITÁRIO	TOTAL
88316	SERVENTE COM ENCARGOS COMPLEMENTARES	SINAPI	H	3,95600000	R\$ 23,52	R\$ 93,04
TOTAL Mão de Obra com Encargos Complementares:						R\$ 93,04
VALOR SEM ENCARGOS:						R\$ 61,63
VALOR ENCARGOS (112.68%):						R\$ 31,41
VALOR BDI (20.70%):						R\$ 19,25
VALOR COM BDI:						R\$ 112,29

92273 FABRICAÇÃO DE ESCORAS DO TIPO PONTALETE, EM MADEIRA, PARA PÉ-DIREITO SIMPLES. AF_09/2020 (M)

Equipamento Custo Horário		FONTES	UNID	COEFICIENTE	PREÇO UNITÁRIO	TOTAL
91693	SERRA CIRCULAR DE BANCADA COM MOTOR ELÉTRICO POTÊNCIA DE 5HP, COM COIFA PARA DISCO 10" - CHI DIURNO. AF_08/2015	SINAPI	CHI	0,03000000	R\$ 29,56	R\$ 0,88
91692	SERRA CIRCULAR DE BANCADA COM MOTOR ELÉTRICO POTÊNCIA DE 5HP, COM COIFA PARA DISCO 10" - CHP DIURNO. AF_08/2015	SINAPI	CHP	0,00700000	R\$ 30,93	R\$ 0,21
TOTAL Equipamento Custo Horário:						R\$ 1,09

Material		FONTES	UNID	COEFICIENTE	PREÇO UNITÁRIO	TOTAL
00004491	PONTALETE *7,5 X 7,5* CM EM PINUS, MISTA OU EQUIVALENTE DA REGIAO - BRUTA	SINAPI	M	1,31000000	R\$ 11,91	R\$ 15,60
00005068	PREGO DE ACO POLIDO COM CABECA 17 X 21 (2 X 11)	SINAPI	KG	0,02300000	R\$ 20,32	R\$ 0,46
TOTAL Material:						R\$ 16,06

Mão de Obra com Encargos Complementares		FONTES	UNID	COEFICIENTE	PREÇO UNITÁRIO	TOTAL
88239	AJUDANTE DE CARPINTEIRO COM ENCARGOS COMPLEMENTARES	SINAPI	H	0,02100000	R\$ 24,21	R\$ 0,50
88262	CARPINTEIRO DE FORMAS COM ENCARGOS COMPLEMENTARES	SINAPI	H	0,09100000	R\$ 28,83	R\$ 2,62
TOTAL Mão de Obra com Encargos Complementares:						R\$ 3,12
VALOR SEM ENCARGOS:						R\$ 18,69
VALOR ENCARGOS (112.68%):						R\$ 1,58
VALOR BDI (20.70%):						R\$ 4,19
VALOR COM BDI:						R\$ 24,46

92271 FABRICAÇÃO DE FÔRMA PARA LAJES, EM MADEIRA SERRADA, E=25 MM. AF_09/2020 (M2)

Equipamento Custo Horário		FONTES	UNID	COEFICIENTE	PREÇO UNITÁRIO	TOTAL
91693	SERRA CIRCULAR DE BANCADA COM MOTOR ELÉTRICO POTÊNCIA DE 5HP, COM COIFA PARA DISCO 10" - CHI DIURNO. AF_08/2015	SINAPI	CHI	0,01040000	R\$ 29,56	R\$ 0,30
91692	SERRA CIRCULAR DE BANCADA COM MOTOR ELÉTRICO POTÊNCIA DE 5HP, COM COIFA PARA DISCO 10" - CHP DIURNO. AF_08/2015	SINAPI	CHP	0,00300000	R\$ 30,93	R\$ 0,09



RELATÓRIO ANALÍTICO - COMPOSIÇÕES AUXILIARES

OBRA:	REFORMA DA PRAÇA LOCALIZADA NA RUA MANOEL SEVERO, MUNICÍPIO DE BOM LUGAR / MA.	DATA : 23/09/2024	L.S. Hora: 112,68%
LOCAL:	PRAÇA DA RUA MANOEL SEVERO, CENTRO, BOM LUGAR / MA. CEP 65.704-000	BDI : 20,70%	L.S. Mês: 69,90%
RRT:	14779004	FONTES	
		VERSÃO	
		ORSE	2024/06
		SINAPI	2024/08 SEM DESONERAÇÃO
		CPU	PRÓPRIA

TOTAL Equipamento Custo Horário:	R\$ 0,39
----------------------------------	----------

Material		FONTES	UNID	COEFICIENTE	PREÇO UNITÁRIO	TOTAL
00006189	TABUA NAO APARELHADA *2,5 X 30* CM, EM MACARANDUBA/MASSARANDUBA, ANGELIM OU EQUIVALENTE DA REGIAO - BRUTA	SINAPI	M	3,85500000	R\$ 28,87	R\$ 111,29
TOTAL Material:						R\$ 111,29

Mão de Obra com Encargos Complementares		FONTES	UNID	COEFICIENTE	PREÇO UNITÁRIO	TOTAL
88239	AJUDANTE DE CARPINTEIRO COM ENCARGOS COMPLEMENTARES	SINAPI	H	0,00300000	R\$ 24,21	R\$ 0,07
88262	CARPINTEIRO DE FORMAS COM ENCARGOS COMPLEMENTARES	SINAPI	H	0,00300000	R\$ 28,83	R\$ 0,08
TOTAL Mão de Obra com Encargos Complementares:						R\$ 0,15

VALOR SEM ENCARGOS:	R\$ 111,61
VALOR ENCARGOS (112.68%):	R\$ 0,22
VALOR BDI (20.70%):	R\$ 23,14
VALOR COM BDI:	R\$ 134,97

96542 FABRICAÇÃO, MONTAGEM E DESMONTAGEM DE FÔRMA PARA VIGA BALDRAME, EM CHAPA DE MADEIRA COMPENSADA RESINADA, E=17 MM, 4 UTILIZAÇÕES. AF_01/2024 (M2)

Equipamento Custo Horário		FONTES	UNID	COEFICIENTE	PREÇO UNITÁRIO	TOTAL
91693	SERRA CIRCULAR DE BANCADA COM MOTOR ELÉTRICO POTÊNCIA DE 5HP, COM COIFA PARA DISCO 10" - CHI DIURNO. AF_08/2015	SINAPI	CHI	0,05600000	R\$ 29,56	R\$ 1,65
91692	SERRA CIRCULAR DE BANCADA COM MOTOR ELÉTRICO POTÊNCIA DE 5HP, COM COIFA PARA DISCO 10" - CHP DIURNO. AF_08/2015	SINAPI	CHP	0,01400000	R\$ 30,93	R\$ 0,43
TOTAL Equipamento Custo Horário:						R\$ 2,08

Material		FONTES	UNID	COEFICIENTE	PREÇO UNITÁRIO	TOTAL
00001358	CHAPA/PAINEL DE MADEIRA COMPENSADA RESINADA (MADEIRITE RESINADO ROSA) PARA FORMA DE CONCRETO, DE 2200 X 1100 MM, E = 17 MM	SINAPI	M2	0,31500000	R\$ 59,03	R\$ 18,59
00002692	DESMOLDANTE PROTETOR PARA FORMAS DE MADEIRA, DE BASE OLEOSA EMULSIONADA EM AGUA	SINAPI	L	0,00955000	R\$ 9,06	R\$ 0,08
00004491	PONTALETE *7,5 X 7,5* CM EM PINUS, MISTA OU EQUIVALENTE DA REGIAO - BRUTA	SINAPI	M	1,21800000	R\$ 11,91	R\$ 14,50
00020247	PREGO DE ACO POLIDO COM CABECA 15 X 15 (1 1/4 X 13)	SINAPI	KG	0,00900000	R\$ 22,50	R\$ 0,20
00005073	PREGO DE ACO POLIDO COM CABECA 17 X 24 (2 1/4 X 11)	SINAPI	KG	0,00800000	R\$ 20,71	R\$ 0,16
00040304	PREGO DE ACO POLIDO COM CABECA DUPLA 17 X 27 (2 1/2 X 11)	SINAPI	KG	0,01500000	R\$ 25,08	R\$ 0,37
00004517	SARRAFO *2,5 X 7,5* CM EM PINUS, MISTA OU EQUIVALENTE DA REGIAO - BRUTA	SINAPI	M	0,72200000	R\$ 4,17	R\$ 3,01
TOTAL Material:						R\$ 36,91

Mão de Obra com Encargos Complementares		FONTES	UNID	COEFICIENTE	PREÇO UNITÁRIO	TOTAL
88239	AJUDANTE DE CARPINTEIRO COM ENCARGOS COMPLEMENTARES	SINAPI	H	0,73100000	R\$ 24,21	R\$ 17,69
88262	CARPINTEIRO DE FORMAS COM ENCARGOS COMPLEMENTARES	SINAPI	H	1,71800000	R\$ 28,83	R\$ 49,52
TOTAL Mão de Obra com Encargos Complementares:						R\$ 67,21

VALOR SEM ENCARGOS:	R\$ 80,84
VALOR ENCARGOS (112.68%):	R\$ 25,36
VALOR BDI (20.70%):	R\$ 21,98
VALOR COM BDI:	R\$ 128,18



RELATÓRIO ANALÍTICO - COMPOSIÇÕES AUXILIARES

OBRA:	REFORMA DA PRAÇA LOCALIZADA NA RUA MANOEL SEVERO, MUNICÍPIO DE BOM LUGAR / MA.	DATA : 23/09/2024	L.S. Hora: 112,68%
LOCAL:	PRAÇA DA RUA MANOEL SEVERO, CENTRO, BOM LUGAR / MA. CEP 65.704-000	BDI : 20,70%	L.S. Mês: 69,90%
RRT:	14779004	FONTES	VERSÃO
		ORSE	2024/06
		SINAPI	2024/08 SEM DESONERAÇÃO
		CPU	PRÓPRIA

88441 JARDINEIRO COM ENCARGOS COMPLEMENTARES (H)

Encargos Complementares		FONTES	UNID	COEFICIENTE	PREÇO UNITÁRIO	TOTAL
00037370	ALIMENTACAO - HORISTA (COLETADO CAIXA - ENCARGOS COMPLEMENTARES)	SINAPI	H	1,00000000	R\$ 4,64	R\$ 4,64
00043489	EPI - FAMILIA PEDREIRO - HORISTA (ENCARGOS COMPLEMENTARES - COLETADO CAIXA)	SINAPI	H	1,00000000	R\$ 1,24	R\$ 1,24
00037372	EXAMES - HORISTA (COLETADO CAIXA - ENCARGOS COMPLEMENTARES)	SINAPI	H	1,00000000	R\$ 1,34	R\$ 1,34
00043465	FERRAMENTAS - FAMILIA PEDREIRO - HORISTA (ENCARGOS COMPLEMENTARES - COLETADO CAIXA)	SINAPI	H	1,00000000	R\$ 0,82	R\$ 0,82
00037373	SEGURO - HORISTA (COLETADO CAIXA - ENCARGOS COMPLEMENTARES)	SINAPI	H	1,00000000	R\$ 0,01	R\$ 0,01
00037371	TRANSPORTE - HORISTA (COLETADO CAIXA - ENCARGOS COMPLEMENTARES)	SINAPI	H	1,00000000	R\$ 0,63	R\$ 0,63
TOTAL Encargos Complementares:						R\$ 8,68

Mão de Obra		FONTES	UNID	COEFICIENTE	PREÇO UNITÁRIO	TOTAL
00044503	JARDINEIRO (HORISTA)	SINAPI	H	1,00000000	R\$ 15,65	R\$ 15,65
TOTAL Mão de Obra:						R\$ 15,65

Serviço		FONTES	UNID	COEFICIENTE	PREÇO UNITÁRIO	TOTAL
95390	CURSO DE CAPACITAÇÃO PARA JARDINEIRO (ENCARGOS COMPLEMENTARES) - HORISTA	SINAPI	H	1,00000000	R\$ 0,09	R\$ 0,09
TOTAL Serviço:						R\$ 0,09

VALOR SEM ENCARGOS:	R\$ 16,07
VALOR ENCARGOS (112.68%):	R\$ 8,35
VALOR BDI (20.70%):	R\$ 5,05
VALOR COM BDI:	R\$ 29,47

103670 LANÇAMENTO COM USO DE BALDES, ADENSAMENTO E ACABAMENTO DE CONCRETO EM ESTRUTURAS. AF_02/2022 (M3)

Equipamento Custo Horário		FONTES	UNID	COEFICIENTE	PREÇO UNITÁRIO	TOTAL
90587	VIBRADOR DE IMERSÃO, DIÂMETRO DE PONTEIRA 45MM, MOTOR ELÉTRICO TRIFÁSICO POTÊNCIA DE 2 CV - CHI DIURNO. AF_06/2015	SINAPI	CHI	1,41700000	R\$ 0,49	R\$ 0,69
90586	VIBRADOR DE IMERSÃO, DIÂMETRO DE PONTEIRA 45MM, MOTOR ELÉTRICO TRIFÁSICO POTÊNCIA DE 2 CV - CHP DIURNO. AF_06/2015	SINAPI	CHP	1,04200000	R\$ 1,29	R\$ 1,34
TOTAL Equipamento Custo Horário:						R\$ 2,03

Mão de Obra com Encargos Complementares		FONTES	UNID	COEFICIENTE	PREÇO UNITÁRIO	TOTAL
88262	CARPINTEIRO DE FORMAS COM ENCARGOS COMPLEMENTARES	SINAPI	H	2,45900000	R\$ 28,83	R\$ 70,89
88309	PEDREIRO COM ENCARGOS COMPLEMENTARES	SINAPI	H	2,45900000	R\$ 29,19	R\$ 71,77
88316	SERVENTE COM ENCARGOS COMPLEMENTARES	SINAPI	H	7,37700000	R\$ 23,52	R\$ 173,50
TOTAL Mão de Obra com Encargos Complementares:						R\$ 316,16

VALOR SEM ENCARGOS:	R\$ 206,41
VALOR ENCARGOS (112.68%):	R\$ 111,78
VALOR BDI (20.70%):	R\$ 65,86
VALOR COM BDI:	R\$ 384,05

92486 MONTAGEM E DESMONTAGEM DE FÔRMA DE LAJE MACIÇA, PÉ-DIREITO SIMPLES, EM MADEIRA SERRADA, 4 UTILIZAÇÕES. AF_09/2020 (M2)



RELATÓRIO ANALÍTICO - COMPOSIÇÕES AUXILIARES

OBRA:	REFORMA DA PRAÇA LOCALIZADA NA RUA MANOEL SEVERO, MUNICÍPIO DE BOM LUGAR / MA.	DATA : 23/09/2024	L.S. Hora: 112,68%
LOCAL:	PRAÇA DA RUA MANOEL SEVERO, CENTRO, BOM LUGAR / MA. CEP 65.704-000	BDI : 20,70%	L.S. Mês: 69,90%
RRT:	14779004	FONTE	VERSÃO
		ORSE	2024/06
		SINAPI	2024/08 SEM DESONERAÇÃO
		CPU	PRÓPRIA

Material		FONTE	UNID	COEFICIENTE	PREÇO UNITÁRIO	TOTAL
00002692	DESMOLDANTE PROTETOR PARA FORMAS DE MADEIRA, DE BASE OLEOSA EMULSIONADA EM AGUA	SINAPI	L	0,01700000	R\$ 9,06	R\$ 0,15
00040304	PREGO DE AÇO POLIDO COM CABECA DUPLA 17 X 27 (2 1/2 X 11)	SINAPI	KG	0,08100000	R\$ 25,08	R\$ 2,03
00006193	TABUA NAO APARELHADA *2,5 X 20* CM, EM MACARANDUBA/MASSARANDUBA, ANGELIM OU EQUIVALENTE DA REGIAO - BRUTA	SINAPI	M	1,04900000	R\$ 19,78	R\$ 20,74
TOTAL Material:						R\$ 22,92

Mão de Obra com Encargos Complementares		FONTE	UNID	COEFICIENTE	PREÇO UNITÁRIO	TOTAL
88239	AJUDANTE DE CARPINTEIRO COM ENCARGOS COMPLEMENTARES	SINAPI	H	0,49600000	R\$ 24,21	R\$ 12,00
88262	CARPINTEIRO DE FORMAS COM ENCARGOS COMPLEMENTARES	SINAPI	H	2,70200000	R\$ 28,83	R\$ 77,89
TOTAL Mão de Obra com Encargos Complementares:						R\$ 89,89

Serviço		FONTE	UNID	COEFICIENTE	PREÇO UNITÁRIO	TOTAL
92273	FABRICAÇÃO DE ESCORAS DO TIPO PONTALETE, EM MADEIRA, PARA PÉ-DIREITO SIMPLES. AF_09/2020	SINAPI	M	1,09000000	R\$ 20,27	R\$ 22,09
92271	FABRICAÇÃO DE FÔRMA PARA LAJES, EM MADEIRA SERRADA, E=25 MM. AF_09/2020	SINAPI	M2	0,36600000	R\$ 111,83	R\$ 40,92
TOTAL Serviço:						R\$ 63,01

VALOR SEM ENCARGOS:	R\$ 140,83
VALOR ENCARGOS (112.68%):	R\$ 34,99
VALOR BDI (20.70%):	R\$ 36,39
VALOR COM BDI:	R\$ 212,21

88377 OPERADOR DE BETONEIRA ESTACIONÁRIA/MISTURADOR COM ENCARGOS COMPLEMENTARES (H)

Encargos Complementares		FONTE	UNID	COEFICIENTE	PREÇO UNITÁRIO	TOTAL
00037370	ALIMENTACAO - HORISTA (COLETADO CAIXA - ENCARGOS COMPLEMENTARES)	SINAPI	H	1,00000000	R\$ 4,64	R\$ 4,64
00043488	EPI - FAMILIA OPERADOR ESCAVADEIRA - HORISTA (ENCARGOS COMPLEMENTARES - COLETADO CAIXA)	SINAPI	H	1,00000000	R\$ 0,86	R\$ 0,86
00037372	EXAMES - HORISTA (COLETADO CAIXA - ENCARGOS COMPLEMENTARES)	SINAPI	H	1,00000000	R\$ 1,34	R\$ 1,34
00043464	FERRAMENTAS - FAMILIA OPERADOR ESCAVADEIRA - HORISTA (ENCARGOS COMPLEMENTARES - COLETADO CAIXA)	SINAPI	H	1,00000000	R\$ 0,01	R\$ 0,01
00037373	SEGURO - HORISTA (COLETADO CAIXA - ENCARGOS COMPLEMENTARES)	SINAPI	H	1,00000000	R\$ 0,01	R\$ 0,01
00037371	TRANSPORTE - HORISTA (COLETADO CAIXA - ENCARGOS COMPLEMENTARES)	SINAPI	H	1,00000000	R\$ 0,63	R\$ 0,63
TOTAL Encargos Complementares:						R\$ 7,49

Mão de Obra		FONTE	UNID	COEFICIENTE	PREÇO UNITÁRIO	TOTAL
00037666	OPERADOR DE BETONEIRA ESTACIONARIA / MISTURADOR (HORISTA)	SINAPI	H	1,00000000	R\$ 15,90	R\$ 15,90
TOTAL Mão de Obra:						R\$ 15,90

Serviço		FONTE	UNID	COEFICIENTE	PREÇO UNITÁRIO	TOTAL
95389	CURSO DE CAPACITAÇÃO PARA OPERADOR DE BETONEIRA ESTACIONÁRIA/MISTURADOR (ENCARGOS COMPLEMENTARES) - HORISTA	SINAPI	H	1,00000000	R\$ 0,15	R\$ 0,15
TOTAL Serviço:						R\$ 0,15

VALOR SEM ENCARGOS:	R\$ 15,03
VALOR ENCARGOS (112.68%):	R\$ 8,51



RELATÓRIO ANALÍTICO - COMPOSIÇÕES AUXILIARES

OBRA:	REFORMA DA PRAÇA LOCALIZADA NA RUA MANOEL SEVERO, MUNICÍPIO DE BOM LUGAR / MA.	DATA : 23/09/2024	L.S. Hora: 112,68%
LOCAL:	PRAÇA DA RUA MANOEL SEVERO, CENTRO, BOM LUGAR / MA. CEP 65.704-000	BDI : 20,70%	L.S. Mês: 69,90%
RRT:	14779004	FONTE	VERSÃO
		ORSE	2024/06
		SINAPI	2024/08 SEM DESONERAÇÃO
		CPU	PRÓPRIA

VALOR BDI (20.70%):	R\$ 4,87
VALOR COM BDI:	R\$ 28,41

88297 OPERADOR DE MÁQUINAS E EQUIPAMENTOS COM ENCARGOS COMPLEMENTARES (H)

Encargos Complementares	FONTE	UNID	COEFICIENTE	PREÇO UNITÁRIO	TOTAL
00037370 ALIMENTACAO - HORISTA (COLETADO CAIXA - ENCARGOS COMPLEMENTARES)	SINAPI	H	1,00000000	R\$ 4,64	R\$ 4,64
00043488 EPI - FAMILIA OPERADOR ESCAVADEIRA - HORISTA (ENCARGOS COMPLEMENTARES - COLETADO CAIXA)	SINAPI	H	1,00000000	R\$ 0,86	R\$ 0,86
00037372 EXAMES - HORISTA (COLETADO CAIXA - ENCARGOS COMPLEMENTARES)	SINAPI	H	1,00000000	R\$ 1,34	R\$ 1,34
00043464 FERRAMENTAS - FAMILIA OPERADOR ESCAVADEIRA - HORISTA (ENCARGOS COMPLEMENTARES - COLETADO CAIXA)	SINAPI	H	1,00000000	R\$ 0,01	R\$ 0,01
00037373 SEGURO - HORISTA (COLETADO CAIXA - ENCARGOS COMPLEMENTARES)	SINAPI	H	1,00000000	R\$ 0,01	R\$ 0,01
00037371 TRANSPORTE - HORISTA (COLETADO CAIXA - ENCARGOS COMPLEMENTARES)	SINAPI	H	1,00000000	R\$ 0,63	R\$ 0,63
TOTAL Encargos Complementares:					R\$ 7,49

Mão de Obra	FONTE	UNID	COEFICIENTE	PREÇO UNITÁRIO	TOTAL
00004230 OPERADOR DE MAQUINAS E TRATORES DIVERSOS - TERRAPLANAGEM (HORISTA)	SINAPI	H	1,00000000	R\$ 21,67	R\$ 21,67
TOTAL Mão de Obra:					R\$ 21,67

Serviço	FONTE	UNID	COEFICIENTE	PREÇO UNITÁRIO	TOTAL
95360 CURSO DE CAPACITAÇÃO PARA OPERADOR DE MÁQUINAS E EQUIPAMENTOS (ENCARGOS COMPLEMENTARES) - HORISTA	SINAPI	H	1,00000000	R\$ 0,28	R\$ 0,28
TOTAL Serviço:					R\$ 0,28

VALOR SEM ENCARGOS:	R\$ 17,80
VALOR ENCARGOS (112.68%):	R\$ 11,64
VALOR BDI (20.70%):	R\$ 6,09
VALOR COM BDI:	R\$ 35,53

88309 PEDREIRO COM ENCARGOS COMPLEMENTARES (H)

Encargos Complementares	FONTE	UNID	COEFICIENTE	PREÇO UNITÁRIO	TOTAL
00037370 ALIMENTACAO - HORISTA (COLETADO CAIXA - ENCARGOS COMPLEMENTARES)	SINAPI	H	1,00000000	R\$ 4,64	R\$ 4,64
00043489 EPI - FAMILIA PEDREIRO - HORISTA (ENCARGOS COMPLEMENTARES - COLETADO CAIXA)	SINAPI	H	1,00000000	R\$ 1,24	R\$ 1,24
00037372 EXAMES - HORISTA (COLETADO CAIXA - ENCARGOS COMPLEMENTARES)	SINAPI	H	1,00000000	R\$ 1,34	R\$ 1,34
00043465 FERRAMENTAS - FAMILIA PEDREIRO - HORISTA (ENCARGOS COMPLEMENTARES - COLETADO CAIXA)	SINAPI	H	1,00000000	R\$ 0,82	R\$ 0,82
00037373 SEGURO - HORISTA (COLETADO CAIXA - ENCARGOS COMPLEMENTARES)	SINAPI	H	1,00000000	R\$ 0,01	R\$ 0,01
00037371 TRANSPORTE - HORISTA (COLETADO CAIXA - ENCARGOS COMPLEMENTARES)	SINAPI	H	1,00000000	R\$ 0,63	R\$ 0,63
TOTAL Encargos Complementares:					R\$ 8,68

Mão de Obra	FONTE	UNID	COEFICIENTE	PREÇO UNITÁRIO	TOTAL
00004750 PEDREIRO (HORISTA)	SINAPI	H	1,00000000	R\$ 20,03	R\$ 20,03
TOTAL Mão de Obra:					R\$ 20,03

Serviço	FONTE	UNID	COEFICIENTE	PREÇO UNITÁRIO	TOTAL
---------	-------	------	-------------	----------------	-------



RELATÓRIO ANALÍTICO - COMPOSIÇÕES AUXILIARES

OBRA:	REFORMA DA PRAÇA LOCALIZADA NA RUA MANOEL SEVERO, MUNICÍPIO DE BOM LUGAR / MA.	DATA : 23/09/2024	L.S. Hora: 112,68%
LOCAL:	PRAÇA DA RUA MANOEL SEVERO, CENTRO, BOM LUGAR / MA. CEP 65.704-000	BDI : 20,70%	L.S. Mês: 69,90%
RRT:	14779004	FONTES	VERSÃO
		ORSE	2024/06
		SINAPI	2024/08 SEM DESONERAÇÃO
		CPU	PRÓPRIA

95371	CURSO DE CAPACITAÇÃO PARA PEDREIRO (ENCARGOS COMPLEMENTARES) - HORISTA	SINAPI	H	1,00000000	R\$ 0,48	R\$ 0,48
					TOTAL Serviço:	R\$ 0,48
					VALOR SEM ENCARGOS:	R\$ 18,31
					VALOR ENCARGOS (112.68%):	R\$ 10,88
					VALOR BDI (20.70%):	R\$ 6,04
					VALOR COM BDI:	R\$ 35,23

97739 PEÇA CIRCULAR PRÉ-MOLDADA, VOLUME DE CONCRETO DE 30 A 100 LITROS, TAXA DE AÇO APROXIMADA DE 30KG/M³. AF_03/2024 (M3)

Equipamento	Custo Horário	FONTES	UNID	COEFICIENTE	PREÇO UNITÁRIO	TOTAL
91693	SERRA CIRCULAR DE BANCADA COM MOTOR ELÉTRICO POTÊNCIA DE 5HP, COM COIFA PARA DISCO 10" - CHI DIURNO. AF_08/2015	SINAPI	CHI	1,12330000	R\$ 29,56	R\$ 33,20
91692	SERRA CIRCULAR DE BANCADA COM MOTOR ELÉTRICO POTÊNCIA DE 5HP, COM COIFA PARA DISCO 10" - CHP DIURNO. AF_08/2015	SINAPI	CHP	0,43980000	R\$ 30,93	R\$ 13,60
90587	VIBRADOR DE IMERSÃO, DIÂMETRO DE PONTEIRA 45MM, MOTOR ELÉTRICO TRIFÁSICO POTÊNCIA DE 2 CV - CHI DIURNO. AF_06/2015	SINAPI	CHI	12,65420000	R\$ 0,49	R\$ 6,20
90586	VIBRADOR DE IMERSÃO, DIÂMETRO DE PONTEIRA 45MM, MOTOR ELÉTRICO TRIFÁSICO POTÊNCIA DE 2 CV - CHP DIURNO. AF_06/2015	SINAPI	CHP	4,64080000	R\$ 1,29	R\$ 5,98
					TOTAL Equipamento Custo Horário:	R\$ 58,98

Material	FONTES	UNID	COEFICIENTE	PREÇO UNITÁRIO	TOTAL	
00001358	CHAPA/PAINEL DE MADEIRA COMPENSADA RESINADA (MADEIRITE RESINADO ROSA) PARA FORMA DE CONCRETO, DE 2200 X 1100 MM, E = 17 MM	SINAPI	M2	8,42250000	R\$ 59,03	R\$ 497,18
00043682	CHAPA/PAINEL DE MADEIRA COMPENSADA RESINADA (MADEIRITE RESINADO ROSA) PARA FORMA DE CONCRETO, DE 2200 X 1100 MM, E = 6 MM	SINAPI	M2	0,60740000	R\$ 22,45	R\$ 13,63
00002692	DESMOLDANTE PROTETOR PARA FORMAS DE MADEIRA, DE BASE OLEOSA EMULSIONADA EM AGUA	SINAPI	L	0,06670000	R\$ 9,06	R\$ 0,60
00004491	PONTALETE *7,5 X 7,5* CM EM PINUS, MISTA OU EQUIVALENTE DA REGIAO - BRUTA	SINAPI	M	5,05450000	R\$ 11,91	R\$ 60,19
00020247	PREGO DE AÇO POLIDO COM CABECA 15 X 15 (1 1/4 X 13)	SINAPI	KG	0,43770000	R\$ 22,50	R\$ 9,84
00005073	PREGO DE AÇO POLIDO COM CABECA 17 X 24 (2 1/4 X 11)	SINAPI	KG	0,65520000	R\$ 20,71	R\$ 13,56
					TOTAL Material:	R\$ 595,00

Mão de Obra com Encargos Complementares	FONTES	UNID	COEFICIENTE	PREÇO UNITÁRIO	TOTAL	
88239	AJUDANTE DE CARPINTEIRO COM ENCARGOS COMPLEMENTARES	SINAPI	H	1,56320000	R\$ 24,21	R\$ 37,84
88261	CARPINTEIRO DE ESQUADRIA COM ENCARGOS COMPLEMENTARES	SINAPI	H	7,81580000	R\$ 27,93	R\$ 218,29
88309	PEDREIRO COM ENCARGOS COMPLEMENTARES	SINAPI	H	22,01810000	R\$ 29,19	R\$ 642,70
88316	SERVENTE COM ENCARGOS COMPLEMENTARES	SINAPI	H	22,01810000	R\$ 23,52	R\$ 517,86
					TOTAL Mão de Obra com Encargos Complementares:	R\$ 1.416,69

Serviço	FONTES	UNID	COEFICIENTE	PREÇO UNITÁRIO	TOTAL	
92767	ARMAÇÃO DE LAJE DE ESTRUTURA CONVENCIONAL DE CONCRETO ARMADO UTILIZANDO AÇO CA-60 DE 4,2 MM - MONTAGEM. AF_06/2022	SINAPI	KG	21,99970000	R\$ 16,63	R\$ 365,85
94972	CONCRETO FCK = 30MPA, TRAÇO 1:2,1:2,5 (EM MASSA SECA DE CIMENTO/ AREIA MÉDIA/ BRITA 1) - PREPARO MECÂNICO COM BETONEIRA 600 L. AF_05/2021	SINAPI	M3	1,20000000	R\$ 539,10	R\$ 646,92
					TOTAL Serviço:	R\$ 1.012,77
					VALOR SEM ENCARGOS:	R\$ 2.473,36
					VALOR ENCARGOS (112.68%):	R\$ 610,08



RELATÓRIO ANALÍTICO - COMPOSIÇÕES AUXILIARES

OBRA:	REFORMA DA PRAÇA LOCALIZADA NA RUA MANOEL SEVERO, MUNICÍPIO DE BOM LUGAR / MA.	DATA : 23/09/2024	L.S. Hora: 112,68%
LOCAL:	PRAÇA DA RUA MANOEL SEVERO, CENTRO, BOM LUGAR / MA. CEP 65.704-000	BDI : 20,70%	L.S. Mês: 69,90%
RRT:	14779004	FONTES	VERSÃO
		ORSE	2024/06
		SINAPI	2024/08 SEM DESONERAÇÃO
		CPU	PRÓPRIA

VALOR BDI (20.70%):	R\$ 638,27
VALOR COM BDI:	R\$ 3.721,71

97734 PEÇA RETANGULAR PRÉ-MOLDADA, VOLUME DE CONCRETO DE 10 A 30 LITROS, TAXA DE AÇO APROXIMADA DE 30KG/M³. AF_03/2024 (M3)

Equipamento Custo Horário		FONTES	UNID	COEFICIENTE	PREÇO UNITÁRIO	TOTAL
91693	SERRA CIRCULAR DE BANCADA COM MOTOR ELÉTRICO POTÊNCIA DE 5HP, COM COIFA PARA DISCO 10" - CHI DIURNO. AF_08/2015	SINAPI	CHI	0,70430000	R\$ 29,56	R\$ 20,81
91692	SERRA CIRCULAR DE BANCADA COM MOTOR ELÉTRICO POTÊNCIA DE 5HP, COM COIFA PARA DISCO 10" - CHP DIURNO. AF_08/2015	SINAPI	CHP	0,48770000	R\$ 30,93	R\$ 15,08
90587	VIBRADOR DE IMERSÃO, DIÂMETRO DE PONTEIRA 45MM, MOTOR ELÉTRICO TRIFÁSICO POTÊNCIA DE 2 CV - CHI DIURNO. AF_06/2015	SINAPI	CHI	18,09170000	R\$ 0,49	R\$ 8,86
90586	VIBRADOR DE IMERSÃO, DIÂMETRO DE PONTEIRA 45MM, MOTOR ELÉTRICO TRIFÁSICO POTÊNCIA DE 2 CV - CHP DIURNO. AF_06/2015	SINAPI	CHP	6,63500000	R\$ 1,29	R\$ 8,55
TOTAL Equipamento Custo Horário:						R\$ 53,30

Material		FONTES	UNID	COEFICIENTE	PREÇO UNITÁRIO	TOTAL
00001358	CHAPA/PAINEL DE MADEIRA COMPENSADA RESINADA (MADEIRITE RESINADO ROSA) PARA FORMA DE CONCRETO, DE 2200 X 1100 MM, E = 17 MM	SINAPI	M2	1,94040000	R\$ 59,03	R\$ 114,54
00002692	DESMOLDANTE PROTETOR PARA FORMAS DE MADEIRA, DE BASE OLEOSA EMULSIONADA EM AGUA	SINAPI	L	0,08330000	R\$ 9,06	R\$ 0,75
00020247	PREGO DE AÇO POLIDO COM CABECA 15 X 15 (1 1/4 X 13)	SINAPI	KG	0,43650000	R\$ 22,50	R\$ 9,82
00004517	SARRAFO *2,5 X 7,5* CM EM PINUS, MISTA OU EQUIVALENTE DA REGIAO - BRUTA	SINAPI	M	5,62830000	R\$ 4,17	R\$ 23,47
TOTAL Material:						R\$ 148,58

Mão de Obra com Encargos Complementares		FONTES	UNID	COEFICIENTE	PREÇO UNITÁRIO	TOTAL
88239	AJUDANTE DE CARPINTEIRO COM ENCARGOS COMPLEMENTARES	SINAPI	H	1,19200000	R\$ 24,21	R\$ 28,85
88261	CARPINTEIRO DE ESQUADRIA COM ENCARGOS COMPLEMENTARES	SINAPI	H	5,96000000	R\$ 27,93	R\$ 166,46
88309	PEDREIRO COM ENCARGOS COMPLEMENTARES	SINAPI	H	31,34990000	R\$ 29,19	R\$ 915,10
88316	SERVENTE COM ENCARGOS COMPLEMENTARES	SINAPI	H	31,34990000	R\$ 23,52	R\$ 737,34
TOTAL Mão de Obra com Encargos Complementares:						R\$ 1.847,75

Serviço		FONTES	UNID	COEFICIENTE	PREÇO UNITÁRIO	TOTAL
92767	ARMAÇÃO DE LAJE DE ESTRUTURA CONVENCIONAL DE CONCRETO ARMADO UTILIZANDO AÇO CA-60 DE 4,2 MM - MONTAGEM. AF_06/2022	SINAPI	KG	27,89880000	R\$ 16,63	R\$ 463,95
94971	CONCRETO FCK = 25MPA, TRAÇO 1:2,3:2,7 (EM MASSA SECA DE CIMENTO/ AREIA MÉDIA/ BRITA 1) - PREPARO MECÂNICO COM BETONEIRA 600 L. AF_05/2021	SINAPI	M3	1,20000000	R\$ 519,11	R\$ 622,93
TOTAL Serviço:						R\$ 1.086,88

VALOR SEM ENCARGOS:	R\$ 2.362,88
VALOR ENCARGOS (112.68%):	R\$ 773,63
VALOR BDI (20.70%):	R\$ 649,25
VALOR COM BDI:	R\$ 3.785,76

97733 PEÇA RETANGULAR PRÉ-MOLDADA, VOLUME DE CONCRETO DE ATÉ 10 LITROS, TAXA DE AÇO APROXIMADA DE 30KG/M³. AF_03/2024 (M3)

Equipamento Custo Horário		FONTES	UNID	COEFICIENTE	PREÇO UNITÁRIO	TOTAL
91693	SERRA CIRCULAR DE BANCADA COM MOTOR ELÉTRICO POTÊNCIA DE 5HP, COM COIFA PARA DISCO 10" - CHI DIURNO. AF_08/2015	SINAPI	CHI	1,04010000	R\$ 29,56	R\$ 30,74



RELATÓRIO ANALÍTICO - COMPOSIÇÕES AUXILIARES

OBRA:	REFORMA DA PRAÇA LOCALIZADA NA RUA MANOEL SEVERO, MUNICÍPIO DE BOM LUGAR / MA.	DATA : 23/09/2024	L.S. Hora: 112,68%
LOCAL:	PRAÇA DA RUA MANOEL SEVERO, CENTRO, BOM LUGAR / MA. CEP 65.704-000	BDI : 20,70%	L.S. Mês: 69,90%
RRT:	14779004	FONTE	VERSÃO
		ORSE	2024/06
		SINAPI	2024/08 SEM DESONERAÇÃO
		CPU	PRÓPRIA

91692	SERRA CIRCULAR DE BANCADA COM MOTOR ELÉTRICO POTÊNCIA DE 5HP, COM COIFA PARA DISCO 10" - CHP DIURNO. AF_08/2015	SINAPI	CHP	0,77360000	R\$ 30,93	R\$ 23,92
90587	VIBRADOR DE IMERSÃO, DIÂMETRO DE PONTEIRA 45MM, MOTOR ELÉTRICO TRIFÁSICO POTÊNCIA DE 2 CV - CHI DIURNO. AF_06/2015	SINAPI	CHI	18,09170000	R\$ 0,49	R\$ 8,86
90586	VIBRADOR DE IMERSÃO, DIÂMETRO DE PONTEIRA 45MM, MOTOR ELÉTRICO TRIFÁSICO POTÊNCIA DE 2 CV - CHP DIURNO. AF_06/2015	SINAPI	CHP	6,63500000	R\$ 1,29	R\$ 8,55
TOTAL Equipamento Custo Horário:						R\$ 72,07

Material		FONTE	UNID	COEFICIENTE	PREÇO UNITÁRIO	TOTAL
00001358	CHAPA/PAINEL DE MADEIRA COMPENSADA RESINADA (MADEIRITE RESINADO ROSA) PARA FORMA DE CONCRETO, DE 2200 X 1100 MM, E = 17 MM	SINAPI	M2	2,97900000	R\$ 59,03	R\$ 175,85
00002692	DESMOLDANTE PROTETOR PARA FORMAS DE MADEIRA, DE BASE OLEOSA EMULSIONADA EM AGUA	SINAPI	L	0,12000000	R\$ 9,06	R\$ 1,08
00020247	PREGO DE AÇO POLIDO COM CABECA 15 X 15 (1 1/4 X 13)	SINAPI	KG	0,64450000	R\$ 22,50	R\$ 14,50
TOTAL Material:						R\$ 191,43

Mão de Obra com Encargos Complementares		FONTE	UNID	COEFICIENTE	PREÇO UNITÁRIO	TOTAL
88239	AJUDANTE DE CARPINTEIRO COM ENCARGOS COMPLEMENTARES	SINAPI	H	1,81370000	R\$ 24,21	R\$ 43,90
88261	CARPINTEIRO DE ESQUADRIA COM ENCARGOS COMPLEMENTARES	SINAPI	H	9,06850000	R\$ 27,93	R\$ 253,28
88309	PEDREIRO COM ENCARGOS COMPLEMENTARES	SINAPI	H	31,99300000	R\$ 29,19	R\$ 933,87
88316	SERVENTE COM ENCARGOS COMPLEMENTARES	SINAPI	H	31,99300000	R\$ 23,52	R\$ 752,47
TOTAL Mão de Obra com Encargos Complementares:						R\$ 1.983,52

Serviço		FONTE	UNID	COEFICIENTE	PREÇO UNITÁRIO	TOTAL
92767	ARMAÇÃO DE LAJE DE ESTRUTURA CONVENCIONAL DE CONCRETO ARMADO UTILIZANDO AÇO CA-60 DE 4,2 MM - MONTAGEM. AF_06/2022	SINAPI	KG	42,64630000	R\$ 16,63	R\$ 709,20
94971	CONCRETO FCK = 25MPA, TRAÇO 1:2,3:2,7 (EM MASSA SECA DE CIMENTO/ AREIA MÉDIA/ BRITA 1) - PREPARO MECÂNICO COM BETONEIRA 600 L. AF_05/2021	SINAPI	M3	1,20000000	R\$ 519,11	R\$ 622,93
TOTAL Serviço:						R\$ 1.332,13

VALOR SEM ENCARGOS:	R\$ 2.713,66
VALOR ENCARGOS (112.68%):	R\$ 865,49
VALOR BDI (20.70%):	R\$ 740,88
VALOR COM BDI:	R\$ 4.320,03

105042 PILAR DE MADEIRA ROLIÇA, EUCALIPTO OU EQUIVALENTE DA REGIÃO, FIXADO COM VERGALHÃO, DIÂMETRO DE 12 A 15 CM, APOIO ARTICULADO, COMPRIMENTO DE 3 M. AF_03/2024 (M)

Equipamento		FONTE	UNID	COEFICIENTE	PREÇO UNITÁRIO	TOTAL
00010527	LOCAÇÃO DE ANDAIME METALICO TUBULAR DE ENCAIXE, TIPO DE TORRE, CADA PAINEL COM LARGURA DE 1 ATE 1,5 M E ALTURA DE *1,00* M, INCLUINDO DIAGONAL, BARRAS DE LIGACAO, SAPATAS OU RODIZIOS E DEMAIS ITENS NECESSARIOS A MONTAGEM (NAO INCLUI INSTALACAO)	SINAPI	MXMES	0,00054000	R\$ 20,00	R\$ 0,01
TOTAL Equipamento:						R\$ 0,01

Equipamento Custo Horário		FONTE	UNID	COEFICIENTE	PREÇO UNITÁRIO	TOTAL
95140	TALHA MANUAL DE CORRENTE, CAPACIDADE DE 2 TON. COM ELEVAÇÃO DE 3 M - CHI DIURNO. AF_07/2016	SINAPI	CHI	0,29131000	R\$ 0,04	R\$ 0,01
TOTAL Equipamento Custo Horário:						R\$ 0,01

Material		FONTE	UNID	COEFICIENTE	PREÇO UNITÁRIO	TOTAL
00043055	ACO CA-50, 12,5 MM OU 16,0 MM, VERGALHAO	SINAPI	KG	0,31154000	R\$ 7,76	R\$ 2,41



RELATÓRIO ANALÍTICO - COMPOSIÇÕES AUXILIARES

OBRA:	REFORMA DA PRAÇA LOCALIZADA NA RUA MANOEL SEVERO, MUNICÍPIO DE BOM LUGAR / MA.	DATA : 23/09/2024	L.S. Hora: 112,68%
LOCAL:	PRAÇA DA RUA MANOEL SEVERO, CENTRO, BOM LUGAR / MA. CEP 65.704-000	BDI : 20,70%	L.S. Mês: 69,90%
RRT:	14779004	FONTE	VERSÃO
		ORSE	2024/06
		SINAPI	2024/08 SEM DESONERAÇÃO
		CPU	PRÓPRIA

Quantidade	Descrição	Fonte	Unid	Coefficiente	Preço Unitário	Total
00004115	MADEIRA ROLICA TRATADA, D = 12 A 15 CM, H = 3,00 M, EM EUCALIPTO OU EQUIVALENTE DA REGIAO	SINAPI	M	1,09159000	R\$ 24,41	R\$ 26,64
00014439	PONTALETE ROLICO SEM TRATAMENTO, D = 8 A 11 CM, H = 6 M, EM EUCALIPTO OU EQUIVALENTE DA REGIAO - BRUTA (PARA ESCORAMENTO)	SINAPI	M	1,54374000	R\$ 4,00	R\$ 6,17
00040568	PREGO DE ACO POLIDO COM CABECA 22 X 48 (4 1/4 X 5)	SINAPI	KG	0,03055000	R\$ 20,48	R\$ 0,62
TOTAL Material:						R\$ 35,84

Mão de Obra com Encargos Complementares	Fonte	Unid	Coefficiente	Preço Unitário	Total
88239 AJUDANTE DE CARPINTEIRO COM ENCARGOS COMPLEMENTARES	SINAPI	H	0,37492000	R\$ 24,21	R\$ 9,07
88262 CARPINTEIRO DE FORMAS COM ENCARGOS COMPLEMENTARES	SINAPI	H	0,52489000	R\$ 28,83	R\$ 15,13
TOTAL Mão de Obra com Encargos Complementares:					R\$ 24,20

VALOR SEM ENCARGOS:	R\$ 51,30
VALOR ENCARGOS (112.68%):	R\$ 8,76
VALOR BDI (20.70%):	R\$ 12,43
VALOR COM BDI:	R\$ 72,49

88310 PINTOR COM ENCARGOS COMPLEMENTARES (H)

Encargos Complementares	Fonte	Unid	Coefficiente	Preço Unitário	Total
00037370 ALIMENTACAO - HORISTA (COLETADO CAIXA - ENCARGOS COMPLEMENTARES)	SINAPI	H	1,00000000	R\$ 4,64	R\$ 4,64
00043490 EPI - FAMILIA PINTOR - HORISTA (ENCARGOS COMPLEMENTARES - COLETADO CAIXA)	SINAPI	H	1,00000000	R\$ 1,73	R\$ 1,73
00037372 EXAMES - HORISTA (COLETADO CAIXA - ENCARGOS COMPLEMENTARES)	SINAPI	H	1,00000000	R\$ 1,34	R\$ 1,34
00043466 FERRAMENTAS - FAMILIA PINTOR - HORISTA (ENCARGOS COMPLEMENTARES - COLETADO CAIXA)	SINAPI	H	1,00000000	R\$ 1,97	R\$ 1,97
00037373 SEGURO - HORISTA (COLETADO CAIXA - ENCARGOS COMPLEMENTARES)	SINAPI	H	1,00000000	R\$ 0,01	R\$ 0,01
00037371 TRANSPORTE - HORISTA (COLETADO CAIXA - ENCARGOS COMPLEMENTARES)	SINAPI	H	1,00000000	R\$ 0,63	R\$ 0,63
TOTAL Encargos Complementares:					R\$ 10,32

Mão de Obra	Fonte	Unid	Coefficiente	Preço Unitário	Total
00004783 PINTOR (HORISTA)	SINAPI	H	1,00000000	R\$ 20,54	R\$ 20,54
TOTAL Mão de Obra:					R\$ 20,54

Serviço	Fonte	Unid	Coefficiente	Preço Unitário	Total
95372 CURSO DE CAPACITAÇÃO PARA PINTOR (ENCARGOS COMPLEMENTARES) - HORISTA	SINAPI	H	1,00000000	R\$ 0,34	R\$ 0,34
TOTAL Serviço:					R\$ 0,34

VALOR SEM ENCARGOS:	R\$ 20,13
VALOR ENCARGOS (112.68%):	R\$ 11,07
VALOR BDI (20.70%):	R\$ 6,45
VALOR COM BDI:	R\$ 37,65

102234 PINTURA IMUNIZANTE PARA MADEIRA, 2 DEMÃOS. AF_01/2021 (M2)

Material	Fonte	Unid	Coefficiente	Preço Unitário	Total
00007340 IMUNIZANTE PARA MADEIRA, INCOLOR	SINAPI	L	0,32570000	R\$ 23,22	R\$ 7,56
TOTAL Material:					R\$ 7,56

Mão de Obra com Encargos Complementares	Fonte	Unid	Coefficiente	Preço Unitário	Total
---	-------	------	--------------	----------------	-------



RELATÓRIO ANALÍTICO - COMPOSIÇÕES AUXILIARES

OBRA:	REFORMA DA PRAÇA LOCALIZADA NA RUA MANOEL SEVERO, MUNICÍPIO DE BOM LUGAR / MA.	DATA : 23/09/2024	L.S. Hora: 112,68%
LOCAL:	PRAÇA DA RUA MANOEL SEVERO, CENTRO, BOM LUGAR / MA. CEP 65.704-000	BDI : 20,70%	L.S. Mês: 69,90%
RRT:	14779004	FONTES	
		ORSE	2024/06
		SINAPI	2024/08 SEM DESONERAÇÃO
		CPU	PRÓPRIA

88310	PINTOR COM ENCARGOS COMPLEMENTARES	SINAPI	H	0,45290000	R\$ 31,20	R\$ 14,13
					TOTAL Mão de Obra com Encargos Complementares:	R\$ 14,13
					VALOR SEM ENCARGOS:	R\$ 16,67
					VALOR ENCARGOS (112.68%):	R\$ 5,02
					VALOR BDI (20.70%):	R\$ 4,48
					VALOR COM BDI:	R\$ 26,17

104658 PISO PODOTÁTIL DE ALERTA OU DIRECIONAL, DE CONCRETO, ASSENTADO SOBRE ARGAMASSA. AF_03/2024 (M2)

Material	FONTES	UNID	COEFICIENTE	PREÇO UNITÁRIO	TOTAL	
00034353	ARGAMASSA COLANTE AC II	SINAPI	KG	8,62000000	R\$ 2,03	R\$ 17,49
00036178	PISO TATIL / PODOTATIL, LADRILHO HIDRAULICO/CONCRETO, *40 X 40* CM, E= 2,5* CM, PADRAO TATIL ALERTA OU DIRECIONAL, COR NATURAL	SINAPI	UN	6,43750000	R\$ 12,15	R\$ 78,21
00034357	REJUNTE CIMENTICIO, QUALQUER COR	SINAPI	KG	0,24000000	R\$ 6,40	R\$ 1,53
					TOTAL Material:	R\$ 97,23

Mão de Obra com Encargos Complementares	FONTES	UNID	COEFICIENTE	PREÇO UNITÁRIO	TOTAL	
88309	PEDREIRO COM ENCARGOS COMPLEMENTARES	SINAPI	H	0,63900000	R\$ 29,19	R\$ 18,65
88316	SERVENTE COM ENCARGOS COMPLEMENTARES	SINAPI	H	1,27900000	R\$ 23,52	R\$ 30,08
					TOTAL Mão de Obra com Encargos Complementares:	R\$ 48,73
					VALOR SEM ENCARGOS:	R\$ 128,85
					VALOR ENCARGOS (112.68%):	R\$ 17,11
					VALOR BDI (20.70%):	R\$ 30,21
					VALOR COM BDI:	R\$ 176,17

91278 PLACA VIBRATÓRIA REVERSÍVEL COM MOTOR 4 TEMPOS A GASOLINA, FORÇA CENTRÍFUGA DE 25 KN (2500 KGF), POTÊNCIA 5,5 CV - CHI DIURNO. AF_08/2015 (CHI)

Serviço	FONTES	UNID	COEFICIENTE	PREÇO UNITÁRIO	TOTAL	
91273	PLACA VIBRATÓRIA REVERSÍVEL COM MOTOR 4 TEMPOS A GASOLINA, FORÇA CENTRÍFUGA DE 25 KN (2500 KGF), POTÊNCIA 5,5 CV - DEPRECIAÇÃO. AF_08/2015	SINAPI	H	1,00000000	R\$ 0,56	R\$ 0,56
91274	PLACA VIBRATÓRIA REVERSÍVEL COM MOTOR 4 TEMPOS A GASOLINA, FORÇA CENTRÍFUGA DE 25 KN (2500 KGF), POTÊNCIA 5,5 CV - JUROS. AF_08/2015	SINAPI	H	1,00000000	R\$ 0,15	R\$ 0,15
					TOTAL Serviço:	R\$ 0,71
					VALOR SEM ENCARGOS:	R\$ 0,71
					VALOR ENCARGOS:	R\$ 0,00
					VALOR BDI (20.70%):	R\$ 0,14
					VALOR COM BDI:	R\$ 0,85

91277 PLACA VIBRATÓRIA REVERSÍVEL COM MOTOR 4 TEMPOS A GASOLINA, FORÇA CENTRÍFUGA DE 25 KN (2500 KGF), POTÊNCIA 5,5 CV - CHP DIURNO. AF_08/2015 (CHP)

Serviço	FONTES	UNID	COEFICIENTE	PREÇO UNITÁRIO	TOTAL	
91273	PLACA VIBRATÓRIA REVERSÍVEL COM MOTOR 4 TEMPOS A GASOLINA, FORÇA CENTRÍFUGA DE 25 KN (2500 KGF), POTÊNCIA 5,5 CV - DEPRECIAÇÃO. AF_08/2015	SINAPI	H	1,00000000	R\$ 0,56	R\$ 0,56
91274	PLACA VIBRATÓRIA REVERSÍVEL COM MOTOR 4 TEMPOS A GASOLINA, FORÇA CENTRÍFUGA DE 25 KN (2500 KGF), POTÊNCIA 5,5 CV - JUROS. AF_08/2015	SINAPI	H	1,00000000	R\$ 0,15	R\$ 0,15
91275	PLACA VIBRATÓRIA REVERSÍVEL COM MOTOR 4 TEMPOS A GASOLINA, FORÇA CENTRÍFUGA DE 25 KN (2500 KGF), POTÊNCIA 5,5 CV - MANUTENÇÃO. AF_08/2015	SINAPI	H	1,00000000	R\$ 0,70	R\$ 0,70



RELATÓRIO ANALÍTICO - COMPOSIÇÕES AUXILIARES

OBRA:	REFORMA DA PRAÇA LOCALIZADA NA RUA MANOEL SEVERO, MUNICÍPIO DE BOM LUGAR / MA.	DATA : 23/09/2024	L.S. Hora: 112,68%
LOCAL:	PRAÇA DA RUA MANOEL SEVERO, CENTRO, BOM LUGAR / MA. CEP 65.704-000	BDI : 20,70%	L.S. Mês: 69,90%
RRT:	14779004	FONTE VERSÃO	
		ORSE	2024/06
		SINAPI	2024/08 SEM DESONERAÇÃO
		CPU	PRÓPRIA

91276	PLACA VIBRATÓRIA REVERSÍVEL COM MOTOR 4 TEMPOS A GASOLINA, FORÇA CENTRÍFUGA DE 25 KN (2500 KGF), POTÊNCIA 5,5 CV - MATERIAIS NA OPERAÇÃO. AF_08/2015	SINAPI	H	1,00000000	R\$ 8,64	R\$ 8,64
-------	--	--------	---	------------	----------	----------

TOTAL Serviço: R\$ 10,05

VALOR SEM ENCARGOS:	R\$ 10,05
VALOR ENCARGOS:	R\$ 0,00
VALOR BDI (20.70%):	R\$ 2,08
VALOR COM BDI:	R\$ 12,13

91273 PLACA VIBRATÓRIA REVERSÍVEL COM MOTOR 4 TEMPOS A GASOLINA, FORÇA CENTRÍFUGA DE 25 KN (2500 KGF), POTÊNCIA 5,5 CV - DEPRECIÇÃO. AF_08/2015 (H)

Equipamento	FONTE	UNID	COEFICIENTE	PREÇO UNITÁRIO	TOTAL
00001442	SINAPI	UN	0,00005330	R\$ 10.512,54	R\$ 0,56
COMPACTADOR DE SOLO TIPO PLACA VIBRATORIA REVERSIVEL, A GASOLINA 4 TEMPOS, PESO 125 A 150 KG, FORCA CENTRIF. 2500 A 2800 KGF, LARG. TRABALHO 400 A 450 MM, FREQ. VIBRACAO 4300 A 4500 RPM, VELOC. TRABALHO 15 A 20 M/MIN, POT. 5,5 A 6,0 HP					

TOTAL Equipamento: R\$ 0,56

VALOR SEM ENCARGOS:	R\$ 0,56
VALOR ENCARGOS:	R\$ 0,00
VALOR BDI (20.70%):	R\$ 0,11
VALOR COM BDI:	R\$ 0,67

91274 PLACA VIBRATÓRIA REVERSÍVEL COM MOTOR 4 TEMPOS A GASOLINA, FORÇA CENTRÍFUGA DE 25 KN (2500 KGF), POTÊNCIA 5,5 CV - JUROS. AF_08/2015 (H)

Equipamento	FONTE	UNID	COEFICIENTE	PREÇO UNITÁRIO	TOTAL
00001442	SINAPI	UN	0,00001430	R\$ 10.512,54	R\$ 0,15
COMPACTADOR DE SOLO TIPO PLACA VIBRATORIA REVERSIVEL, A GASOLINA 4 TEMPOS, PESO 125 A 150 KG, FORCA CENTRIF. 2500 A 2800 KGF, LARG. TRABALHO 400 A 450 MM, FREQ. VIBRACAO 4300 A 4500 RPM, VELOC. TRABALHO 15 A 20 M/MIN, POT. 5,5 A 6,0 HP					

TOTAL Equipamento: R\$ 0,15

VALOR SEM ENCARGOS:	R\$ 0,15
VALOR ENCARGOS:	R\$ 0,00
VALOR BDI (20.70%):	R\$ 0,03
VALOR COM BDI:	R\$ 0,18

91275 PLACA VIBRATÓRIA REVERSÍVEL COM MOTOR 4 TEMPOS A GASOLINA, FORÇA CENTRÍFUGA DE 25 KN (2500 KGF), POTÊNCIA 5,5 CV - MANUTENÇÃO. AF_08/2015 (H)

Equipamento	FONTE	UNID	COEFICIENTE	PREÇO UNITÁRIO	TOTAL
00001442	SINAPI	UN	0,00006670	R\$ 10.512,54	R\$ 0,70
COMPACTADOR DE SOLO TIPO PLACA VIBRATORIA REVERSIVEL, A GASOLINA 4 TEMPOS, PESO 125 A 150 KG, FORCA CENTRIF. 2500 A 2800 KGF, LARG. TRABALHO 400 A 450 MM, FREQ. VIBRACAO 4300 A 4500 RPM, VELOC. TRABALHO 15 A 20 M/MIN, POT. 5,5 A 6,0 HP					

TOTAL Equipamento: R\$ 0,70

VALOR SEM ENCARGOS:	R\$ 0,70
VALOR ENCARGOS:	R\$ 0,00
VALOR BDI (20.70%):	R\$ 0,14
VALOR COM BDI:	R\$ 0,84

91276 PLACA VIBRATÓRIA REVERSÍVEL COM MOTOR 4 TEMPOS A GASOLINA, FORÇA CENTRÍFUGA DE 25 KN (2500 KGF), POTÊNCIA 5,5 CV - MATERIAIS NA OPERAÇÃO. AF_08/2015 (H)



RELATÓRIO ANALÍTICO - COMPOSIÇÕES AUXILIARES

OBRA:	REFORMA DA PRAÇA LOCALIZADA NA RUA MANOEL SEVERO, MUNICÍPIO DE BOM LUGAR / MA.	DATA : 23/09/2024	L.S. Hora: 112,68%
LOCAL:	PRAÇA DA RUA MANOEL SEVERO, CENTRO, BOM LUGAR / MA. CEP 65.704-000	BDI : 20,70%	L.S. Mês: 69,90%
RRT:	14779004	FONTE VERSÃO	
		ORSE	2024/06
		SINAPI	2024/08 SEM DESONERAÇÃO
		CPU	PRÓPRIA

Material	FONTE	UNID	COEFICIENTE	PREÇO UNITÁRIO	TOTAL	
00004222	GASOLINA COMUM	SINAPI	L	1,44000000	R\$ 6,00	R\$ 8,64
TOTAL Material:					R\$ 8,64	
VALOR SEM ENCARGOS:					R\$ 8,64	
VALOR ENCARGOS:					R\$ 0,00	
VALOR BDI (20.70%):					R\$ 1,78	
VALOR COM BDI:					R\$ 10,42	

101619 PREPARO DE FUNDO DE VALA COM LARGURA MENOR QUE 1,5 M, COM CAMADA DE BRITA, LANÇAMENTO MANUAL. AF_08/2020 (M3)

Equipamento Custo Horário	FONTE	UNID	COEFICIENTE	PREÇO UNITÁRIO	TOTAL	
91534	COMPACTADOR DE SOLOS DE PERCUSSÃO (SOQUETE) COM MOTOR A GASOLINA 4 TEMPOS, POTÊNCIA 4 CV - CHI DIURNO. AF_08/2015	SINAPI	CHI	0,06660000	R\$ 30,48	R\$ 2,02
91533	COMPACTADOR DE SOLOS DE PERCUSSÃO (SOQUETE) COM MOTOR A GASOLINA 4 TEMPOS, POTÊNCIA 4 CV - CHP DIURNO. AF_08/2015	SINAPI	CHP	0,07180000	R\$ 37,69	R\$ 2,70
TOTAL Equipamento Custo Horário:					R\$ 4,72	

Material	FONTE	UNID	COEFICIENTE	PREÇO UNITÁRIO	TOTAL	
00004720	PEDRA BRITADA N. 0, OU PEDRISCO (4,8 A 9,5 MM) POSTO PEDREIRA/FORNECEDOR, SEM FRETE	SINAPI	M3	1,10000000	R\$ 107,22	R\$ 117,94
TOTAL Material:					R\$ 117,94	

Mão de Obra com Encargos Complementares	FONTE	UNID	COEFICIENTE	PREÇO UNITÁRIO	TOTAL	
88309	PEDREIRO COM ENCARGOS COMPLEMENTARES	SINAPI	H	2,49380000	R\$ 29,19	R\$ 72,79
88316	SERVENTE COM ENCARGOS COMPLEMENTARES	SINAPI	H	3,74070000	R\$ 23,52	R\$ 87,98
TOTAL Mão de Obra com Encargos Complementares:					R\$ 160,77	
VALOR SEM ENCARGOS:					R\$ 225,00	
VALOR ENCARGOS (112.68%):					R\$ 58,43	
VALOR BDI (20.70%):					R\$ 58,67	
VALOR COM BDI:					R\$ 342,10	

97635 REMOÇÃO DE PISO DE BLOCO INTERTRAVADO OU DE PEDRA PORTUGUESA, DE FORMA MANUAL, COM REAPROVEITAMENTO. AF_09/2023 (M2)

Mão de Obra com Encargos Complementares	FONTE	UNID	COEFICIENTE	PREÇO UNITÁRIO	TOTAL	
88260	CALCETEIRO COM ENCARGOS COMPLEMENTARES	SINAPI	H	0,48150000	R\$ 28,97	R\$ 13,94
88316	SERVENTE COM ENCARGOS COMPLEMENTARES	SINAPI	H	0,21130000	R\$ 23,52	R\$ 4,96
TOTAL Mão de Obra com Encargos Complementares:					R\$ 18,90	
VALOR SEM ENCARGOS:					R\$ 12,05	
VALOR ENCARGOS (112.68%):					R\$ 6,85	
VALOR BDI (20.70%):					R\$ 3,91	
VALOR COM BDI:					R\$ 22,81	

104615 REVESTIMENTO CERÂMICO PARA PAREDES INTERNAS COM PLACAS TIPO PASTILHA DE DIMENSÕES 5 X 5 CM (PLACAS DE 30 X 30 CM) CM APLICADAS NA ALTURA INTEIRA DAS PAREDES. AF_02/2023 (M2)

Material	FONTE	UNID	COEFICIENTE	PREÇO UNITÁRIO	TOTAL	
00037595	ARGAMASSA COLANTE TIPO AC III	SINAPI	KG	4,91000000	R\$ 3,35	R\$ 16,44



RELATÓRIO ANALÍTICO - COMPOSIÇÕES AUXILIARES

OBRA:	REFORMA DA PRAÇA LOCALIZADA NA RUA MANOEL SEVERO, MUNICÍPIO DE BOM LUGAR / MA.	DATA : 23/09/2024	L.S. Hora: 112,68%
LOCAL:	PRAÇA DA RUA MANOEL SEVERO, CENTRO, BOM LUGAR / MA. CEP 65.704-000	BDI : 20,70%	L.S. Mês: 69,90%
RRT:	14779004	FONTE	VERSÃO
		ORSE	2024/06
		SINAPI	2024/08 SEM DESONERAÇÃO
		CPU	PRÓPRIA

00036881	PASTILHA CERAMICA/PORCELANA, REVEST INT/EXT E PISCINA, CORES BRANCA OU FRIAS, SOLIDAS, SEM MESCLAGEM/MISTURA, ACABAMENTO LISO *5 X 5* CM	SINAPI	M2	1,09000000	R\$ 154,45	R\$ 168,35
00034357	REJUNTE CIMENTICIO, QUALQUER COR	SINAPI	KG	1,69000000	R\$ 6,40	R\$ 10,81
					TOTAL Material:	R\$ 195,60

Mão de Obra com Encargos Complementares		FONTE	UNID	COEFICIENTE	PREÇO UNITÁRIO	TOTAL
88256	AZULEJISTA OU LADRILHISTA COM ENCARGOS COMPLEMENTARES	SINAPI	H	1,12000000	R\$ 29,05	R\$ 32,53
88316	SERVENTE COM ENCARGOS COMPLEMENTARES	SINAPI	H	0,31110000	R\$ 23,52	R\$ 7,31
					TOTAL Mão de Obra com Encargos Complementares:	R\$ 39,84

VALOR SEM ENCARGOS:	R\$ 220,86
VALOR ENCARGOS (112.68%):	R\$ 14,58
VALOR BDI (20.70%):	R\$ 48,73
VALOR COM BDI:	R\$ 284,17

91693 SERRA CIRCULAR DE BANCADA COM MOTOR ELÉTRICO POTÊNCIA DE 5HP, COM COIFA PARA DISCO 10" - CHI DIURNO. AF_08/2015 (CHI)

Mão de Obra com Encargos Complementares		FONTE	UNID	COEFICIENTE	PREÇO UNITÁRIO	TOTAL
88297	OPERADOR DE MÁQUINAS E EQUIPAMENTOS COM ENCARGOS COMPLEMENTARES	SINAPI	H	1,00000000	R\$ 29,44	R\$ 29,44
					TOTAL Mão de Obra com Encargos Complementares:	R\$ 29,44

Serviço	FONTE	UNID	COEFICIENTE	PREÇO UNITÁRIO	TOTAL	
91688	SERRA CIRCULAR DE BANCADA COM MOTOR ELÉTRICO POTÊNCIA DE 5HP, COM COIFA PARA DISCO 10" - DEPRECIÇÃO. AF_08/2015	SINAPI	H	1,00000000	R\$ 0,10	R\$ 0,10
91689	SERRA CIRCULAR DE BANCADA COM MOTOR ELÉTRICO POTÊNCIA DE 5HP, COM COIFA PARA DISCO 10" - JUROS. AF_08/2015	SINAPI	H	1,00000000	R\$ 0,02	R\$ 0,02
					TOTAL Serviço:	R\$ 0,12

VALOR SEM ENCARGOS:	R\$ 17,92
VALOR ENCARGOS (112.68%):	R\$ 11,64
VALOR BDI (20.70%):	R\$ 6,11
VALOR COM BDI:	R\$ 35,67

91692 SERRA CIRCULAR DE BANCADA COM MOTOR ELÉTRICO POTÊNCIA DE 5HP, COM COIFA PARA DISCO 10" - CHP DIURNO. AF_08/2015 (CHP)

Mão de Obra com Encargos Complementares		FONTE	UNID	COEFICIENTE	PREÇO UNITÁRIO	TOTAL
88297	OPERADOR DE MÁQUINAS E EQUIPAMENTOS COM ENCARGOS COMPLEMENTARES	SINAPI	H	1,00000000	R\$ 29,44	R\$ 29,44
					TOTAL Mão de Obra com Encargos Complementares:	R\$ 29,44

Serviço	FONTE	UNID	COEFICIENTE	PREÇO UNITÁRIO	TOTAL	
91688	SERRA CIRCULAR DE BANCADA COM MOTOR ELÉTRICO POTÊNCIA DE 5HP, COM COIFA PARA DISCO 10" - DEPRECIÇÃO. AF_08/2015	SINAPI	H	1,00000000	R\$ 0,10	R\$ 0,10
91689	SERRA CIRCULAR DE BANCADA COM MOTOR ELÉTRICO POTÊNCIA DE 5HP, COM COIFA PARA DISCO 10" - JUROS. AF_08/2015	SINAPI	H	1,00000000	R\$ 0,02	R\$ 0,02
91690	SERRA CIRCULAR DE BANCADA COM MOTOR ELÉTRICO POTÊNCIA DE 5HP, COM COIFA PARA DISCO 10" - MANUTENÇÃO. AF_08/2015	SINAPI	H	1,00000000	R\$ 0,07	R\$ 0,07
91691	SERRA CIRCULAR DE BANCADA COM MOTOR ELÉTRICO POTÊNCIA DE 5HP, COM COIFA PARA DISCO 10" - MATERIAIS NA OPERAÇÃO. AF_08/2015	SINAPI	H	1,00000000	R\$ 1,30	R\$ 1,30



RELATÓRIO ANALÍTICO - COMPOSIÇÕES AUXILIARES

OBRA:	REFORMA DA PRAÇA LOCALIZADA NA RUA MANOEL SEVERO, MUNICÍPIO DE BOM LUGAR / MA.	DATA : 23/09/2024	L.S. Hora: 112,68%
LOCAL:	PRAÇA DA RUA MANOEL SEVERO, CENTRO, BOM LUGAR / MA. CEP 65.704-000	BDI : 20,70%	L.S. Mês: 69,90%
RRT:	14779004	FONTE	VERSÃO
		ORSE	2024/06
		SINAPI	2024/08 SEM DESONERAÇÃO
		CPU	PRÓPRIA

TOTAL Serviço:	R\$ 1,49
VALOR SEM ENCARGOS:	R\$ 19,29
VALOR ENCARGOS (112.68%):	R\$ 11,64
VALOR BDI (20.70%):	R\$ 6,40
VALOR COM BDI:	R\$ 37,33

91688 SERRA CIRCULAR DE BANCADA COM MOTOR ELÉTRICO POTÊNCIA DE 5HP, COM COIFA PARA DISCO 10" - DEPRECIÇÃO. AF_08/2015 (H)

Equipamento	FONTE	UNID	COEFICIENTE	PREÇO UNITÁRIO	TOTAL
00014618 SERRA CIRCULAR DE BANCADA COM MOTOR ELETRICO, POTENCIA DE *1600* W, PARA DISCO DE DIAMETRO DE 10" (250 MM)	SINAPI	UN	0,00007200	R\$ 1.503,22	R\$ 0,10
TOTAL Equipamento:					R\$ 0,10
VALOR SEM ENCARGOS:					R\$ 0,10
VALOR ENCARGOS:					R\$ 0,00
VALOR BDI (20.70%):					R\$ 0,02
VALOR COM BDI:					R\$ 0,12

91689 SERRA CIRCULAR DE BANCADA COM MOTOR ELÉTRICO POTÊNCIA DE 5HP, COM COIFA PARA DISCO 10" - JUROS. AF_08/2015 (H)

Equipamento	FONTE	UNID	COEFICIENTE	PREÇO UNITÁRIO	TOTAL
00014618 SERRA CIRCULAR DE BANCADA COM MOTOR ELETRICO, POTENCIA DE *1600* W, PARA DISCO DE DIAMETRO DE 10" (250 MM)	SINAPI	UN	0,00001480	R\$ 1.503,22	R\$ 0,02
TOTAL Equipamento:					R\$ 0,02
VALOR SEM ENCARGOS:					R\$ 0,02
VALOR ENCARGOS:					R\$ 0,00
VALOR BDI (20.70%):					R\$ 0,00
VALOR COM BDI:					R\$ 0,02

91690 SERRA CIRCULAR DE BANCADA COM MOTOR ELÉTRICO POTÊNCIA DE 5HP, COM COIFA PARA DISCO 10" - MANUTENÇÃO. AF_08/2015 (H)

Equipamento	FONTE	UNID	COEFICIENTE	PREÇO UNITÁRIO	TOTAL
00014618 SERRA CIRCULAR DE BANCADA COM MOTOR ELETRICO, POTENCIA DE *1600* W, PARA DISCO DE DIAMETRO DE 10" (250 MM)	SINAPI	UN	0,00005000	R\$ 1.503,22	R\$ 0,07
TOTAL Equipamento:					R\$ 0,07
VALOR SEM ENCARGOS:					R\$ 0,07
VALOR ENCARGOS:					R\$ 0,00
VALOR BDI (20.70%):					R\$ 0,01
VALOR COM BDI:					R\$ 0,08

91691 SERRA CIRCULAR DE BANCADA COM MOTOR ELÉTRICO POTÊNCIA DE 5HP, COM COIFA PARA DISCO 10" - MATERIAIS NA OPERAÇÃO. AF_08/2015 (H)

Especiais	FONTE	UNID	COEFICIENTE	PREÇO UNITÁRIO	TOTAL
00002705 ENERGIA ELETRICA ATE 2000 KWH INDUSTRIAL, SEM DEMANDA	SINAPI	KWH	1,36000000	R\$ 0,96	R\$ 1,30
TOTAL Especiais:					R\$ 1,30
VALOR SEM ENCARGOS:					R\$ 1,30



RELATÓRIO ANALÍTICO - COMPOSIÇÕES AUXILIARES

OBRA:	REFORMA DA PRAÇA LOCALIZADA NA RUA MANOEL SEVERO, MUNICÍPIO DE BOM LUGAR / MA.	DATA : 23/09/2024	L.S. Hora: 112,68%
LOCAL:	PRAÇA DA RUA MANOEL SEVERO, CENTRO, BOM LUGAR / MA. CEP 65.704-000	BDI : 20,70%	L.S. Mês: 69,90%
RRT:	14779004	FONTE VERSÃO	
		ORSE	2024/06
		SINAPI	2024/08 SEM DESONERAÇÃO
		CPU	PRÓPRIA

VALOR ENCARGOS:	R\$ 0,00
VALOR BDI (20.70%):	R\$ 0,26
VALOR COM BDI:	R\$ 1,56

88316 SERVENTE COM ENCARGOS COMPLEMENTARES (H)

Encargos Complementares		FONTE	UNID	COEFICIENTE	PREÇO UNITÁRIO	TOTAL
00037370	ALIMENTACAO - HORISTA (COLETADO CAIXA - ENCARGOS COMPLEMENTARES)	SINAPI	H	1,00000000	R\$ 4,64	R\$ 4,64
00043491	EPI - FAMILIA SERVENTE - HORISTA (ENCARGOS COMPLEMENTARES - COLETADO CAIXA)	SINAPI	H	1,00000000	R\$ 1,33	R\$ 1,33
00037372	EXAMES - HORISTA (COLETADO CAIXA - ENCARGOS COMPLEMENTARES)	SINAPI	H	1,00000000	R\$ 1,34	R\$ 1,34
00043467	FERRAMENTAS - FAMILIA SERVENTE - HORISTA (ENCARGOS COMPLEMENTARES - COLETADO CAIXA)	SINAPI	H	1,00000000	R\$ 0,61	R\$ 0,61
00037373	SEGURO - HORISTA (COLETADO CAIXA - ENCARGOS COMPLEMENTARES)	SINAPI	H	1,00000000	R\$ 0,01	R\$ 0,01
00037371	TRANSPORTE - HORISTA (COLETADO CAIXA - ENCARGOS COMPLEMENTARES)	SINAPI	H	1,00000000	R\$ 0,63	R\$ 0,63
TOTAL Encargos Complementares:						R\$ 8,56

Mão de Obra		FONTE	UNID	COEFICIENTE	PREÇO UNITÁRIO	TOTAL
00006111	SERVENTE DE OBRAS (HORISTA)	SINAPI	H	1,00000000	R\$ 14,61	R\$ 14,61
TOTAL Mão de Obra:						R\$ 14,61

Serviço		FONTE	UNID	COEFICIENTE	PREÇO UNITÁRIO	TOTAL
95378	CURSO DE CAPACITAÇÃO PARA SERVENTE (ENCARGOS COMPLEMENTARES) - HORISTA	SINAPI	H	1,00000000	R\$ 0,35	R\$ 0,35
TOTAL Serviço:						R\$ 0,35

VALOR SEM ENCARGOS:	R\$ 15,58
VALOR ENCARGOS (112.68%):	R\$ 7,94
VALOR BDI (20.70%):	R\$ 4,86
VALOR COM BDI:	R\$ 28,38

100861 SUPORTE MÃO FRANCESA EM AÇO, ABAS IGUAIS 30 CM, CAPACIDADE MINIMA 60 KG, BRANCO - FORNECIMENTO E INSTALAÇÃO. AF_01/2020 (UN)

Material		FONTE	UNID	COEFICIENTE	PREÇO UNITÁRIO	TOTAL
00007568	BUCHA DE NYLON SEM ABA S10, COM PARAFUSO DE 6,10 X 65 MM EM AÇO ZINCADO COM ROSCA SOBERBA, CABECA CHATA E FENDA PHILLIPS	SINAPI	UN	3,00000000	R\$ 0,61	R\$ 1,83
00037590	SUPORTE MAO-FRANCESA EM AÇO, ABAS IGUAIS 30 CM, CAPACIDADE MINIMA 60 KG, BRANCO	SINAPI	UN	1,00000000	R\$ 16,86	R\$ 16,86
TOTAL Material:						R\$ 18,69

Mão de Obra com Encargos Complementares		FONTE	UNID	COEFICIENTE	PREÇO UNITÁRIO	TOTAL
88267	ENCANADOR OU BOMBEIRO HIDRÁULICO COM ENCARGOS COMPLEMENTARES	SINAPI	H	0,47430000	R\$ 28,43	R\$ 13,48
88316	SERVENTE COM ENCARGOS COMPLEMENTARES	SINAPI	H	0,14940000	R\$ 23,52	R\$ 3,51
TOTAL Mão de Obra com Encargos Complementares:						R\$ 16,99

VALOR SEM ENCARGOS:	R\$ 29,35
VALOR ENCARGOS (112.68%):	R\$ 6,33
VALOR BDI (20.70%):	R\$ 7,38
VALOR COM BDI:	R\$ 43,06



RELATÓRIO ANALÍTICO - COMPOSIÇÕES AUXILIARES

OBRA:	REFORMA DA PRAÇA LOCALIZADA NA RUA MANOEL SEVERO, MUNICÍPIO DE BOM LUGAR / MA.	DATA : 23/09/2024	L.S. Hora: 112,68%								
LOCAL:	PRAÇA DA RUA MANOEL SEVERO, CENTRO, BOM LUGAR / MA. CEP 65.704-000	BDI : 20,70%	L.S. Mês: 69,90%								
RRT:	14779004	<table border="1"><thead><tr><th>FONTE</th><th>VERSÃO</th></tr></thead><tbody><tr><td>ORSE</td><td>2024/06</td></tr><tr><td>SINAPI</td><td>2024/08 SEM DESONERAÇÃO</td></tr><tr><td>CPU</td><td>PRÓPRIA</td></tr></tbody></table>		FONTE	VERSÃO	ORSE	2024/06	SINAPI	2024/08 SEM DESONERAÇÃO	CPU	PRÓPRIA
FONTE	VERSÃO										
ORSE	2024/06										
SINAPI	2024/08 SEM DESONERAÇÃO										
CPU	PRÓPRIA										

95140 TALHA MANUAL DE CORRENTE, CAPACIDADE DE 2 TON. COM ELEVAÇÃO DE 3 M - CHI DIURNO. AF_07/2016 (CHI)

Serviço	FONTE	UNID	COEFICIENTE	PREÇO UNITÁRIO	TOTAL
95136	TALHA MANUAL DE CORRENTE, CAPACIDADE DE 2 TON. COM ELEVAÇÃO DE 3 M - DEPRECIÇÃO. AF_07/2016	H	1,00000000	R\$ 0,03	R\$ 0,03
95137	TALHA MANUAL DE CORRENTE, CAPACIDADE DE 2 TON. COM ELEVAÇÃO DE 3 M - JUROS. AF_07/2016	H	1,00000000	R\$ 0,01	R\$ 0,01
TOTAL Serviço:					R\$ 0,04

VALOR SEM ENCARGOS:	R\$ 0,04
VALOR ENCARGOS:	R\$ 0,00
VALOR BDI (20.70%):	R\$ 0,00
VALOR COM BDI:	R\$ 0,04

95136 TALHA MANUAL DE CORRENTE, CAPACIDADE DE 2 TON. COM ELEVAÇÃO DE 3 M - DEPRECIÇÃO. AF_07/2016 (H)

Equipamento	FONTE	UNID	COEFICIENTE	PREÇO UNITÁRIO	TOTAL
00010742	TALHA MANUAL DE CORRENTE, CAPACIDADE DE 2 T COM ELEVAÇÃO DE 3 M	UN	0,00003200	R\$ 1.138,50	R\$ 0,03
TOTAL Equipamento:					R\$ 0,03

VALOR SEM ENCARGOS:	R\$ 0,03
VALOR ENCARGOS:	R\$ 0,00
VALOR BDI (20.70%):	R\$ 0,00
VALOR COM BDI:	R\$ 0,03

95137 TALHA MANUAL DE CORRENTE, CAPACIDADE DE 2 TON. COM ELEVAÇÃO DE 3 M - JUROS. AF_07/2016 (H)

Equipamento	FONTE	UNID	COEFICIENTE	PREÇO UNITÁRIO	TOTAL
00010742	TALHA MANUAL DE CORRENTE, CAPACIDADE DE 2 T COM ELEVAÇÃO DE 3 M	UN	0,00001350	R\$ 1.138,50	R\$ 0,01
TOTAL Equipamento:					R\$ 0,01

VALOR SEM ENCARGOS:	R\$ 0,01
VALOR ENCARGOS:	R\$ 0,00
VALOR BDI (20.70%):	R\$ 0,00
VALOR COM BDI:	R\$ 0,01

90587 VIBRADOR DE IMERSÃO, DIÂMETRO DE PONTEIRA 45MM, MOTOR ELÉTRICO TRIFÁSICO POTÊNCIA DE 2 CV - CHI DIURNO. AF_06/2015 (CHI)

Serviço	FONTE	UNID	COEFICIENTE	PREÇO UNITÁRIO	TOTAL
90582	VIBRADOR DE IMERSÃO, DIÂMETRO DE PONTEIRA 45MM, MOTOR ELÉTRICO TRIFÁSICO POTÊNCIA DE 2 CV - DEPRECIÇÃO. AF_06/2015	H	1,00000000	R\$ 0,40	R\$ 0,40
90583	VIBRADOR DE IMERSÃO, DIÂMETRO DE PONTEIRA 45MM, MOTOR ELÉTRICO TRIFÁSICO POTÊNCIA DE 2 CV - JUROS. AF_06/2015	H	1,00000000	R\$ 0,09	R\$ 0,09
TOTAL Serviço:					R\$ 0,49

VALOR SEM ENCARGOS:	R\$ 0,49
VALOR ENCARGOS:	R\$ 0,00
VALOR BDI (20.70%):	R\$ 0,10
VALOR COM BDI:	R\$ 0,59



RELATÓRIO ANALÍTICO - COMPOSIÇÕES AUXILIARES

OBRA:	REFORMA DA PRAÇA LOCALIZADA NA RUA MANOEL SEVERO, MUNICÍPIO DE BOM LUGAR / MA.	DATA : 23/09/2024	L.S. Hora: 112,68%								
LOCAL:	PRAÇA DA RUA MANOEL SEVERO, CENTRO, BOM LUGAR / MA. CEP 65.704-000	BDI : 20,70%	L.S. Mês: 69,90%								
RRT:	14779004	<table border="1"><thead><tr><th> FONTE</th><th> VERSÃO</th></tr></thead><tbody><tr><td>ORSE</td><td>2024/06</td></tr><tr><td>SINAPI</td><td>2024/08 SEM DESONERAÇÃO</td></tr><tr><td>CPU</td><td>PRÓPRIA</td></tr></tbody></table>		FONTE	VERSÃO	ORSE	2024/06	SINAPI	2024/08 SEM DESONERAÇÃO	CPU	PRÓPRIA
FONTE	VERSÃO										
ORSE	2024/06										
SINAPI	2024/08 SEM DESONERAÇÃO										
CPU	PRÓPRIA										

90586 VIBRADOR DE IMERSÃO, DIÂMETRO DE PONTEIRA 45MM, MOTOR ELÉTRICO TRIFÁSICO POTÊNCIA DE 2 CV - CHP DIURNO. AF_06/2015 (CHP)

Serviço	FONTE	UNID	COEFICIENTE	PREÇO UNITÁRIO	TOTAL
90582 VIBRADOR DE IMERSÃO, DIÂMETRO DE PONTEIRA 45MM, MOTOR ELÉTRICO TRIFÁSICO POTÊNCIA DE 2 CV - DEPRECIÇÃO. AF_06/2015	SINAPI	H	1,00000000	R\$ 0,40	R\$ 0,40
90583 VIBRADOR DE IMERSÃO, DIÂMETRO DE PONTEIRA 45MM, MOTOR ELÉTRICO TRIFÁSICO POTÊNCIA DE 2 CV - JUROS. AF_06/2015	SINAPI	H	1,00000000	R\$ 0,09	R\$ 0,09
90584 VIBRADOR DE IMERSÃO, DIÂMETRO DE PONTEIRA 45MM, MOTOR ELÉTRICO TRIFÁSICO POTÊNCIA DE 2 CV - MANUTENÇÃO. AF_06/2015	SINAPI	H	1,00000000	R\$ 0,31	R\$ 0,31
90585 VIBRADOR DE IMERSÃO, DIÂMETRO DE PONTEIRA 45MM, MOTOR ELÉTRICO TRIFÁSICO POTÊNCIA DE 2 CV - MATERIAIS NA OPERAÇÃO. AF_06/2015	SINAPI	H	1,00000000	R\$ 0,49	R\$ 0,49
TOTAL Serviço:					R\$ 1,29

VALOR SEM ENCARGOS:	R\$ 1,29
VALOR ENCARGOS:	R\$ 0,00
VALOR BDI (20.70%):	R\$ 0,26
VALOR COM BDI:	R\$ 1,55

90582 VIBRADOR DE IMERSÃO, DIÂMETRO DE PONTEIRA 45MM, MOTOR ELÉTRICO TRIFÁSICO POTÊNCIA DE 2 CV - DEPRECIÇÃO. AF_06/2015 (H)

Equipamento	FONTE	UNID	COEFICIENTE	PREÇO UNITÁRIO	TOTAL
00013896 VIBRADOR DE IMERSAO, DIAMETRO DA PONTEIRA DE *45* MM, COM MOTOR ELETRICO TRIFASICO DE 2 HP (2 CV)	SINAPI	UN	0,00012800	R\$ 3.144,29	R\$ 0,40
TOTAL Equipamento:					R\$ 0,40

VALOR SEM ENCARGOS:	R\$ 0,40
VALOR ENCARGOS:	R\$ 0,00
VALOR BDI (20.70%):	R\$ 0,08
VALOR COM BDI:	R\$ 0,48

90583 VIBRADOR DE IMERSÃO, DIÂMETRO DE PONTEIRA 45MM, MOTOR ELÉTRICO TRIFÁSICO POTÊNCIA DE 2 CV - JUROS. AF_06/2015 (H)

Equipamento	FONTE	UNID	COEFICIENTE	PREÇO UNITÁRIO	TOTAL
00013896 VIBRADOR DE IMERSAO, DIAMETRO DA PONTEIRA DE *45* MM, COM MOTOR ELETRICO TRIFASICO DE 2 HP (2 CV)	SINAPI	UN	0,00002960	R\$ 3.144,29	R\$ 0,09
TOTAL Equipamento:					R\$ 0,09

VALOR SEM ENCARGOS:	R\$ 0,09
VALOR ENCARGOS:	R\$ 0,00
VALOR BDI (20.70%):	R\$ 0,01
VALOR COM BDI:	R\$ 0,10

90584 VIBRADOR DE IMERSÃO, DIÂMETRO DE PONTEIRA 45MM, MOTOR ELÉTRICO TRIFÁSICO POTÊNCIA DE 2 CV - MANUTENÇÃO. AF_06/2015 (H)

Equipamento	FONTE	UNID	COEFICIENTE	PREÇO UNITÁRIO	TOTAL
00013896 VIBRADOR DE IMERSAO, DIAMETRO DA PONTEIRA DE *45* MM, COM MOTOR ELETRICO TRIFASICO DE 2 HP (2 CV)	SINAPI	UN	0,00010000	R\$ 3.144,29	R\$ 0,31
TOTAL Equipamento:					R\$ 0,31

VALOR SEM ENCARGOS:	R\$ 0,31
VALOR ENCARGOS:	R\$ 0,00
VALOR BDI (20.70%):	R\$ 0,06



RELATÓRIO ANALÍTICO - COMPOSIÇÕES AUXILIARES

OBRA:	REFORMA DA PRAÇA LOCALIZADA NA RUA MANOEL SEVERO, MUNICÍPIO DE BOM LUGAR / MA.	DATA : 23/09/2024	L.S. Hora: 112,68%
LOCAL:	PRAÇA DA RUA MANOEL SEVERO, CENTRO, BOM LUGAR / MA. CEP 65.704-000	BDI : 20,70%	L.S. Mês: 69,90%
RRT:	14779004	FONTES	VERSÃO
		ORSE	2024/06
		SINAPI	2024/08 SEM DESONERAÇÃO
		CPU	PRÓPRIA

VALOR COM BDI: R\$ 0,37

90585 VIBRADOR DE IMERSÃO, DIÂMETRO DE PONTEIRA 45MM, MOTOR ELÉTRICO TRIFÁSICO POTÊNCIA DE 2 CV - MATERIAIS NA OPERAÇÃO. AF_06/2015 (H)

Especiais	FONTES	UNID	COEFICIENTE	PREÇO UNITÁRIO	TOTAL	
00002705	ENERGIA ELETRICA ATE 2000 KWH INDUSTRIAL, SEM DEMANDA	SINAPI	KWH	0,52000000	R\$ 0,96	R\$ 0,49

TOTAL Especiais: R\$ 0,49

VALOR SEM ENCARGOS: R\$ 0,49

VALOR ENCARGOS: R\$ 0,00

VALOR BDI (20.70%): R\$ 0,10

VALOR COM BDI: R\$ 0,59

105099 VIGA DE MADEIRA ROLIÇA, EUCALIPTO OU EQUIVALENTE DA REGIÃO, DIÂMETRO DE 12 A 15 CM. AF_03/2024 (M)

Equipamento	FONTES	UNID	COEFICIENTE	PREÇO UNITÁRIO	TOTAL	
00010527	LOCAÇÃO DE ANDAIME METALICO TUBULAR DE ENCAIXE, TIPO DE TORRE, CADA PAINEL COM LARGURA DE 1 ATE 1,5 M E ALTURA DE *1,00* M, INCLUINDO DIAGONAL, BARRAS DE LIGACAO, SAPATAS OU RODIZIOS E DEMAIS ITENS NECESSARIOS A MONTAGEM (NAO INCLUI INSTALACAO)	SINAPI	MXMES	0,00072880	R\$ 20,00	R\$ 0,01

TOTAL Equipamento: R\$ 0,01

Equipamento Custo Horário	FONTES	UNID	COEFICIENTE	PREÇO UNITÁRIO	TOTAL	
95140	TALHA MANUAL DE CORRENTE, CAPACIDADE DE 2 TON. COM ELEVAÇÃO DE 3 M - CHI DIURNO. AF_07/2016	SINAPI	CHI	0,28039000	R\$ 0,04	R\$ 0,01

TOTAL Equipamento Custo Horário: R\$ 0,01

Material	FONTES	UNID	COEFICIENTE	PREÇO UNITÁRIO	TOTAL	
00004115	MADEIRA ROLICA TRATADA, D = 12 A 15 CM, H = 3,00 M, EM EUCALIPTO OU EQUIVALENTE DA REGIAO	SINAPI	M	1,09159000	R\$ 24,41	R\$ 26,64
00004335	PARAFUSO FRANCES ZINCADO, DIAMETRO 1/2", COMPRIMENTO 12", COM PORCA E ARRUELA LISA MEDIA	SINAPI	UN	1,10000000	R\$ 14,57	R\$ 16,02

TOTAL Material: R\$ 42,66

Mão de Obra com Encargos Complementares	FONTES	UNID	COEFICIENTE	PREÇO UNITÁRIO	TOTAL	
88239	AJUDANTE DE CARPINTEIRO COM ENCARGOS COMPLEMENTARES	SINAPI	H	0,51640900	R\$ 24,21	R\$ 12,50
88262	CARPINTEIRO DE FORMAS COM ENCARGOS COMPLEMENTARES	SINAPI	H	0,72297000	R\$ 28,83	R\$ 20,84

TOTAL Mão de Obra com Encargos Complementares: R\$ 33,34

VALOR SEM ENCARGOS: R\$ 63,95

VALOR ENCARGOS (112.68%): R\$ 12,07

VALOR BDI (20.70%): R\$ 15,73

VALOR COM BDI: R\$ 91,75

105088 VIGA DE MADEIRA SERRADA, MAÇARANDUBA OU EQUIVALENTE DA REGIÃO, NÃO APARELHADA, SEÇÃO RETANGULAR 6 X 40 CM. AF_03/2024 (M)

Equipamento	FONTES	UNID	COEFICIENTE	PREÇO UNITÁRIO	TOTAL	
00010527	LOCAÇÃO DE ANDAIME METALICO TUBULAR DE ENCAIXE, TIPO DE TORRE, CADA PAINEL COM LARGURA DE 1 ATE 1,5 M E ALTURA DE *1,00* M, INCLUINDO DIAGONAL, BARRAS DE LIGACAO, SAPATAS OU RODIZIOS E DEMAIS ITENS NECESSARIOS A MONTAGEM (NAO INCLUI INSTALACAO)	SINAPI	MXMES	0,00092500	R\$ 20,00	R\$ 0,01

TOTAL Equipamento: R\$ 0,01



RELATÓRIO ANALÍTICO - COMPOSIÇÕES AUXILIARES

OBRA:	REFORMA DA PRAÇA LOCALIZADA NA RUA MANOEL SEVERO, MUNICÍPIO DE BOM LUGAR / MA.	DATA : 23/09/2024	L.S. Hora: 112,68%
LOCAL:	PRAÇA DA RUA MANOEL SEVERO, CENTRO, BOM LUGAR / MA. CEP 65.704-000	BDI : 20,70%	L.S. Mês: 69,90%
RRT:	14779004	FONTE	VERSÃO
		ORSE	2024/06
		SINAPI	2024/08 SEM DESONERAÇÃO
		CPU	PRÓPRIA

Equipamento Custo Horário		FONTE	UNID	COEFICIENTE	PREÇO UNITÁRIO	TOTAL
95140	TALHA MANUAL DE CORRENTE, CAPACIDADE DE 2 TON. COM ELEVÇÃO DE 3 M - CHI DIURNO. AF_07/2016	SINAPI	CHI	0,35635000	R\$ 0,04	R\$ 0,01

TOTAL Equipamento Custo Horário: R\$ 0,01

Material		FONTE	UNID	COEFICIENTE	PREÇO UNITÁRIO	TOTAL
00004335	PARAFUSO FRANCES ZINCADO, DIAMETRO 1/2", COMPRIMENTO 12", COM PORCA E ARRUELA LISA MEDIA	SINAPI	UN	1,10000000	R\$ 14,57	R\$ 16,02
00004470	PRANCHA NAO APARELHADA *6 X 40* CM, EM MACARANDUBA/MASSARANDUBA, ANGELIM OU EQUIVALENTE DA REGIAO - BRUTA	SINAPI	M	1,09159400	R\$ 128,34	R\$ 140,09

TOTAL Material: R\$ 156,11

Mão de Obra com Encargos Complementares		FONTE	UNID	COEFICIENTE	PREÇO UNITÁRIO	TOTAL
88239	AJUDANTE DE CARPINTEIRO COM ENCARGOS COMPLEMENTARES	SINAPI	H	0,38445000	R\$ 24,21	R\$ 9,30
88262	CARPINTEIRO DE FORMAS COM ENCARGOS COMPLEMENTARES	SINAPI	H	0,53824000	R\$ 28,83	R\$ 15,51

TOTAL Mão de Obra com Encargos Complementares: R\$ 24,81

VALOR SEM ENCARGOS:	R\$ 171,96
VALOR ENCARGOS (112.68%):	R\$ 8,98
VALOR BDI (20.70%):	R\$ 37,45
VALOR COM BDI:	R\$ 218,39

Hayla Rocha dos Santos
Arquiteta e Urbanista - CAU A2980495



ORÇAMENTO - CURVA ABC DE SERVIÇOS

OBRA:	REFORMA DA PRAÇA LOCALIZADA NA RUA MANOEL SEVERO, MUNICÍPIO DE BOM LUGAR / MA.	DATA : 23/09/2024	FONTE	VERSÃO
LOCAL:	PRAÇA DA RUA MANOEL SEVERO, CENTRO, BOM LUGAR / MA. CEP 65.704-000	BDI : 20,70%	ORSE	2024/06
RRT:	14779004	L.S. Hora: 112,68%	SINAPI	2024/08 SEM DESONERAÇÃO
		L.S. Mês: 69,90%	CPU	PRÓPRIA

CÓDIGO	DESCRIÇÃO	FONTE	TIPO	UNIDADE	QUANTIDADE	PREÇO UNITÁRIO	PREÇO TOTAL	%	ACUMUL. %	CL
AML004	CANTEIRO HEXAGONAL EM CONCRETO, COM CORRIMÃO E BANCOS EM MADEIRA, CONFORME PROJETO.	CPU	SERVIÇO	UN	3,00	R\$ 8.904,18	R\$ 26.712,54	26,71%	26,71%	A
102492	PINTURA DE PISO COM TINTA ACRÍLICA, APLICAÇÃO MANUAL, 3 DEMÃOS, INCLUSO FUNDO PREPARADOR. AF_05/2021	SINAPI	SERVIÇO	M2	304,00	R\$ 35,07	R\$ 10.661,28	10,66%	37,38%	A
AML003	POSTE DECORATIVO COM 04 PÉTALAS, EM AÇO GALVANIZADO COM DIFUSOR EM VIDRO TRANSPARENTE TEMPERADO, COM 3M/4M, INCLUSIVE LUMINÁRIAS DE LED 200W 300K.	CPU	SERVIÇO	UN	2,00	R\$ 5.277,02	R\$ 10.554,04	10,55%	47,93%	A
105080	VIGA DE MADEIRA SERRADA, MAÇARANDUBA OU EQUIVALENTE DA REGIÃO, APARELHADA, SEÇÃO RETANGULAR 6 X 12 CM. AF_03/2024	SINAPI	SERVIÇO	M	96,80	R\$ 78,66	R\$ 7.614,29	7,61%	55,54%	A
101857	REASSENTAMENTO DE BLOCOS SEXTAVADO PARA PISO INTERTRAVADO, ESPESSURA DE 6 CM, EM CALÇADA, COM REAPROVEITAMENTO DOS BLOCOS SEXTAVADOS - INCLUSO RETIRADA E COLOCAÇÃO DO MATERIAL. AF_12/2020	SINAPI	SERVIÇO	M2	133,00	R\$ 44,64	R\$ 5.937,12	5,94%	61,48%	A
AML010	BANCO SEMICIRCULAR EM CONCRETO, CONFORME PROJETO.	CPU	SERVIÇO	UN	2,00	R\$ 2.795,43	R\$ 5.590,86	5,59%	67,07%	A
103946	PLANTIO DE GRAMA ESMERALDA OU SÃO CARLOS OU CURITIBANA, EM PLACAS. AF_07/2024	SINAPI	SERVIÇO	M2	167,00	R\$ 26,45	R\$ 4.417,15	4,42%	71,49%	A
104616	REVESTIMENTO CERÂMICO PARA PAREDES INTERNAS COM PLACAS TIPO PASTILHA DE DIMENSÕES 2,5 X 2,5 CM (PLACAS DE 30 X 30 CM) CM APLICADAS NA ALTURA INTEIRA DAS PAREDES. AF_02/2023	SINAPI	SERVIÇO	M2	10,00	R\$ 409,53	R\$ 4.095,30	4,10%	75,59%	A
102223	PINTURA VERNIZ (INCOLOR) ALQUÍDICO EM MADEIRA, USO INTERNO E EXTERNO, 3 DEMÃOS. AF_01/2021	SINAPI	SERVIÇO	M2	95,29	R\$ 40,98	R\$ 3.904,98	3,91%	79,49%	A
AML005	MESA DE CONCRETO POLIDO DN = 95 CM COM 5 CM DE ESPESSURA, COM TABULEIRO EM PASTILHA CERÂMICA, BASE EM PILAR DE CONCRETO DN = 150 MM, BANCOS EM PILAR DE CONCRETO TUBO DE CONCRETO DN 150 MM, ASSENTO EM CONCRETO 30X30X4 CM, CONCRETO FCK = 25 MPA.	CPU	SERVIÇO	UN	4,00	R\$ 880,30	R\$ 3.521,20	3,52%	83,01%	B
105095	PILAR DE MADEIRA ROLIÇA, EUCALIPTO OU EQUIVALENTE DA REGIÃO, FIXADO COM VERGALHÃO, DIÂMETRO DE 16 A 20 CM, APOIO ARTICULADO, COMPRIMENTO DE 3 M. AF_03/2024	SINAPI	SERVIÇO	M	23,28	R\$ 105,40	R\$ 2.453,71	2,45%	85,47%	B
104789	DEMOLIÇÃO DE PISO DE CONCRETO SIMPLES, DE FORMA MANUAL, SEM REAPROVEITAMENTO. AF_09/2023	SINAPI	SERVIÇO	M3	8,35	R\$ 263,23	R\$ 2.197,97	2,20%	87,66%	B
AML009	CANTEIRO CIRCULAR EM CONCRETO, COM BANCOS EM CONCRETO, CONFORME PROJETO.	CPU	SERVIÇO	UN	1,00	R\$ 1.941,72	R\$ 1.941,72	1,94%	89,61%	B
105081	VIGA DE MADEIRA SERRADA, MAÇARANDUBA OU EQUIVALENTE DA REGIÃO, APARELHADA, SEÇÃO RETANGULAR 6 X 16 CM. AF_03/2024	SINAPI	SERVIÇO	M	20,96	R\$ 91,15	R\$ 1.910,50	1,91%	91,52%	B
103689	FORNECIMENTO E INSTALAÇÃO DE PLACA DE OBRA COM CHAPA GALVANIZADA E ESTRUTURA DE MADEIRA. AF_03/2022_PS	SINAPI	SERVIÇO	M2	2,88	R\$ 564,82	R\$ 1.626,68	1,63%	93,14%	B
AML006	CONJUNTO COM 06 LIXEIRAS EM FIBRA DE VIDRO, COM CAPACIDADE 50L CADA, COM TAMPA VAI E VEM.	CPU	SERVIÇO	UN	1,00	R\$ 1.230,48	R\$ 1.230,48	1,23%	94,37%	B
AML002	BALIZADOR DE EMBUTIR NO SOLO EM LED 5W BIVOLT 3000K	CPU	SERVIÇO	UN	4,00	R\$ 269,41	R\$ 1.077,64	1,08%	95,45%	C
105004	RAMPA DE ACESSIBILIDADE EM CONCRETO MOLDADO IN LOCO, EM CALÇADA NOVA COM LARGURA MENOR À 3,00 M, FCK 25MPA, COM PISO PODOTÁTIL. AF_03/2024	SINAPI	SERVIÇO	M2	6,12	R\$ 152,38	R\$ 932,57	0,93%	96,38%	C
AML007	PLANTA - HIBISCO VERMELHO (HIBISCUS ROSA-SINENSIS), FORNECIMENTO E PLANTIO.	CPU	SERVIÇO	UN	24,00	R\$ 34,66	R\$ 831,84	0,83%	97,22%	C
91928	CABO DE COBRE FLEXÍVEL ISOLADO, 4 MM², ANTI-CHAMA 450/750 V, PARA CIRCUITOS TERMINAIS - FORNECIMENTO E INSTALAÇÃO. AF_03/2023	SINAPI	SERVIÇO	M	87,72	R\$ 8,72	R\$ 764,92	0,76%	97,98%	C



ORÇAMENTO - CURVA ABC DE SERVIÇOS

OBRA:	REFORMA DA PRAÇA LOCALIZADA NA RUA MANOEL SEVERO, MUNICIPIO DE BOM LUGAR / MA.	DATA : 23/09/2024 BDI : 20,70% L.S. Hora: 112,68% L.S. Mês: 69,90%	FONTE	VERSÃO
LOCAL:	PRAÇA DA RUA MANOEL SEVERO, CENTRO, BOM LUGAR / MA. CEP 65.704-000		ORSE	2024/06
RRT:	14779004		SINAPI	2024/08 SEM DESONERAÇÃO
			CPU	PROPRIA

CÓDIGO	DESCRIÇÃO	FONTE	TIPO	UNIDADE	QUANTIDADE	PREÇO UNITÁRIO	PREÇO TOTAL	%	ACUMUL. %	CL
97886	CAIXA ENTERRADA ELÉTRICA RETANGULAR, EM ALVENARIA COM TIJOLOS CERÂMICOS MACIÇOS, FUNDO COM BRITA, DIMENSÕES INTERNAS: 0,3X0,3X0,3 M. AF_12/2020	SINAPI	SERVIÇO	UN	2,00	R\$ 214,67	R\$ 429,34	0,43%	98,41%	C
97667	ELETRODUTO FLEXÍVEL CORRUGADO, PEAD, DN 50 (1 1/2"), PARA REDE ENTERRADA DE DISTRIBUIÇÃO DE ENERGIA ELÉTRICA - FORNECIMENTO E INSTALAÇÃO. AF_12/2021	SINAPI	SERVIÇO	M	35,86	R\$ 11,24	R\$ 403,07	0,40%	98,81%	C
98511	PLANTIO DE ÁRVORE ORNAMENTAL COM ALTURA DE MUDA MAIOR QUE 2,00 M E MENOR OU IGUAL A 4,00 M . AF_07/2024	SINAPI	SERVIÇO	UN	1,00	R\$ 357,79	R\$ 357,79	0,36%	99,17%	C
AML001	EMISSÃO DE A.R.T. DE EXECUÇÃO DE OBRAS/SERVIÇOS COM VALOR ACIMA DE R\$ 15.000,00 (2024)	CPU	SERVIÇO	UN	1,00	R\$ 329,59	R\$ 329,59	0,33%	99,50%	C
97633	DEMOLIÇÃO DE REVESTIMENTO CERÂMICO, DE FORMA MANUAL, SEM REAPROVEITAMENTO. AF_09/2023	SINAPI	SERVIÇO	M2	10,00	R\$ 30,03	R\$ 300,30	0,30%	99,80%	C
AML008	PLANTA - PRIMAVERA (BOUGAINVILLEA SPECTABILIS), FORNECIMENTO E PLANTIO.	CPU	SERVIÇO	UN	4,00	R\$ 49,96	R\$ 199,84	0,20%	100,00%	C

Subtotal até 100,00%	R\$ 99.996,68
Outros	R\$ 0,00
Valor total do Orçamento	R\$ 99.996,68

Hayla Rocha dos Santos
Arquiteta e Urbanista - CAU A2980495



ORÇAMENTO - CURVA ABC DE INSUMOS

OBRA:	REFORMA DA PRAÇA LOCALIZADA NA RUA MANOEL SEVERO, MUNICIPIO DE BOM LUGAR / MA.	DATA : 23/09/2024 BDI : 20,70% L.S. Hora: 112,68% L.S. Mês: 69,90%	FORTE	VERSÃO
LOCAL:	PRAÇA DA RUA MANOEL SEVERO, CENTRO, BOM LUGAR / MA. CEP 65.704-000		ORSE	2024/06
RRT:	14779004		SINAPI	2024/08 SEM DESONERAÇÃO
			CPU	PRÓPRIA

CÓDIGO	DESCRIÇÃO	FORTE	TIPO	UNIDADE	QUANTIDADE	PREÇO UNITÁRIO	PREÇO TOTAL	%	ACUMUL. %	CL
00037370	ALIMENTACAO - HORISTA (COLETADO CAIXA - ENCARGOS COMPLEMENTARES)	SINAPI	ENCARGOS	H	1.216,04	R\$ 4,64	R\$ 5.642,44	6,81%	5,64%	A
00001213	CARPINTEIRO DE FORMAS PARA CONCRETO (HORISTA)	SINAPI	MÃO DE OBRA	H	279,06	R\$ 20,03	R\$ 5.589,52	6,75%	11,23%	A
00006111	SERVENTE DE OBRAS (HORISTA)	SINAPI	MÃO DE OBRA	H	334,16	R\$ 14,61	R\$ 4.882,13	5,89%	16,11%	A
00004470	PRANCHA NAO APARELHADA *6 X 40* CM, EM MACARANDUBA/MASSARANDUBA, ANGELIM OU EQUIVALENTE DA REGIAO - BRUTA	SINAPI	MATERIAL	M	32,65	R\$ 128,34	R\$ 4.190,25	5,06%	20,30%	A
00042248	LUMINARIA DE LED PARA ILUMINACAO PUBLICA, DE 181 W ATE 239 W, INVOLUCRO EM ALUMINIO OU ACO INOX	SINAPI	MATERIAL	UN	8,00	R\$ 497,02	R\$ 3.976,16	4,80%	24,28%	A
I13668	POSTE DE AÇO GALV. CÔNICO CONTÍNUPOSTE DE AÇO PARA JARDIM, ALTURA 3M/4M, COM TUBO DIAM. = 64MM	ORSE	MATERIAL	UN	6,40	R\$ 620,25	R\$ 3.969,60	4,79%	28,25%	A
00007348	TINTA ACRILICA PREMIUM PARA PISO	SINAPI	MATERIAL	L	162,34	R\$ 23,28	R\$ 3.779,18	4,56%	32,03%	A
00004783	PINTOR (HORISTA)	SINAPI	MÃO DE OBRA	H	182,08	R\$ 20,54	R\$ 3.739,95	4,51%	35,77%	A
00004335	PARAFUSO FRANCES ZINCADO, DIAMETRO 1/2", COMPRIMENTO 12", COM PORCA E ARRUELA LISA MEDIA	SINAPI	MATERIAL	UN	240,18	R\$ 14,57	R\$ 3.499,50	4,22%	39,27%	A
00003322	GRAMA ESMERALDA OU SAO CARLOS OU CURITIBANA, EM PLACAS, SEM PLANTIO	SINAPI	MATERIAL	M2	167,00	R\$ 18,00	R\$ 3.006,00	3,63%	42,28%	A
00020213	VIGA APARELHADA *6 X 12* CM, EM MACARANDUBA/MASSARANDUBA, ANGELIM OU EQUIVALENTE DA REGIAO	SINAPI	MATERIAL	M	105,67	R\$ 27,05	R\$ 2.858,26	3,45%	45,13%	A
00004396	PASTILHA CERAMICA/PORCELANA, REVEST INT/EXT E PISCINA, CORES BRANCA OU FRIAS, SOLIDAS, SEM MESCLAGEM/MISTURA, ACABAMENTO LISO *2,5 X 2,5* CM	SINAPI	MATERIAL	M2	10,90	R\$ 239,81	R\$ 2.613,93	3,15%	47,75%	A
00006117	CARPINTEIRO AUXILIAR (HORISTA)	SINAPI	MÃO DE OBRA	H	148,55	R\$ 15,41	R\$ 2.289,15	2,76%	50,04%	A
00004115	MADEIRA ROLICA TRATADA, D = 12 A 15 CM, H = 3,00 M, EM EUCALIPTO OU EQUIVALENTE DA REGIAO	SINAPI	MATERIAL	M	86,58	R\$ 24,41	R\$ 2.113,54	2,55%	52,15%	A
00001379	CIMENTO PORTLAND COMPOSTO CP II-32	SINAPI	MATERIAL	KG	2.339,70	R\$ 0,86	R\$ 2.012,14	2,43%	54,16%	A
00004759	CALCETEIRO / RASTELEIRO (HORISTA)	SINAPI	MÃO DE OBRA	H	95,81	R\$ 20,03	R\$ 1.918,98	2,32%	56,08%	A
00037372	EXAMES - HORISTA (COLETADO CAIXA - ENCARGOS COMPLEMENTARES)	SINAPI	ENCARGOS	H	1.216,04	R\$ 1,34	R\$ 1.629,50	1,97%	57,71%	A
00004750	PEDREIRO (HORISTA)	SINAPI	MÃO DE OBRA	H	73,62	R\$ 20,03	R\$ 1.474,58	1,78%	59,19%	A
00000034	ACO CA-50, 10,0 MM, VERGALHAO	SINAPI	MATERIAL	KG	154,21	R\$ 8,96	R\$ 1.381,74	1,67%	60,57%	A
00001358	CHAPA/PAINEL DE MADEIRA COMPENSADA RESINADA (MADEIRITE RESINADO ROSA) PARA FORMA DE CONCRETO, DE 2200 X 1100 MM, E = 17 MM	SINAPI	MATERIAL	M2	21,65	R\$ 59,03	R\$ 1.277,77	1,54%	61,85%	A
00004119	MADEIRA ROLICA TRATADA, D = 16 A 20 CM, H = 6,00 M, EM EUCALIPTO OU EQUIVALENTE DA REGIAO	SINAPI	MATERIAL	M	25,41	R\$ 49,30	R\$ 1.252,82	1,51%	63,10%	A
00000370	AREIA MEDIA - POSTO JAZIDA/FORNECEDOR (RETIRADO NA JAZIDA, SEM TRANSPORTE)	SINAPI	MATERIAL	M3	12,93	R\$ 95,00	R\$ 1.227,96	1,48%	64,33%	A
00004813	PLACA DE OBRA (PARA CONSTRUCAO CIVIL) EM CHAPA GALVANIZADA *N. 22*, ADESIVADA, DE *2,4 X 1,2* M (SEM POSTES PARA FIXACAO)	SINAPI	MATERIAL	M2	2,88	R\$ 400,00	R\$ 1.152,00	1,39%	65,48%	A
00010481	VERNIZ MARITIMO PREMIUM PARA MADEIRA, COM FILTRO SOLAR, BRILHANTE, USO INTERNO E EXTERNO	SINAPI	MATERIAL	L	25,79	R\$ 40,68	R\$ 1.048,95	1,27%	66,53%	A
00004491	PONTALETE *7,5 X 7,5* CM EM PINUS, MISTA OU EQUIVALENTE DA REGIAO - BRUTA	SINAPI	MATERIAL	M	86,99	R\$ 11,91	R\$ 1.036,04	1,25%	67,56%	A



ORÇAMENTO - CURVA ABC DE INSUMOS

OBRA:	REFORMA DA PRAÇA LOCALIZADA NA RUA MANOEL SEVERO, MUNICIPIO DE BOM LUGAR / MA.	DATA : 23/09/2024 BDI : 20,70% L.S. Hora: 112,68% L.S. Mês: 69,90%	FORTE	VERSÃO
LOCAL:	PRAÇA DA RUA MANOEL SEVERO, CENTRO, BOM LUGAR / MA. CEP 65.704-000		ORSE	2024/06
RRT:	14779004		SINAPI	2024/08 SEM DESONERAÇÃO
			CPU	PRÓPRIA

CÓDIGO	DESCRIÇÃO	FORTE	TIPO	UNIDADE	QUANTIDADE	PREÇO UNITÁRIO	PREÇO TOTAL	%	ACUMUL. %	CL
I09678	CONJUNTO DE 06 LIXEIRAS EM FIBRA DE VIDRO, COM CAPACIDADE 50L CADA, COM TAMPA VAI E VEM	ORSE	MATERIAL	UN	1,00	R\$ 988,82	R\$ 988,82	1,19%	68,55%	A
00037590	SUPORTE MAO-FRANCESA EM ACO, ABAS IGUAIS 30 CM, CAPACIDADE MINIMA 60 KG, BRANCO	SINAPI	MATERIAL	UN	51,00	R\$ 16,86	R\$ 859,86	1,04%	69,41%	A
00043059	ACO CA-60, 4,2 MM, OU 5,0 MM, OU 6,0 MM, OU 7,0 MM, VERGALHAO	SINAPI	MATERIAL	KG	97,61	R\$ 8,48	R\$ 827,77	1,00%	70,24%	A
00020211	VIGA APARELHADA *6 X 16* CM, EM MACARANDUBA/MASSARANDUBA, ANGELIM OU EQUIVALENTE DA REGIAO	SINAPI	MATERIAL	M	22,88	R\$ 35,82	R\$ 819,55	0,99%	71,06%	A
00037371	TRANSPORTE - HORISTA (COLETADO CAIXA - ENCARGOS COMPLEMENTARES)	SINAPI	ENCARGOS	H	1.216,04	R\$ 0,63	R\$ 766,11	0,92%	71,83%	A
I14474	BALIZADOR DE EMBUTIR NO SOLO EM LED 5W BIVOLT 3000K	ORSE	MATERIAL	UN	4,00	R\$ 179,00	R\$ 716,00	0,86%	72,54%	A
00000378	ARMADOR (HORISTA)	SINAPI	MÃO DE OBRA	H	32,93	R\$ 20,03	R\$ 659,68	0,80%	73,20%	A
00043483	EPI - FAMILIA CARPINTEIRO DE FORMAS - HORISTA (ENCARGOS COMPLEMENTARES - COLETADO CAIXA)	SINAPI	ENCARGOS	H	425,42	R\$ 1,43	R\$ 608,36	0,73%	73,81%	A
00002696	ENCANADOR OU BOMBEIRO HIDRAULICO (HORISTA)	SINAPI	MÃO DE OBRA	H	24,69	R\$ 20,03	R\$ 494,54	0,60%	74,31%	A
00006085	SELADOR ACRILICO OPACO PREMIUM INTERIOR/EXTERIOR	SINAPI	MATERIAL	L	48,64	R\$ 10,00	R\$ 486,40	0,59%	74,79%	A
00000981	CABO DE COBRE, FLEXIVEL, CLASSE 4 OU 5, ISOLACAO EM PVC/A, ANTICHAMA BWF-B, 1 CONDUTOR, 450/750 V, SECAO NOMINAL 4 MM2	SINAPI	MATERIAL	M	109,07	R\$ 4,10	R\$ 447,19	0,54%	75,24%	A
00043491	EPI - FAMILIA SERVENTE - HORISTA (ENCARGOS COMPLEMENTARES - COLETADO CAIXA)	SINAPI	ENCARGOS	H	326,20	R\$ 1,33	R\$ 433,84	0,52%	75,67%	A
I07427	PLANTA - HIBISCO VERMELHO (HIBISCUS ROSA-SINENSIS)	ORSE	MATERIAL	UN	24,00	R\$ 16,21	R\$ 389,04	0,47%	76,06%	A
00004721	PEDRA BRITADA N. 1 (9,5 A 19 MM) POSTO PEDREIRA/FORNECEDOR, SEM FRETE	SINAPI	MATERIAL	M3	4,14	R\$ 92,87	R\$ 384,32	0,46%	76,45%	A
00043466	FERRAMENTAS - FAMILIA PINTOR - HORISTA (ENCARGOS COMPLEMENTARES - COLETADO CAIXA)	SINAPI	ENCARGOS	H	179,04	R\$ 1,97	R\$ 352,71	0,43%	76,80%	A
00043490	EPI - FAMILIA PINTOR - HORISTA (ENCARGOS COMPLEMENTARES - COLETADO CAIXA)	SINAPI	ENCARGOS	H	179,04	R\$ 1,73	R\$ 309,74	0,37%	77,11%	A
00006189	TABUA NAO APARELHADA *2,5 X 30* CM, EM MACARANDUBA/MASSARANDUBA, ANGELIM OU EQUIVALENTE DA REGIAO - BRUTA	SINAPI	MATERIAL	M	10,62	R\$ 28,87	R\$ 306,72	0,37%	77,42%	A
I13559	SUPORTE DE FIXAÇÃO EM CHAPA DE AÇO GALVANIZADO, PARA 04 LUMINÁRIA, ENCAIXE EM POSTE COM TOPO DE Ø DE 48MM/60,3MM EXTERNO, CODIGO SUP04, DA AMES ILUMINAÇÃO OU SIMILAR	ORSE	MATERIAL	UN	2,00	R\$ 149,16	R\$ 298,32	0,36%	77,71%	A
00004760	AZULEJISTA OU LADRILHEIRO (HORISTA)	SINAPI	MÃO DE OBRA	H	14,46	R\$ 20,03	R\$ 289,62	0,35%	78,00%	A
00043489	EPI - FAMILIA PEDREIRO - HORISTA (ENCARGOS COMPLEMENTARES - COLETADO CAIXA)	SINAPI	ENCARGOS	H	231,05	R\$ 1,24	R\$ 286,50	0,35%	78,29%	A
INS-15467597	INS-21802098 - 2023 - TAXA ART (ANOTAÇÃO DE RESPONSABILIDADE TÉCNICA) PARA OBRA OU SERVIÇO COM VALOR DE CONTRATO ACIMA DE R\$ 15.000,00 (CONFORME DECISÃO PLENÁRIA Nº PL-1241/2023 DO CONSELHO FEDERAL DE ENGENHARIA E AGRONOMIA - CONFEA)	CPU	TAXAS	UN	1,00	R\$ 262,55	R\$ 262,55	0,32%	78,55%	A
00000359	MUDA DE ARVORE ORNAMENTAL, OITI/AROEIRA SALSA/ANGICO/IPE/JACARANDA OU EQUIVALENTE DA REGIAO, H= *2* M	SINAPI	MATERIAL	UN	1,00	R\$ 262,06	R\$ 262,06	0,32%	78,81%	A
00034357	REJUNTE CIMENTICIO, QUALQUER COR	SINAPI	MATERIAL	KG	34,97	R\$ 6,40	R\$ 223,78	0,27%	79,04%	A



ORÇAMENTO - CURVA ABC DE INSUMOS

OBRA:	REFORMA DA PRAÇA LOCALIZADA NA RUA MANOEL SEVERO, MUNICIPIO DE BOM LUGAR / MA.	DATA : 23/09/2024 BDI : 20,70% L.S. Hora: 112,68% L.S. Mês: 69,90%	FORTE	VERSÃO
LOCAL:	PRAÇA DA RUA MANOEL SEVERO, CENTRO, BOM LUGAR / MA. CEP 65.704-000		ORSE	2024/06
RRT:	14779004		SINAPI	2024/08 SEM DESONERAÇÃO
			CPU	PRÓPRIA

CÓDIGO	DESCRIÇÃO	FORTE	TIPO	UNIDADE	QUANTIDADE	PREÇO UNITÁRIO	PREÇO TOTAL	%	ACUMUL. %	CL
00007253	TERRA VEGETAL (GRANEL)	SINAPI	MATERIAL	M3	0,896	R\$ 246,42	R\$ 220,79	0,27%	79,26%	A
00043459	FERRAMENTAS - FAMILIA CARPINTEIRO DE FORMAS - HORISTA (ENCARGOS COMPLEMENTARES - COLETADO CAIXA)	SINAPI	ENCARGOS	H	425,42	R\$ 0,49	R\$ 208,46	0,25%	79,47%	A
00039246	ELETRODUTO/DUTO PEAD FLEXIVEL PAREDE SIMPLES, CORRUGACAO HELICOIDAL, COR PRETA, SEM ROSCA, DE 1 1/2", CRC 680 N, PARA CABEAMENTO SUBTERRANEO (NBR 15715)	SINAPI	MATERIAL	M	39,45	R\$ 5,17	R\$ 203,94	0,25%	79,67%	A
00043467	FERRAMENTAS - FAMILIA SERVENTE - HORISTA (ENCARGOS COMPLEMENTARES - COLETADO CAIXA)	SINAPI	ENCARGOS	H	326,20	R\$ 0,61	R\$ 198,98	0,24%	79,87%	A
00014439	PONTALETE ROLICO SEM TRATAMENTO, D = 8 A 11 CM, H = 6 M, EM EUCALIPTO OU EQUIVALENTE DA REGIAO - BRUTA (PARA ESCORAMENTO)	SINAPI	MATERIAL	M	49,28	R\$ 4,00	R\$ 197,10	0,24%	80,07%	B
00004517	SARRAFO *2,5 X 7,5* CM EM PINUS, MISTA OU EQUIVALENTE DA REGIAO - BRUTA	SINAPI	MATERIAL	M	47,00	R\$ 4,17	R\$ 195,97	0,24%	80,26%	B
00043465	FERRAMENTAS - FAMILIA PEDREIRO - HORISTA (ENCARGOS COMPLEMENTARES - COLETADO CAIXA)	SINAPI	ENCARGOS	H	231,05	R\$ 0,82	R\$ 189,46	0,23%	80,45%	B
00002436	ELETRICISTA (HORISTA)	SINAPI	MÃO DE OBRA	H	9,00	R\$ 20,03	R\$ 180,30	0,22%	80,63%	B
00037595	ARGAMASSA COLANTE TIPO AC III	SINAPI	MATERIAL	KG	52,24	R\$ 3,35	R\$ 175,01	0,21%	80,81%	B
00006114	AJUDANTE DE ARMADOR (HORISTA)	SINAPI	MÃO DE OBRA	H	10,67	R\$ 15,41	R\$ 164,41	0,20%	80,97%	B
00037666	OPERADOR DE BETONEIRA ESTACIONARIA / MISTURADOR (HORISTA)	SINAPI	MÃO DE OBRA	H	10,30	R\$ 15,90	R\$ 163,70	0,20%	81,14%	B
00006193	TABUA NAO APARELHADA *2,5 X 20* CM, EM MACARANDUBA/MASSARANDUBA, ANGELIM OU EQUIVALENTE DA REGIAO - BRUTA	SINAPI	MATERIAL	M	7,90	R\$ 19,78	R\$ 156,24	0,19%	81,29%	B
00004230	OPERADOR DE MAQUINAS E TRATORES DIVERSOS - TERRAPLANAGEM (HORISTA)	SINAPI	MÃO DE OBRA	H	5,56	R\$ 21,67	R\$ 120,39	0,15%	81,41%	B
00044503	JARDINEIRO (HORISTA)	SINAPI	MÃO DE OBRA	H	7,43	R\$ 15,65	R\$ 116,30	0,14%	81,53%	B
107172	PLANTA - PRIMAVERA (BOUGAINVILLEA SPECTABILIS)	ORSE	MATERIAL	UN	4,00	R\$ 28,89	R\$ 115,56	0,14%	81,64%	B
00036881	PASTILHA CERAMICA/PORCELANA, REVEST INT/EXT E PISCINA, CORES BRANCA OU FRIAS, SOLIDAS, SEM MESCLAGEM/MISTURA, ACABAMENTO LISO *5 X 5* CM	SINAPI	MATERIAL	M2	0,6976	R\$ 154,45	R\$ 107,74	0,13%	81,75%	B
00043132	ARAME RECOZIDO 16 BWG, D = 1,65 MM (0,016 KG/M) OU 18 BWG, D = 1,25 MM (0,01 KG/M)	SINAPI	MATERIAL	KG	5,75	R\$ 17,56	R\$ 101,04	0,12%	81,85%	B
00000247	AJUDANTE DE ELETRICISTA (HORISTA)	SINAPI	MÃO DE OBRA	H	6,08	R\$ 15,41	R\$ 93,71	0,11%	81,95%	B
00007568	BUCHA DE NYLON SEM ABA S10, COM PARAFUSO DE 6,10 X 65 MM EM ACO ZINCADO COM ROSCA SOBERBA, CABECA CHATA E FENDA PHILLIPS	SINAPI	MATERIAL	UN	153,00	R\$ 0,61	R\$ 93,33	0,11%	82,04%	B
00005318	DILUENTE AGUARRAS	SINAPI	MATERIAL	L	3,87	R\$ 21,98	R\$ 85,04	0,10%	82,13%	B
00004509	SARRAFO *2,5 X 10* CM EM PINUS, MISTA OU EQUIVALENTE DA REGIAO - BRUTA	SINAPI	MATERIAL	M	13,77	R\$ 6,04	R\$ 83,16	0,10%	82,21%	B
00043055	ACO CA-50, 12,5 MM OU 16,0 MM, VERGALHAO	SINAPI	MATERIAL	KG	9,94	R\$ 7,76	R\$ 77,17	0,09%	82,29%	B
00001214	CARPINTEIRO DE ESQUADRIAS (HORISTA)	SINAPI	MÃO DE OBRA	H	4,02	R\$ 19,07	R\$ 76,73	0,09%	82,36%	B
00004741	PO DE PEDRA (POSTO PEDREIRA/FORNECEDOR, SEM FRETE)	SINAPI	MATERIAL	M3	0,8512	R\$ 87,72	R\$ 74,67	0,09%	82,44%	B
00007258	TIJOLO CERAMICO MACICO COMUM DE *5 X 10 X 20* CM (L X A X C)	SINAPI	MATERIAL	UN	77,38	R\$ 0,73	R\$ 56,49	0,07%	82,49%	B



ORÇAMENTO - CURVA ABC DE INSUMOS

OBRA:	REFORMA DA PRAÇA LOCALIZADA NA RUA MANOEL SEVERO, MUNICIPIO DE BOM LUGAR / MA.	DATA : 23/09/2024 BDI : 20,70% L.S. Hora: 112,68% L.S. Mês: 69,90%	FORTE	VERSÃO
LOCAL:	PRAÇA DA RUA MANOEL SEVERO, CENTRO, BOM LUGAR / MA. CEP 65.704-000		ORSE	2024/06
RRT:	14779004		SINAPI	2024/08 SEM DESONERAÇÃO
			CPU	PRÓPRIA

CÓDIGO	DESCRIÇÃO	FORTE	TIPO	UNIDADE	QUANTIDADE	PREÇO UNITÁRIO	PREÇO TOTAL	%	ACUMUL. %	CL
00040304	PREGO DE ACO POLIDO COM CABECA DUPLA 17 X 27 (2 1/2 X 11)	SINAPI	MATERIAL	KG	1,54	R\$ 25,08	R\$ 38,63	0,05%	82,53%	B
00039017	ESPACADOR / DISTANCIADOR CIRCULAR COM ENTRADA LATERAL, EM PLASTICO, PARA VERGALHAO *4,2 A 12,5* MM, COBRIMENTO 20 MM	SINAPI	MATERIAL	UN	163,08	R\$ 0,22	R\$ 35,88	0,04%	82,57%	B
00036178	PISO TATIL / PODOTATIL, LADRILHO HIDRAULICO/CONCRETO, *40 X 40* CM, E= 2,5* CM, PADRAO TATIL ALERTA OU DIRECIONAL, COR NATURAL	SINAPI	MATERIAL	UN	2,27	R\$ 12,15	R\$ 27,60	0,03%	82,60%	B
00043485	EPI - FAMILIA ENCANADOR - HORISTA (ENCARGOS COMPLEMENTARES - COLETADO CAIXA)	SINAPI	ENCARGOS	H	24,19	R\$ 1,06	R\$ 25,64	0,03%	82,62%	B
00012815	FITA CREPE ROLO DE 25 MM X 50 M	SINAPI	MATERIAL	UN	3,04	R\$ 8,32	R\$ 25,29	0,03%	82,65%	B
00040568	PREGO DE ACO POLIDO COM CABECA 22 X 48 (4 1/4 X 5)	SINAPI	MATERIAL	KG	0,975156	R\$ 20,48	R\$ 19,97	0,02%	82,67%	B
00020247	PREGO DE ACO POLIDO COM CABECA 15 X 15 (1 1/4 X 13)	SINAPI	MATERIAL	KG	0,82789046	R\$ 22,50	R\$ 18,63	0,02%	82,69%	B
00043484	EPI - FAMILIA ELETRICISTA - HORISTA (ENCARGOS COMPLEMENTARES - COLETADO CAIXA)	SINAPI	ENCARGOS	H	14,46	R\$ 1,20	R\$ 17,35	0,02%	82,70%	B
00013896	VIBRADOR DE IMERSAO, DIAMETRO DA PONTEIRA DE *45* MM, COM MOTOR ELETRICO TRIFASICO DE 2 HP (2 CV)	SINAPI	EQUIPAMENTO	UN	0,004952095298 47808	R\$ 3.144,29	R\$ 15,57	0,02%	82,72%	B
00043488	EPI - FAMILIA OPERADOR ESCAVADEIRA - HORISTA (ENCARGOS COMPLEMENTARES - COLETADO CAIXA)	SINAPI	ENCARGOS	H	15,68	R\$ 0,86	R\$ 13,49	0,02%	82,73%	B
00002705	ENERGIA ELETRICA ATE 2000 KWH INDUSTRIAL, SEM DEMANDA	SINAPI	ESPECIAIS	KWH	13,32	R\$ 0,96	R\$ 12,78	0,02%	82,74%	B
00043460	FERRAMENTAS - FAMILIA ELETRICISTA - HORISTA (ENCARGOS COMPLEMENTARES - COLETADO CAIXA)	SINAPI	ENCARGOS	H	14,46	R\$ 0,85	R\$ 12,29	0,01%	82,76%	B
00005073	PREGO DE ACO POLIDO COM CABECA 17 X 24 (2 1/4 X 11)	SINAPI	MATERIAL	KG	0,58781952	R\$ 20,71	R\$ 12,17	0,01%	82,77%	B
00037373	SEGURO - HORISTA (COLETADO CAIXA - ENCARGOS COMPLEMENTARES)	SINAPI	ENCARGOS	H	1.216,04	R\$ 0,01	R\$ 12,16	0,01%	82,78%	B
00001442	COMPACTADOR DE SOLO TIPO PLACA VIBRATORIA REVERSIVEL, A GASOLINA 4 TEMPOS, PESO 125 A 150 KG, FORCA CENTRIF. 2500 A 2800 KGF, LARG. TRABALHO 400 A 450 MM, FREQ. VIBRACAO 4300 A 4500 RPM, VELOC. TRABALHO 15 A 20 M/MIN, POT. 5,5 A 6,0 HP	SINAPI	EQUIPAMENTO	UN	0,00106761627	R\$ 10.512,54	R\$ 11,22	0,01%	82,79%	B
00007340	IMUNIZANTE PARA MADEIRA, INCOLOR	SINAPI	MATERIAL	L	0,469008	R\$ 23,22	R\$ 10,89	0,01%	82,80%	B
00040811	ENGENHEIRO CIVIL DE OBRA JUNIOR (MENSALISTA)	SINAPI	MÃO DE OBRA	MES	0,000506355	R\$ 20.389,69	R\$ 10,32	0,01%	82,81%	B
00000123	ADITIVO IMPERMEABILIZANTE DE PEGA NORMAL PARA ARGAMASSAS E CONCRETOS SEM ARMACAO, LIQUIDO E ISENTO DE CLORETOS	SINAPI	MATERIAL	L	1,08	R\$ 9,43	R\$ 10,19	0,01%	82,82%	B
00004720	PEDRA BRITADA N. 0, OU PEDRISCO (4,8 A 9,5 MM) POSTO PEDREIRA/FORNECEDOR, SEM FRETE	SINAPI	MATERIAL	M3	0,0792	R\$ 107,22	R\$ 8,49	0,01%	82,83%	B
00043461	FERRAMENTAS - FAMILIA ENCANADOR - HORISTA (ENCARGOS COMPLEMENTARES - COLETADO CAIXA)	SINAPI	ENCARGOS	H	24,19	R\$ 0,31	R\$ 7,50	0,01%	82,84%	B
00002692	DESMOLDANTE PROTETOR PARA FORMAS DE MADEIRA, DE BASE OLEOSA EMULSIONADA EM AGUA	SINAPI	MATERIAL	L	0,769177488	R\$ 9,06	R\$ 6,97	0,01%	82,85%	B
00004734	SEIXO ROLADO PARA APLICACAO EM CONCRETO (POSTO PEDREIRA/FORNECEDOR, SEM FRETE)	SINAPI	MATERIAL	M3	0,0214056	R\$ 305,29	R\$ 6,53	0,01%	82,85%	B
00034353	ARGAMASSA COLANTE AC II	SINAPI	MATERIAL	KG	3,04	R\$ 2,03	R\$ 6,17	0,01%	82,86%	B



ORÇAMENTO - CURVA ABC DE INSUMOS

OBRA:	REFORMA DA PRAÇA LOCALIZADA NA RUA MANOEL SEVERO, MUNICIPIO DE BOM LUGAR / MA.	DATA : 23/09/2024	FORNTE	VERSÃO
LOCAL:	PRAÇA DA RUA MANOEL SEVERO, CENTRO, BOM LUGAR / MA. CEP 65.704-000	BDI : 20,70%	ORSE	2024/06
RRT:	14779004	L.S. Hora: 112,68%	SINAPI	2024/08 SEM DESONERAÇÃO
		L.S. Mês: 69,90%	CPU	PRÓPRIA

CÓDIGO	DESCRIÇÃO	FORNTE	TIPO	UNIDADE	QUANTIDADE	PREÇO UNITÁRIO	PREÇO TOTAL	%	ACUMUL. %	CL
00010535	BETONEIRA CAPACIDADE NOMINAL 400 L, CAPACIDADE DE MISTURA 280 L, MOTOR ELETRICO TRIFASICO 220/380 V POTENCIA 2 CV, SEM CARREGADOR	SINAPI	EQUIPAMENTO	UN	0,001027298333 70106224	R\$ 5.687,36	R\$ 5,84	0,01%	82,87%	B
I03800	ADUBO MINERAL NPK (10-10-10)	ORSE	MATERIAL	KG	2,07	R\$ 2,81	R\$ 5,82	0,01%	82,87%	B
00004222	GASOLINA COMUM	SINAPI	MATERIAL	L	0,790556688	R\$ 6,00	R\$ 4,74	0,01%	82,88%	B
00005068	PREGO DE ACO POLIDO COM CABECA 17 X 21 (2 X 11)	SINAPI	MATERIAL	KG	0,21574863456	R\$ 20,32	R\$ 4,38	0,01%	82,88%	B
I00140	ADUBO ORGÂNICO BOVINO, CACAU OU SIMILAR	ORSE	MATERIAL	M3	0,14	R\$ 27,67	R\$ 3,87	0,00%	82,88%	B
00010742	TALHA MANUAL DE CORRENTE, CAPACIDADE DE 2 T COM ELEVACAO DE 3 M	SINAPI	EQUIPAMENTO	UN	0,003318830049 99	R\$ 1.138,50	R\$ 3,78	0,00%	82,89%	B
00010527	LOCACAO DE ANDAIME METALICO TUBULAR DE ENCAIXE, TIPO DE TORRE, CADA PAINEL COM LARGURA DE 1 ATE 1,5 M E ALTURA DE *1,00* M, INCLUINDO DIAGONAL, BARRAS DE LIGACAO, SAPATAS OU RODIZIOS E DEMAIS ITENS NECESSARIOS A MONTAGEM (NAO INCLUI INSTALACAO)	SINAPI	EQUIPAMENTO	MXMES	0,182527022	R\$ 20,00	R\$ 3,65	0,00%	82,89%	B
00021127	FITA ISOLANTE ADESIVA ANTICHAMA, USO ATE 750 V, EM ROLO DE 19 MM X 5 M	SINAPI	MATERIAL	UN	0,824568	R\$ 3,78	R\$ 3,12	0,00%	82,89%	B
00004718	PEDRA BRITADA N. 2 (19 A 38 MM) POSTO PEDREIRA/FORNECEDOR, SEM FRETE	SINAPI	MATERIAL	M3	0,0306	R\$ 93,36	R\$ 2,86	0,00%	82,90%	B
00036397	BETONEIRA, CAPACIDADE NOMINAL 600 L, CAPACIDADE DE MISTURA 360L, MOTOR ELETRICO TRIFASICO 220/380V, POTENCIA 4CV, EXCLUSO CARREGADOR	SINAPI	EQUIPAMENTO	UN	0,000098068381 776	R\$ 23.135,02	R\$ 2,27	0,00%	82,90%	B
00043682	CHAPA/PAINEL DE MADEIRA COMPENSADA RESINADA (MADEIRITE RESINADO ROSA) PARA FORMA DE CONCRETO, DE 2200 X 1100 MM, E = 6 MM	SINAPI	MATERIAL	M2	0,085036	R\$ 22,45	R\$ 1,91	0,00%	82,90%	B
00005065	PREGO DE ACO POLIDO COM CABECA 10 X 10 (7/8 X 17)	SINAPI	MATERIAL	KG	0,032544	R\$ 38,66	R\$ 1,26	0,00%	82,90%	B
00014618	SERRA CIRCULAR DE BANCADA COM MOTOR ELETRICO, POTENCIA DE *1600* W, PARA DISCO DE DIAMETRO DE 10" (250 MM)	SINAPI	EQUIPAMENTO	UN	0,000536596647 73038336	R\$ 1.503,22	R\$ 0,81	0,00%	82,90%	B
00005069	PREGO DE ACO POLIDO COM CABECA 17 X 27 (2 1/2 X 11)	SINAPI	MATERIAL	KG	0,038016	R\$ 20,71	R\$ 0,79	0,00%	82,90%	B
00000367	AREIA GROSSA - POSTO JAZIDA/FORNECEDOR (RETIRADO NA JAZIDA, SEM TRANSPORTE)	SINAPI	MATERIAL	M3	0,007956	R\$ 96,24	R\$ 0,77	0,00%	82,91%	B
00043464	FERRAMENTAS - FAMILIA OPERADOR ESCAVADEIRA - HORISTA (ENCARGOS COMPLEMENTARES - COLETADO CAIXA)	SINAPI	ENCARGOS	H	15,68	R\$ 0,01	R\$ 0,16	0,00%	82,91%	B
00040863	EXAMES - MENSALISTA (COLETADO CAIXA - ENCARGOS COMPLEMENTARES)	SINAPI	ENCARGOS	MES	0,0005	R\$ 252,08	R\$ 0,13	0,00%	82,91%	B
00043498	EPI - FAMILIA ENGENHEIRO CIVIL - MENSALISTA (ENCARGOS COMPLEMENTARES - COLETADO CAIXA)	SINAPI	ENCARGOS	MES	0,0005	R\$ 140,23	R\$ 0,07	0,00%	82,91%	B
00013458	COMPACTADOR DE SOLOS DE PERCURSAO (SOQUETE) COM MOTOR A GASOLINA 4 TEMPOS DE 4 HP (4 CV)	SINAPI	EQUIPAMENTO	UN	0,000001018432 8	R\$ 15.517,01	R\$ 0,02	0,00%	82,91%	B
00043474	FERRAMENTAS - FAMILIA ENGENHEIRO CIVIL - MENSALISTA (ENCARGOS COMPLEMENTARES - COLETADO CAIXA)	SINAPI	ENCARGOS	MES	0,0005	R\$ 2,29	R\$ 0,00	0,00%	82,91%	B
00040864	SEGURO - MENSALISTA (COLETADO CAIXA - ENCARGOS COMPLEMENTARES)	SINAPI	ENCARGOS	MES	0,0005	R\$ 0,01	R\$ 0,00	0,00%	82,91%	B

Subtotal até 82,91% R\$ 82.902,77

Outros R\$ 17.093,91

Valor total do Orçamento R\$ 99.996,68

Hayla Rocha dos Santos
Arquiteta e Urbanista - CAU A2980495

CRONOGRAMA FÍSICO-FINANCEIRO



OBRA:	REFORMA DA PRAÇA LOCALIZADA NA RUA MANOEL SEVERO, MUNICÍPIO DE BOM LUGAR / MA.	DATA : 23/09/2024	L.S. Hora: 112,68%								
LOCAL:	PRAÇA DA RUA MANOEL SEVERO, CENTRO, BOM LUGAR / MA. CEP 65.704-000	BDI : 20,70%	L.S. Mês: 69,90%								
RRT:	14779004	<table border="1" style="width: 100%; border-collapse: collapse;"> <tr> <th style="width: 50%;">FONTE</th> <th style="width: 50%;">VERSÃO</th> </tr> <tr> <td>ORSE</td> <td>2024/06</td> </tr> <tr> <td>SINAPI</td> <td>2024/08 SEM DESONERAÇÃO</td> </tr> <tr> <td>CPU</td> <td>PRÓPRIA</td> </tr> </table>		FONTE	VERSÃO	ORSE	2024/06	SINAPI	2024/08 SEM DESONERAÇÃO	CPU	PRÓPRIA
FONTE	VERSÃO										
ORSE	2024/06										
SINAPI	2024/08 SEM DESONERAÇÃO										
CPU	PRÓPRIA										

ITEM	DESCRIÇÃO	VALOR (R\$)	MÊS 1	MÊS 2	Total parcela
1	SERVIÇOS PRELIMINARES	R\$ 1.956,27	100,00 %		100,00 %
			R\$ 1.956,27		R\$ 1.956,27
2	DEMOLIÇÕES E RETIRADAS	R\$ 2.498,27	100,00 %		100,00 %
			R\$ 2.498,27		R\$ 2.498,27
3	PISOS	R\$ 11.286,83	60,86 %	39,14 %	100,00 %
			R\$ 6.869,68	R\$ 4.417,15	R\$ 11.286,83
4	PERGOLADOS	R\$ 11.978,49		100,00 %	100,00 %
				R\$ 11.978,49	R\$ 11.978,49
5	ILUMINAÇÃO	R\$ 13.228,99	100,00 %		100,00 %
			R\$ 13.228,99		R\$ 13.228,99
6	REVESTIMENTOS	R\$ 4.095,30		100,00 %	100,00 %
				R\$ 4.095,30	R\$ 4.095,30
7	MOBILIÁRIO	R\$ 38.996,80	87,81 %	12,19 %	100,00 %
			R\$ 34.245,12	R\$ 4.751,68	R\$ 38.996,80
8	ARBORIZAÇÃO	R\$ 1.389,47	100,00 %		100,00 %
			R\$ 1.389,47		R\$ 1.389,47
9	PINTURAS	R\$ 14.566,26		100,00 %	100,00 %
				R\$ 14.566,26	R\$ 14.566,26
		R\$ 99.996,68	R\$ 60.187,80	R\$ 39.808,88	R\$ 99.996,68
			R\$ 60.187,80	R\$ 99.996,68	

 Hayla Rocha dos Santos
 Arquiteta e Urbanista - CAU A2980495



COMPOSIÇÃO DO BDI

OBRA:	REFORMA DA PRAÇA LOCALIZADA NA RUA MANOEL SEVERO, MUNICÍPIO DE BOM LUGAR / MA.	DATA : 23/09/2024	L.S. Hora: 112,68%
LOCAL:	PRAÇA DA RUA MANOEL SEVERO, CENTRO, BOM LUGAR / MA. CEP 65.704-000	BDI : 20,70%	L.S. Mês: 69,90%
RRT:	14779004	FONTE	VERSÃO
		ORSE	2024/06
		SINAPI	2024/08 SEM DESONERAÇÃO
		CPU	PRÓPRIA

COD	DESCRIÇÃO	%
	BENEFÍCIO	
S + G	GARANTIA E SEGUROS	0,40%
L	LUCRO	7,30%
	TOTAL	7,70%

	DESPESAS INDIRETAS	
AC	ADMINISTRAÇÃO CENTRAL	4,01%
DF	DESPESAS FINANCEIRAS	1,11%
R	RISCOS	0,56%
	TOTAL	5,68%

I	IMPOSTOS	
	PIS	0,65%
	COFINS	3,00%
	ISS (40% DE 5%)	2,00%
	TOTAL	5,65%

BDI = 20,70%

$$\frac{(1 + AC + S + R + G) \times (1 + DF) \times (1 + L)}{(1 - I)} - 1$$

Hayla Rocha dos Santos
Arquiteta e Urbanista - CAU A2980495

TABELA DE ENCARGOS SOCIAIS



OBRA:	REFORMA DA PRAÇA LOCALIZADA NA RUA MANOEL SEVERO, MUNICÍPIO DE BOM LUGAR / MA.	DATA : 23/09/2024	L.S. Hora: 112,68%								
LOCAL:	PRAÇA DA RUA MANOEL SEVERO, CENTRO, BOM LUGAR / MA. CEP 65.704-000	BDI : 20,70%	L.S. Mês: 69,90%								
RRT:	14779004	<table border="1" style="width: 100%; border-collapse: collapse;"> <thead> <tr> <th style="width: 50%;">FONTE</th> <th style="width: 50%;">VERSÃO</th> </tr> </thead> <tbody> <tr> <td>ORSE</td> <td>2024/06</td> </tr> <tr> <td>SINAPI</td> <td>2024/08 SEM DESONERAÇÃO</td> </tr> <tr> <td>CPU</td> <td>PRÓPRIA</td> </tr> </tbody> </table>		FONTE	VERSÃO	ORSE	2024/06	SINAPI	2024/08 SEM DESONERAÇÃO	CPU	PRÓPRIA
FONTE	VERSÃO										
ORSE	2024/06										
SINAPI	2024/08 SEM DESONERAÇÃO										
CPU	PRÓPRIA										

COD	DESCRIÇÃO	HORISTA %	MENSALISTA %
A	GRUPO A		
A1	INSS	20,00%	20,00%
A2	SESI	1,50%	1,50%
A3	SENAI	1,00%	1,00%
A4	INCRA	0,20%	0,20%
A5	SEBRAE	0,60%	0,60%
A6	SALÁRIO EDUCAÇÃO	2,50%	2,50%
A7	SEGURO CONTRA ACIDENTES DE TRABALHO	3,00%	3,00%
A8	FGTS	8,00%	8,00%
A9	SECONCI	0,00%	0,00%
	TOTAL	36,80%	36,80%

B	GRUPO B		
B1	REPOUSO SEMANAL REMUNERADO	17,89%	0,00%
B2	FERIADOS	3,95%	0,00%
B3	AUXÍLIO - ENFERMIDADE	0,85%	0,64%
B4	13º SALÁRIO	11,03%	8,33%
B5	LICENÇA PATERNIDADE	0,06%	0,04%
B6	FALTAS JUSTIFICADAS	0,74%	0,56%
B7	DIAS DE CHUVAS	1,59%	0,00%
B8	AUXÍLIO ACIDENTE DE TRABALHO	0,10%	0,08%
B9	FÉRIAS GOZADAS	12,18%	9,20%
B10	SALÁRIO MATERNIDADE	0,04%	0,03%
	TOTAL	48,43%	18,88%

C	GRUPO C		
C1	AVISO PRÉVIO INDENIZADO	4,58%	3,46%
C2	AVISO PRÉVIO TRABALHADO	0,11%	0,08%
C3	FÉRIAS INDENIZADAS	1,73%	1,31%
C4	DEPÓSITO RESCISÃO SEM JUSTA CAUSA	2,41%	1,82%
C5	INDENIZAÇÃO ADICIONAL	0,39%	0,29%
	TOTAL	9,22%	6,96%

D	GRUPO D		
D1	REINCIDÊNCIA DE GRUPO A SOBRE GRUPO B	17,82%	6,95%
D2	REINCIDÊNCIA DE GRUPO A SOBRE AVISO PRÉVIO TRABALHADO E REINCIDÊNCIA DO FGTS SOBRE AVISO PRÉVIO INDENIZADO	0,41%	0,31%
	TOTAL	18,23%	7,26%

A + B + C + D= 112,68% 69,90%

Hayla Rocha dos Santos
Arquiteta e Urbanista - CAU A2980495



ESTADO DO MARANHÃO
PREFEITURA MUNICIPAL DE BOM LUGAR
Rua Manoel Severo, s/n, Centro Administrativo
C.N.P.J.: 01.611.400/0001-04



NOTAS E DECLARAÇÕES

**REFORMA DA PRAÇA LOCALIZADA NA RUA MANOEL
SEVERO, MUNICÍPIO DE BOM LUGAR / MA.**

Bom Lugar / MA

2024



ESTADO DO MARANHÃO
PREFEITURA MUNICIPAL DE BOM LUGAR
Rua Manoel Severo, s/n, Centro Administrativo
C.N.P.J.: 01.611.400/0001-04



DECLARAÇÃO PARCELAS DE MAIOR RELEVÂNCIA OU VALOR SIGNIFICATIVO

1. OBJETO

1.1 REFORMA DA PRAÇA LOCALIZADA NA RUA MANOEL SEVERO, MUNICÍPIO DE BOM LUGAR / MA.

2. PARCELAS DE MAIOR RELEVÂNCIA OU VALOR SIGNIFICATIVO

2.1. Os elementos que individualizam e diferenciam o objeto, evidenciando seus pontos mais críticos, de maior dificuldade técnica, bem como que representam risco mais elevado para a sua perfeita execução. Trata-se da essência do objeto licitado, aquilo que é realmente caracterizador da obra ou do serviço, que é de suma importância para o resultado almejado pela contratação, constam no quadro 1.

Quadro 1: Parcelas de Maior Relevância ou Valor Significativo

ITEM	DESCRIÇÃO	UND	QUANT	PESO
1.8.2	CANTEIRO HEXAGONAL EM CONCRETO, COM CORRIMÃO E BANCOS EM MADEIRA, CONFORME PROJETO.	UN	3,00	26,71%
1.4.1	PINTURA DE PISO COM TINTA ACRÍLICA, APLICAÇÃO MANUAL, 3 DEMÃOS, INCLUSO M2 FUNDO PREPARADOR. AF 05/2021.	M2	304,00	10,66%
1.6.1	POSTE DECORATIVO COM 04 PÉTALAS, EM AÇO GALVANIZADO COM DIFUSOR EM VIDRO TRANSPARENTE UN TEMPERADO, COM 3M/4M, INCLUSIVE LUMINÁRIAS DE LED 200W 300K.	UN	2,00	10,55%

Bom Lugar / MA, 23 de setembro de 2024

Hayla Rocha dos Santos
Arquiteta e Urbanista - CAU A2980495



NOTA TÉCNICA DA COMPOSIÇÃO DO BDI

1. OBJETO

REFORMA DA PRAÇA LOCALIZADA NA RUA MANOEL SEVERO, MUNICÍPIO DE BOM LUGAR / MA.

2. OBJETIVO

Esta nota técnica tem como objetivo definir um parâmetro técnico para a taxa do BDI (Bonificações e Despesas Indiretas).

3. PREMISSAS

O BDI (Benefícios e Despesas Indiretas) é um valor percentual que incide sobre o custo global de referência para realização da obra ou serviço de engenharia, determinado pela seguinte fórmula:

$$\text{Valor da Obra/Serviço} = \text{Custos Diretos} \times (1 + \text{BDI})$$

O Custo Global de Referência é valor resultante do somatório dos custos totais de referência de todos os serviços necessários à plena execução da obra ou serviço de engenharia, sendo também o custo total de referência do serviço o valor resultante da multiplicação do quantitativo do serviço previsto no orçamento de referência por seu custo unitário de referência.

4. PARCELAS DO VALOR DO BDI

As parcelas que compõe o BDI, conforme acórdão 2.622/2013 do TCU, são:

a) Tributos - T

ISS: 5,00 % sobre o valor da mão de obra, conforme Lei Municipal nº 018/2021 de 14 de dezembro de 2021, (Código Tributário Municipal). Para este projeto, o valor da mão de obra corresponde a 40% do valor total da obra, portanto a alíquota efetiva será:

$$\text{ISS} = 2,00 \%$$

COFINS: Lei nº 9.718/98 Art. 8º. Fica elevada para três por cento a alíquota da COFINS.

$$\text{COFINS} = 3,00 \%$$

PIS/PASEP: A alíquota do PIS/PASEP é de 0,65% (art. 8º, inciso I, da Lei nº 9.715/98).

$$\text{PIS} = 0,65 \%$$

IRPJ e CSLL: Parcelas vedadas para inclusão no BDI.



ESTADO DO MARANHÃO
PREFEITURA MUNICIPAL DE BOM LUGAR
Rua Manoel Severo, s/n, Centro Administrativo
C.N.P.J.: 01.611.400/0001-04



$$\boxed{\text{Tributos} = 7,65 \%}$$

b) Administração Central (AC)

Adotamos o valor percentual médio adotado pelo Acórdão 2.622/2013 do TCU, para obras do tipo “Construção de Rodovias e Ferrovias”, por ser considerado por este o mais apropriado para parametrização.

$$\boxed{\text{Administração Central} = 4,01 \%}$$

c) Despesa Financeira (DF)

Adotamos o valor percentual médio adotado pelo Acórdão 2.622/2013 do TCU, para obras do tipo “Construção de Rodovias e Ferrovias”, por ser considerado por este o mais apropriado para parametrização.

$$\boxed{\text{Despesa Financeira} = 1,11 \%}$$

d) Seguros e Garantias (S + G)

Adotamos o valor percentual médio adotado pelo Acórdão 2.622/2013 do TCU, para obras do tipo “Construção de Rodovias e Ferrovias”, por ser considerado por este o mais apropriado para parametrização.

$$\boxed{\text{Seguros e Garantias} = 0,40 \%}$$

e) Riscos (R)

Adotamos o valor percentual médio adotado pelo Acórdão 2.622/2013 do TCU, para obras do tipo “Construção de Rodovias e Ferrovias”, por ser considerado por este o mais apropriado para parametrização.

$$\boxed{\text{Riscos} = 0,56 \%}$$

f) Lucro (L)

Adotamos o valor percentual médio adotado pelo Acórdão 2.622/2013 do TCU, para obras do tipo “Construção de Rodovias e Ferrovias”, por ser considerado por este o mais apropriado para parametrização.

$$\boxed{\text{Lucro} = 7,30 \%}$$

5. DETERMINAÇÃO DO BDI



ESTADO DO MARANHÃO
PREFEITURA MUNICIPAL DE BOM LUGAR
Rua Manoel Severo, s/n, Centro Administrativo
C.N.P.J.: 01.611.400/0001-04



O valor da taxa do BDI é definido em conformidade com a metodologia adotada pelo TCU no acórdão 2.622/2013, é obtido pela seguinte fórmula:

$$BDI = \frac{(1 + (AC + R + S + G)) \times (1 + DF) \times (1 + L)}{(1 - T)} - 1$$

As taxas no numerador incidem sobre os custos diretos e as taxas no denominador incidem sobre o Preço Total da Obra/Serviço. A aplicação desses índices na fórmula adotada produz a seguinte taxa:

$$BDI = 20,70 \%$$

6. ENQUADRAMENTO NO DISPOSTO NA LEI 12.546/2011 E SUAS ALTERAÇÕES (DESONERAÇÃO DA FOLHA DE PAGAMENTO)

As obras que se enquadram na legislação acima deverão adotar o BDI calculado com uma taxa adicional da CPRB (Contribuição Previdenciária sobre a Receita Bruta), de natureza tributária, cuja alíquota está fixada em 4,50%. A aplicação desses índices na fórmula adotada produz a seguinte taxa:

$$BDI = 26,74 \%$$

Bom Lugar / MA, 23 de setembro de 2024

Hayla Rocha dos Santos
Arquiteta e Urbanista - CAU A2980495



DECLARAÇÃO DE ORÇAMENTO

1. OBJETO

REFORMA DA PRAÇA LOCALIZADA NA RUA MANOEL SEVERO, MUNICÍPIO DE BOM LUGAR / MA.

2. OBJETIVO

Esta declaração tem como objetivo definir um comparativo técnico entre qual tipo de orçamento é o mais vantajoso para a administração pública em face da adoção ou não do enquadramento no disposto na lei 12.844/2013 (desoneração da folha de pagamento), que consiste na substituição da contribuição previdenciária patronal incidente sobre a folha de salários por uma contribuição incidente sobre a receita bruta, reduzindo a carga tributária da contribuição previdenciária devida pelas empresas.

3. VERIFICAÇÃO DO ORÇAMENTO

O quadro abaixo demonstra os valores obtidos para a comparação dos tipos de orçamentos, o software de orçamentos utilizado foi o SEOBRA, em plataforma online.

Quadro 1: Comparativo dos Orçamentos

Desoneração	Sem Desoneração	Com Desoneração
BDI	20,70 %	26,74 %
Encargos Sociais (H/M)	112,68% / 69,90%	82,97% / 46,10%
Valor Total	R\$ 99.996,68	R\$ 101.048,56

Fica evidente então que orçamento do tipo **Sem Desoneração** é o mais vantajoso para a administração pública, representado uma economia de **R\$ 1.051,88**.

4. DECLARAÇÃO

Portanto, declaro para os devidos fins que Regime de Contribuição para Previdência adotado para a elaboração do orçamento foi o SEM DESONERAÇÃO e que este é o mais vantajoso para administração pública.

Bom Lugar / MA, 23 de setembro de 2024

Hayla Rocha dos Santos
Arquiteta e Urbanista - CAU A2980495



ESTADO DO MARANHÃO
PREFEITURA MUNICIPAL DE BOM LUGAR
Rua Manoel Severo, s/n, Centro Administrativo
C.N.P.J.: 01.611.400/0001-04



REGISTRO DE RESPONSABILIDADE TÉCNICA

**REFORMA DA PRAÇA LOCALIZADA NA RUA MANOEL
SEVERO, MUNICÍPIO DE BOM LUGAR / MA.**

Bom Lugar / MA

2024



1. RESPONSÁVEL TÉCNICO

Nome Civil/Social: HAYLA ROCHA DOS SANTOS
Título Profissional: Arquiteto(a) e Urbanista

CPF: 040.XXX.XXX-44
Nº do Registro: 00A2980495

1.1 Empresa Contratada

Razão Social: J R F SIRQUEIRA
Período de Responsabilidade Técnica: 17/09/2024 - 17/09/2025

CNPJ: 38.XXX.XXX/0001-30
Nº Registro: 0000PJ658091

2. DETALHES DO RRT

Nº do RRT: SI14779004I00CT001
Data de Cadastro: 23/09/2024
Data de Registro: 23/09/2024

Modalidade: RRT SIMPLES
Forma de Registro: INICIAL
Forma de Participação: INDIVIDUAL

2.1 Valor do RRT

Valor do RRT: R\$119,61 Boleto nº 20954451 Pago em: 23/09/2024

3. DADOS DO SERVIÇO/CONTRATANTE

3.1 Serviço 001

Contratante: Município de Bom Lugar
Tipo: Pessoa Jurídica de Direito Público
Valor do Serviço/Honorários: R\$99.996,68

CPF/CNPJ: 01.XXX.XXX/0001-04
Data de Início: 23/09/2024
Data de Previsão de Término: 31/12/2024

3.1.1 Endereço da Obra/Serviço

País: Brasil
Tipo Logradouro: RUA
Logradouro: MANUEL SEVERO
Bairro: CENTRO

CEP: 65704000
Nº: s/n
Complemento:
Cidade/UF: BOM LUGAR/MA

3.1.2 Atividade(s) Técnica(s)

Grupo: PROJETO
Atividade: 1.1.3 - Projeto arquitetônico de reforma
Grupo: PROJETO
Atividade: 1.10.3 - Orçamento

Quantidade: 1,00
Unidade: unidade
Quantidade: 1,00
Unidade: unidade

3.1.3 Tipologia

Tipologia: Público

3.1.4 Descrição da Obra/Serviço

Reforma da Praça Localizada na Rua Manoel Severo, Município de Bom Lugar / MA



3.1.5 Declaração de Acessibilidade

Declaro o atendimento às regras de acessibilidade previstas em legislação e em normas técnicas pertinentes para as edificações abertas ao público, de uso público ou privativas de uso coletivo, conforme § 1º do art. 56 da Lei nº 13146, de 06 de julho de 2015.

4. RRT VINCULADO POR FORMA DE REGISTRO

Nº do RRT	Contratante	Forma de Registro	Data de Registro
S114779004I00CT001	Município de Bom Lugar	INICIAL	23/09/2024

5. DECLARAÇÃO DE VERACIDADE

Declaro para os devidos fins de direitos e obrigações, sob as penas previstas na legislação vigente, que as informações cadastradas neste RRT são verdadeiras e de minha responsabilidade técnica e civil.

6. ASSINATURA ELETRÔNICA

Documento assinado eletronicamente por meio do SICCAU do arquiteto(a) e urbanista HAYLA ROCHA DOS SANTOS, registro CAU nº 00A2980495, na data e hora: 2024-09-23 14:40:56, com o uso de login e de senha. O **CPF/CNPJ** está oculto visando proteger os direitos fundamentais de liberdade, privacidade e o livre desenvolvimento da personalidade da pessoa natural (**LGPD**).

